

SANGEAN

WFT-3

I Istruzioni per l'uso



3A81aS1200010

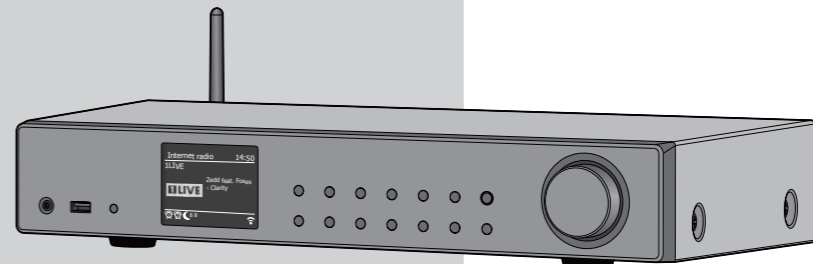

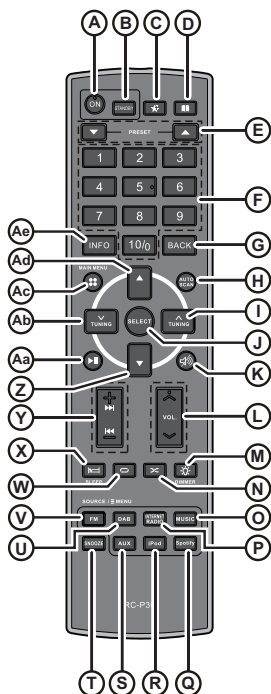
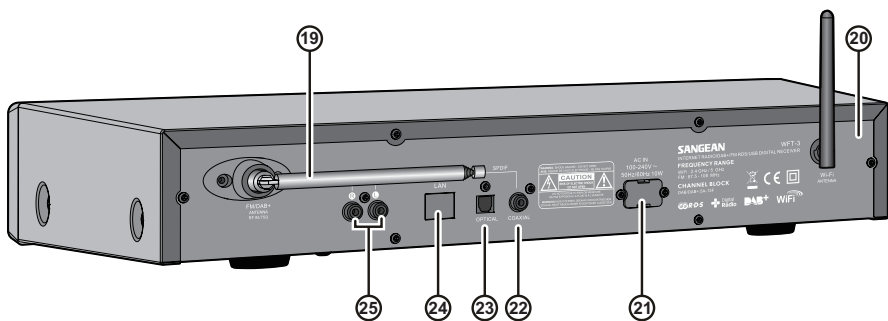
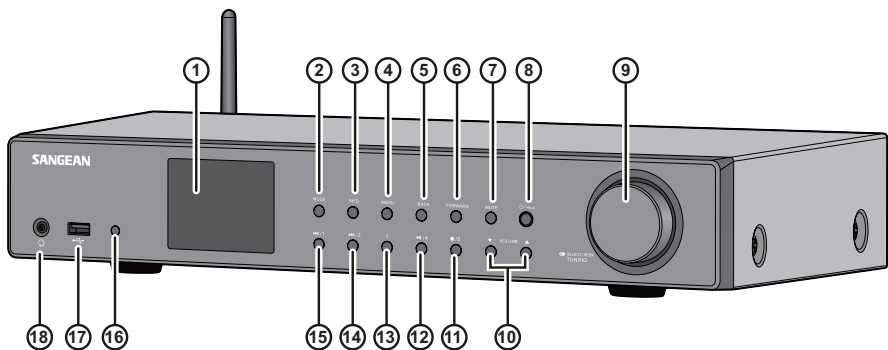



L'App UNDOK consente il controllo remoto del WFT-3 in esecuzione sul vostro iPhone, iPod touch, iPad o smartphone Android. L'App UNDOK™ è disponibile per Android e iOS. Si può facilmente controllare il dispositivo dal tuo smartphone o tablet con la nostra App UNDOK™ completa per trasmettere la vostra musica o stazione preferita. Scaricate e installate l'App gratuita UNDOK™ semplicemente dal negozio Apple iTunes App o dal negozio Android Google Play per controllare la vostra musica ora.

Contenuti

Introduzione03-05

IMPORTANTI ISTRUZIONI DI SICUREZZA 03

Articoli inclusi nel pacchetto 03

Prima di utilizzare questo prodotto03-04

Comandi e connessioni 04

Comandi di navigazione 05

Configurazione della rete05-10

Collegare la radio alla rete del computer05-10

Opzioni di controllo remoto di rete 10

Modalità Internet Radio10-16

Internet Radio - le basi 10

Selezionare una stazione radio per località e genere 10-12

Cercare una stazione radio per nome 12

Ricerca di una stazione nuova o popolare 12

Selezionare un podcast / BBC Listen Again 13

Preselezione delle stazioni 13

Modalità display 14

Personalizzazione della radio 14

Selezione delle stazioni preferite 15-16

Modalità lettore musicale16-23

Utilizzo con Windows, Apple Mac e Linux16-17

Accesso ai file tramite UPnP 17

Individuare e riprodurre file multimediali usando UPnP 18

Selezione dei media 18

Controllo della riproduzione 19

Modalità di visualizzazione19-20

Playlist 20

Sveglia su LAN 21

Server Prune stations21-22

Funzione "Play to" di Windows 7 (renderer UPnP) 22

Utilizzo di dispositivi di memoria USB 23

Modo DAB23-26

Selezionare una stazione radio DAB24

Modalità display24-25

Trovare nuove stazioni radio DAB25

Sintonizzazione manuale25

Impostazioni di controllo della gamma dinamica 26

Impostazione dell'ordine della stazione 26

Prune stations 26

Modalità FM27-28

Regolazione manuale 27

Impostazione della scansione 28

Commutazione stereo / mono 28

Preselezione delle stazioni in modalità DAB e FM 28

Ascolto di Spotify29-31

Orologio e sveglie31-35

Aggiornamento automatico dell'orologio 31

Impostazione del formato dell'orologio 31

Impostazione manuale dell'orologio 32

Impostazione della sveglia32-34

Disattivare la sveglia 34

Snooze timer 34

Sleep Timer34-35

Standby inattivo 35

Display e Auto35-37

Funzione equalizzatore 35

Controllo della luminosità 36

Selezione della lingua36-37

Presca per le cuffie e presa d'uscita 37

Presca di uscita ottica e coassiale S/PDIF 37

Ricarica con presa USB 37

Informazioni38-42

Reset di fabbrica 38

Aggiornamento software38-39

Profili di rete 39

Visualizzazione della versione del software e Audio FAQ 39

Accesso ai file audio tramite un server UPnP con Windows Vista e XP 40

Codec audio 40

Precauzioni e specifiche41-42

IMPORTANTI ISTRUZIONI DI SICUREZZA

1. Leggere queste istruzioni.
2. Conservare queste istruzioni.
3. Prestare attenzione a tutte le avvertenze.
4. Seguire tutte le istruzioni.
5. Non usare questo apparecchio vicino all'acqua.
6. Pulire solo con un panno asciutto.
7. Non bloccare le aperture di ventilazione. Installare secondo le istruzioni del produttore.
8. Non installare vicino a fonti di calore come radiatori, registri di calore, stufe o altri apparecchi (compresi gli amplificatori) che producono calore.
9. Non ignorare lo scopo di sicurezza della spina polarizzata o messa a terra.

Una spina polarizzata ha due lame, una più larga dell'altra. Una spina con messa a terra ha due lame e un terzo polo per la messa a terra. La lama larga o il terzo polo sono forniti per la vostra sicurezza. Se la spina fornita non si adatta alla vostra presa, consultare un elettricista per la sostituzione della presa obsoleta.

10. Proteggere il cavo di alimentazione dall'essere calpestato o schiacciato, in particolare in corrispondenza delle spine, delle prese e del punto in cui esce dall'apparecchio.
11. Usare solo accessori indicati dal produttore.
12. Utilizzare solo con il carrello, il supporto, il treppiede, la staffa o il tavolo specificato dal produttore, o venduto con l'apparecchio.  Quando si usa un carrello, fare attenzione quando si sposta la combinazione carrello/apparecchio per evitare lesioni da ribaltamento.
13. Scollegare questo apparecchio durante i temporali o quando non viene utilizzato per lunghi periodi di tempo.
14. Rivolgersi a personale di servizio qualificato per tutti gli interventi di manutenzione. L'assistenza è necessaria quando l'apparecchio è stato danneggiato, come ad esempio se il cavo di alimentazione o la spina sono danneggiati, se è stato versato del liquido o sono caduti oggetti nell'apparecchio, se l'apparecchio è stato esposto alla pioggia o all'umidità, se non funziona come dovrebbe o è caduto.
15. Per ridurre il rischio di incendio o di scosse elettriche, non esporre questo apparecchio alla pioggia o all'umidità.
16. L'indicazione di rischio di scosse elettriche e il simbolo grafico associato sono presenti sul retro dell'unità.
17. L'apparecchio non deve essere esposto a sgocciolamenti o spruzzi e nessun oggetto pieno di liquidi deve essere collocato sull'apparecchio.
18. Una pressione sonora eccessiva sull'orecchio e nelle cuffie potrebbe compromettere la capacità uditiva. Un'impostazione più alta del minimo sull'equalizzatore porta a tensioni di segnale più alte sull'uscita per l'orecchio e le cuffie.

19. La spina di alimentazione dovrebbe essere vicina alla radio, e di facile accesso così che durante l'emergenza, per scollegare l'alimentazione dalla radio, basta staccare la spina di alimentazione dallo slot di alimentazione CA.
20. Quando la spina di rete o un connettore di apparecchi è usato come dispositivo di disconnessione, il dispositivo disconnesso deve rimanere facilmente accessibile.
21. Per prevenire possibili danni all'udito, non ascoltare ad alto volume per lunghi periodi. 

⚠ ATTENZIONE

Queste istruzioni per la manutenzione devono essere utilizzate solo da personale qualificato. Per ridurre il rischio di scosse elettriche, non eseguire alcuna manutenzione diversa da quella contenuta nelle istruzioni operative a meno che non siate qualificati a farlo.

Articoli inclusi nella confezione Prima di utilizzare questo prodotto

Grazie per aver acquistato WFT-3. Si prega di controllare la confezione e assicurarsi che tutti gli elementi siano presenti:

Cavo di alimentazione	
Telecomando	
Sintonizzatore Wi-Fi WFT-3	

Prima di utilizzare questo prodotto

Prima di poter utilizzare la vostra radio su internet, dovete essere certi di avere quanto segue:

- Una connessione Internet a banda larga (non necessaria per funzioni DAB, FM o Music Player).
- Un punto di accesso wireless (WiFi) collegato al vostro provider di servizi Internet a banda larga, preferibilmente tramite un router. In molti casi il modem a banda larga, il router e il punto di accesso wireless saranno una singola unità combinata fornita dal vostro Internet Service Provider o acquistata in un negozio di computer.
- Se la vostra rete wireless è configurata per usare la Wired Equivalent Privacy (WEP) o WiFi Protected Access (WPA/WPA2) crittografia dei dati, sarà necessario conoscere la chiave WEP, WPA o WPA2

utilizzata per la crittografia in modo da poter far comunicare la radio internet con la rete, oppure il router deve offrire WiFi Protected Setup (WPS).

Se ci si connette usando il WiFi, la radio internet funzionerà normalmente entro un raggio di 10-20 metri dal punto di accesso wireless. La portata effettiva raggiunta dipenderà dal tipo di edificio, da altre reti wireless nelle vicinanze e da possibili fonti di interferenza. Le funzioni radio DAB e FM possono funzionare ovunque la radio internet sia in grado di ricevere un segnale di trasmissione adeguato.

⚠ IMPORTANTE

Prima di continuare, assicuratevi che il vostro punto di accesso wireless o router sia acceso e funzionante con il vostro servizio Internet a banda larga (usate il vostro computer per verificarlo). Per far funzionare questa parte del sistema dovete leggere le istruzioni fornite con il punto di accesso wireless o il router.

Comandi e connessioni

- 1 Display LCD
- 2 Pulsante Mode
- 3 Pulsante Info
- 4 Pulsante Menu
- 5 Pulsante Back
- 6 Pulsante Forward
- 7 Pulsante Mute
- 8 Pulsante Standby / Sleep
- 9 Comando Tuning / Seek / Select
- 10 Pulsante Volume up / down
- 11 Pulsante Preset 5 / Stop
- 12 Pulsante Preset 4 / Play / Pause
- 13 Pulsante Preset 3
- 14 Pulsante Preset 2 / Rewind
- 15 Pulsante Preset 1 / Fast-forward
- 16 Sensore di controllo remoto
- 17 Presa di riproduzione USB
- 18 Presa per le cuffie
- 19 Antenna telescopica
- 20 Antenna Wi-Fi
- 21 Presa d'ingresso di rete
- 22 Presa di uscita coassiale
- 23 Presa di uscita ottica
- 24 Presa Ethernet
- 25 Presa di uscita della linea

Telecomando

- A On
- Aa Tasto play / pause
- Ab Tasto tuning down
- Ac Tasto menu
- Ad Tasto freccia su
- Ae Tasto info
- B Tasto standby
- C Aggiungi il tasto preferito (funzione non disponibile)
- D Tasto dell'elenco (funzione non disponibile)
- E Tasto di richiamo della stazione preimpostata
- F Tastiera 1-10 / 0
- G Tasto back
- H Tasto scansione automatica
- I Tasto tuning down
- J Tasto select
- K Tasto mute
- L Tasto volume
- M Tasto dimmer
- N Tasto shuffle
- O Tasto modalità lettore musicale
- P Tasto modalità radio Internet
- Q Tasto modalità Spotify
- R Tasto modalità iPod (funzione non disponibile)
- S Tasto di modalità Aux in (funzione non disponibile)
- T Tasto snooze
- U Tasto modalità DAB
- V Tasto modalità FM
- W Tasto di ripetizione
- X Tasto sleep
- Y Tasto Prev / Next (Avanzamento veloce / Riavvolgimento)
- Z Tasto freccia giù

⚠ NOTA

Quasi tutte le funzioni che sono disponibili dallo schermo del pannello, possono essere eseguite anche usando il telecomando. Tuttavia, si prega di notare che ci sono due voci a cui non è possibile accedere utilizzando il telecomando, che sono Setting e Alarm.

Comandi di navigazione

Questa pagina descrive i mezzi di base per controllare la vostra radio WFT-3 internet. Le istruzioni per ogni modalità operativa sono date nella sezione successiva di questo libro.



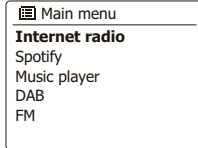

1. Premendo il pulsante Standby, la radio esce dalla modalità Standby. Premendo Standby mentre la radio è in uso, essa tornerà in modalità Standby con il display dell'orologio.
2. Premendo il pulsante Mode si accede a ciascuna delle modalità di funzionamento: Internet Radio, radio DAB+, lettore musicale Spotify, radio FM.
3. Premendo il pulsante Menu si accede al sistema di menu, mentre il pulsante Info permette la visualizzazione di informazioni relative alla stazione radio o al file musicale in riproduzione.
4. Molte operazioni richiedono che l'utente effettui una selezione dal menu. Evidenziare la voce del menu usando la manopola di comando della sintonizzazione sul retro della radio. Premere la manopola di comando della sintonizzazione per selezionare quella voce. Se ci sono più di cinque voci in un menu, il display scorrerà automaticamente verso l'alto o verso il basso in modo che le voci aggiuntive diventino visibili. Se ci sono molte voci in un menu, la radio permette al menu di "avvolgersi" in entrambe le direzioni. Questo può rendere più facile raggiungere le voci alla fine di un lungo menu, come una lista di paesi o di stazioni radio Internet.
5. Se si commette un errore durante la navigazione nei menu, è generalmente possibile tornare a un menu di livello superiore premendo il pulsante Indietro o premere il pulsante Avanti per passare al menu di livello successivo.



1. Posizionate la vostra radio su una superficie piana e inserite il cavo di alimentazione nella presa di corrente situata sul retro della vostra radio assicurandovi che la spina sia inserita completamente nella presa.
2. Inserire l'altra estremità del cavo di rete nella presa a muro e accendere la presa.

⚠ IMPORTANTE

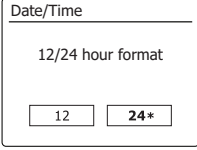
La spina di rete è utilizzata come mezzo per collegare la radio alla rete elettrica. La presa di corrente utilizzata per la radio deve rimanere accessibile durante il normale utilizzo. Per scollegare completamente la radio dalla rete, la spina di rete deve essere rimossa completamente dalla presa di corrente.

3. Quando si applica l'alimentazione, il display della radio si illuminerà e dirà: "SANGEAN". La prima volta che si usa la radio (o dopo il reset di fabbrica) il display mostrerà "Setup wizard" e "YES" sarà evidenziato sullo schermo. Premere la manopola di comando della sintonizzazione per avviare la procedura guidata di impostazione. Lo schermo chiederà se si desidera eseguire nuovamente l'installazione guidata al prossimo avvio. Questo porterà al menu principale.
4. Ruotare la manopola di regolazione per evidenziare il formato dell'orologio desiderato (12 o 24 ore), quindi premere la manopola di regolazione per inserire la selezione. Sul display apparirà un menu che consente di specificare l'opzione di aggiornamento automatico dell'orologio. L'opzione predefinita di 'Update from Network' sarà la migliore per la maggior parte degli utenti.

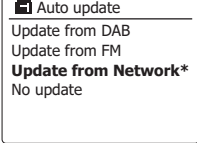
5. Ruotare la manopola di comando della sintonizzazione per scegliere un'opzione di aggiornamento automatico dell'orologio. Questo può essere aggiornato dalla radio DAB o FM, dalla rete o non aggiornato. L'impostazione predefinita è l'aggiornamento automatico dalla rete. Se scegliete un'altra opzione, andate al punto 8. Altrimenti dovrete prima selezionare il corretto fuso orario e l'impostazione dell'ora legale, vedi i passi 6 e 7. Se si sceglie "No update", sarà necessario impostare l'orologio manualmente in seguito (vedere la sezione 'Impostazione manuale dell'orologio'). Premere la manopola di comando della sintonizzazione per confermare la scelta.

Configurazione

Collegare la radio alla rete del computer

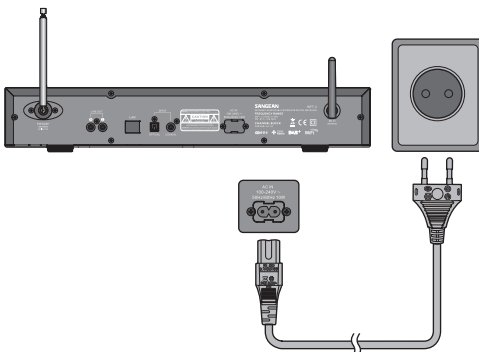

6. Ruotare la manopola di comando della sintonizzazione per evidenziare il fuso orario applicabile alla propria posizione. Premere la manopola di comando della sintonizzazione per inserire l'impostazione.

Set timezone
UTC+00:00: Dublin, Lon
UTC+01:00: Madrid, Arr...
UTC+01:30:
UTC+02:00: Athens, Ca...

7. Sarà quindi necessario impostare l'opzione dell'ora legale in base alla propria posizione (l'ora legale è anche conosciuta come ora legale/invernale). Ruotare la manopola di regolazione per evidenziare "YES" per attivare l'ora legale, se necessario, o "NO" se non si desidera utilizzare l'ora legale e poi premere la manopola di comando della sintonizzazione per confermare l'impostazione.

Daylight savings
Daylight savings
NO OFF*

8. Sarà quindi necessario impostare "Keep network connected". Come impostazione predefinita, la vostra radio spegnerà la sua connessione WiFi quando è in standby. Questo minimizza il consumo di energia, ma significa che dovrete accendere la radio manualmente per usare la funzione 'Play to' o qualsiasi altro software di controllo remoto. Se avete bisogno di controllare a distanza la radio anche quando è stata messa in standby, allora ruotate la manopola di comando della sintonizzazione per evidenziare "YES" per attivare questa funzione o "NO" per disattivare questa funzione. Potete anche scegliere di mantenere la rete collegata usando l'opzione 'Keep network connected' nel menu di impostazione della rete. Nel display della modalità standby, l'indicatore del segnale WiFi viene mostrato con o senza una croce in base alle impostazioni di rete scelte.

Wlan region
Most of Europe

Network settings
Keep network connected?
YES NO*

9. Il display mostrerà quindi un elenco di opzioni regionali WiFi per la rete impostata. Ruotare la manopola di regolazione per evidenziare la regione desiderata e poi premere la manopola di regolazione per selezionarla. Fare questo anche se si prevede di utilizzare la connessione Ethernet cablata. La radio eseguirà la scansione delle reti WiFi disponibili. Se si usa il WiFi si raccomanda che l'antenna WiFi sia posizionata verticalmente.

10. La radio entrerà nel Wizard delle impostazioni di rete e visualizzerà 'Scanning...'. Dopo un breve periodo, il display mostrerà un elenco delle reti WiFi disponibili. Se si intende utilizzare la connessione WiFi, andare al punto 11.

SSID
Smith Jones
[Rescan]
[Wired]
[Manual config]

Per utilizzare la connessione Ethernet con il router (con configurazione automatica). Ruotare la manopola di regolazione per selezionare la voce di menu "[Wired]".

Network settings
Network wizard
Scanning...

Premere il pulsante Select e la radio tenterà di connettersi. Se la vostra rete permette la configurazione automatica (che è normale) la radio acquisirà un indirizzo di rete. Lo schermo dovrebbe mostrare 'Connecting...', e poi 'Setup wizard completed'. Premere il pulsante Select per uscire dalla procedura guidata di configurazione e mostrare il menu principale. Ci sono due indicatori luminosi incorporati nel connettore; se avete problemi con la connessione cablata, questi possono aiutarvi a identificare la possibile causa del problema. Giallo ON = Collegamento stabile; OFF = nessuna connessione Giallo lampeggiante = Trasferimento dati Verde ON = collegamento a 100 Mbit/sec; OFF = 10 Mbit/sec ilnk. Se la vostra rete non supporta la configurazione automatica o se desiderate impostarla manualmente, allora dovrete selezionare '[Manual config]' invece di selezionare '[Wired]' nel Wizard di rete.

11. Per prima cosa dovrete identificare la vostra rete nella lista dei nomi di rete presentata dal Network Wizard. Se non viene trovata nessuna rete, allora potrebbe essere necessario far funzionare il vostro router wireless (vedi le istruzioni fornite con esso) o potreste essere troppo lontani dal router. Quando la radio trova la vostra rete wireless, visualizza sullo schermo il nome della rete (SSID) per il punto di accesso wireless. Si tratta di un nome assegnato al punto di accesso nel router dalla persona che ha configurato la rete - per esempio: "famiglia Jones" o "rete di Paul". Se il router supporta WiFi Protected Setup, allora '[WPS]' sarà mostrato davanti all'SSID. È possibile, e in alcuni luoghi è molto probabile, che la radio trovi più di una rete wireless, nel qual caso dovrete scegliere a quale connettersi.

SSID
Jones family
[WPS]Paul's network
Smith
[Rescan]
[Wired]

12. Ruotare la manopola di comando della sintonizzazione per vedere l'SSID di ogni rete wireless trovata. Se la vostra rete è mostrata, procedete al passo 14. Se non è mostrata, procedete al passo 13. Se si commette un errore in qualsiasi punto, utilizzare il pulsante Back (indietro) per tornare alla schermata precedente.

13. Se la rete non viene trovata, potrebbe essere perché il router è configurato per non trasmettere l'SSID. Dovrete quindi usare la manopola di comando della sintonizzazione per evidenziare e selezionare

SSID
[WPS]Paul's network
Smith
[Rescan]
[Wired]
[Manual config]

l'opzione '[Manual config]' per inserire manualmente i dettagli della rete. Questo è descritto in 'Configurazione manuale della rete'. Se il vostro nome di rete viene trasmesso e non è stato trovato, provare a ripetere la scansione premendo il pulsante Back, e se necessario provare a spostare la radio in una posizione più vicina al vostro access point/router.

14. Quando l'SSID della rete wireless a cui si desidera connettersi è evidenziato sullo schermo, premere il Rotary Tuning Control. Se è stato indicato WiFi Protected Setup (WPS), a questo punto vedrete un menu aggiuntivo, altrimenti procedere al punto 14. scegliere una delle opzioni del menu WPS come richiesto per il vostro router (WPS può essere tramite pulsante, o usando un numero di identificazione).

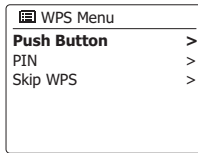

'Push Button' - il display vi chiede di premere il pulsante WPS sul vostro router e poi il pulsante Select sulla radio. I due dispositivi dovrebbero quindi connettersi con la chiave di crittografia inviata automaticamente alla radio.

'PIN' - il display mostra un numero di identificazione che dovete inserire nel vostro router utilizzando un browser web (fai riferimento alla documentazione utente del vostro router). Dovrete poi premere il pulsante Select sulla radio.

'Skip WPS' - se si desidera inserire la chiave di crittografia da soli (o se è stata precedentemente inserita). Se si sceglie Pulsante o PIN, lo schermo mostrerà 'Connecting...' e poi 'Setup wizard completed'. Premere la manopola di comando della sintonizzazione per uscire dall'installazione guidata.

15. Se la rete è configurata senza una chiave di crittografia, lo schermo dovrebbe dire 'Connecting...', e poi 'Setup wizard completed'. Premere la manopola di comando della sintonizzazione per uscire dall'installazione guidata e mostrare il menu principale. Se questo è il caso, allora avete collegato con successo la vostra radio alla vostra rete.

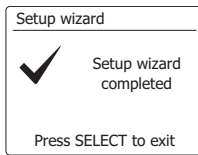
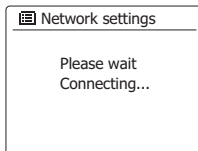

16. Se lo schermo visualizza 'Key', è perché la rete sta utilizzando uno dei sistemi di crittografia: Wired Equivalent Privacy (WEP) o WiFi Protected Access (WPA). Dovrete inserire la chiave WEP o WPA corretta nella radio per permetterle di comunicare con la vostra rete wireless. Se non avete la chiave WEP o WPA, allora dovrete ottenerla dalla persona che ha impostato la vostra rete. Alcuni router wireless possono essere forniti con una chiave di crittografia già impostata dal fornitore, nel qual caso si dovrebbe fare riferimento alla documentazione fornita con esso. WPA è usato qui per includere anche WPA2. Le chiavi WEP sono lunghe 10 o 26 caratteri

(usando 0 - 9 e A - F). Alcuni router wireless possono anche usare frasi di passaggio per WEP, ma queste non sono supportate. Le chiavi WPA sono di solito impostate usando una frase d'accesso compresa tra 8 e 63 caratteri. La vostra radio accetta le passphrase per le chiavi WPA.

17. Per inserire la chiave WEP o WPA, i caratteri vengono selezionati e inseriti usando la manopola di regolazione. La barra evidenziatrice scorre tra i caratteri disponibili e i tre controlli sulla destra. Il carattere attualmente evidenziato sarà inserito quando si preme la manopola di comando della sintonizzazione, le chiavi WEP usano solo i numeri 0-9 e le lettere A-F. Le chiavi WPA sono sensibili ai caratteri maiuscoli e minuscoli. Dovete inserire la chiave in modo corretto altrimenti la radio non si connetterà alla rete. I tre controlli sul lato destro dello schermo hanno funzioni speciali. Potete accedervi rapidamente premendo il pulsante Info e poi usare i pulsanti Su o Giù e Select come necessario:

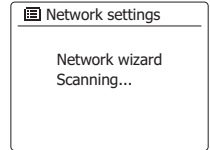
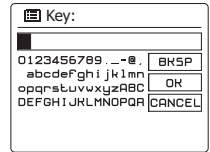

selezionare ' **BKSP** ' per cancellare un carattere appena inserito.

selezionare ' **OK** ' quando la chiave completa è stata.

inserirlo selezionare ' **CANCEL** ' per annullare ed eseguire nuovamente il Network Wizard.

Se una chiave WEP o WPA è stata precedentemente inserita per l'SSID selezionato, il display mostrerà 'Key: [Set]'. Se avete precedentemente inserito una chiave diversa, dovete cancellarla selezionando il simbolo ' **BKSP** '. Questo rimuoverà l'indicazione '[Set]'.

Dopo aver inserito l'ultimo carattere della chiave WEP o WPA, evidenziare il simbolo ' **OK** ' e premere la manopola di regolazione. Lo schermo mostrerà 'Connecting...' e poi 'Setup wizard completed'. Premere la manopola di comando della sintonizzazione per uscire dall'installazione guidata. La radio dovrebbe ora essere in grado di connettersi alla rete.

18. Una volta collegata la radio alla rete (e quindi anche a Internet), verrà visualizzato il menu principale. Premere la manopola di comando della sintonizzazione per mettere la radio in modalità standby. Dovrebbe quindi visualizzare l'ora ottenuta da Internet. Se la visualizzazione dell'ora non è corretta, può essere facilmente regolato in seguito, vedere 'Impostazione manuale dell'orologio'. Se avete seguito con successo i passi delle pagine precedenti, la vostra radio si sarà



collegata al vostro router, e poi avrà effettuato una connessione a Internet e impostato il suo orologio. Se questo è il caso, allora potete provare ad ascoltare le stazioni radio via Internet.

Cambiare la connessione di rete

Nelle sezioni precedenti, avete scelto come la vostra radio sarà collegata alla vostra rete, usando una connessione WiFi. Di tanto in tanto, potreste scoprire che avete bisogno di connettervi a diverse reti di computer. Il menu di configurazione Internet vi permette di cambiare le impostazioni di rete della vostra radio, di cercare una rete wireless alternativa o di configurare manualmente i parametri di rete.

I passi delineati di seguito descrivono come si può fare questo - vedere anche la sezione 'Profili di rete'.

Configurare la radio per utilizzare una connessione WiFi alternativa

Dal menu Impostazioni di rete selezionare "Assistente di rete". Questo vi presenterà i dettagli di tutte le reti WiFi trovate. Scorrere l'elenco usando il Rotary Tuning fino al nome della rete desiderata. Premere il Rotary Tuning Control per selezionare questa rete. La radio userà quindi il suo sistema WiFi per comunicare con la rete. A seconda delle impostazioni della nuova rete potrebbe essere necessario inserire una chiave di crittografia. Come impostazione predefinita, la radio acquisirà un indirizzo IP e altre impostazioni di rete dal router utilizzando DHCP.

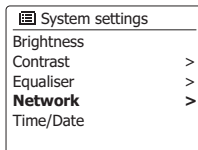
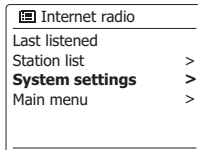

Configurare la radio per utilizzare la connessione Ethernet cablata

Collegare la radio al router utilizzando un cavo Ethernet inserito nella presa (contrassegnata da LAN) sul retro dell'unità. Dal menu delle impostazioni di rete selezionare "Network Wizard". Questo preimposterà i dettagli di qualsiasi rete WiFi trovata. Scorrere la lista fino all'opzione "[Wired]". Premere il pulsante Select per selezionarla. La radio utilizzerà quindi la sua connessione Ethernet per comunicare con la rete. Come impostazione predefinita, l'unità acquisirà un indirizzo IP e altre impostazioni di rete dal router utilizzando DHCP.

Configurazione manuale della rete

Se non volete utilizzare il DHCP per la configurazione automatica, o se la vostra rete è configurata con un SSID nascosto, allora dovrete inserire alcune impostazioni di rete manualmente. (Nota - un SSID nascosto può impedire agli osservatori casuali di rilevare la vostra rete, ma non è raccomandato come mezzo di sicurezza della rete).

1. Dal menu delle impostazioni di rete radio, selezionare 'Manual settings'. Dovete poi scegliere se connettervi usando le connessioni 'Wired' o 'Wireless'. Se scegliete 'Wireless' ci sono ben nove schermate di impostazioni, mostrate dall'indicatore di progresso '1 di 9' nell'angolo in alto a destra del display. Se scegliete 'Wired' ci sono cinque schermate e l'indicatore di progresso rifletterà questo, anche se i passi per impostare i parametri di rete sono fondamentalmente gli stessi.

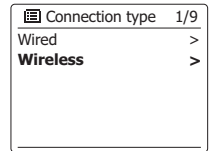
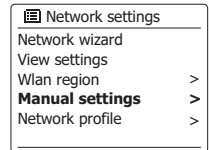

2. Il menu successivo chiede se si desidera utilizzare DHCP per configurare i parametri di rete (indirizzo IP, subnet mask, indirizzo del gateway, ecc.) A meno che non abbiate familiarità con la rete e la relativa terminologia, raccomandiamo di permettere l'uso del DHCP. Scegliere 'DHCP enable' a meno che non abbiate bisogno di specificare i dettagli di rete manualmente.

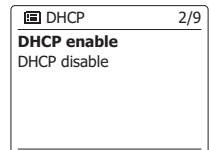

Se avete scelto 'Wired' e poi 'DHCP enable', la vostra radio dovrebbe ora stabilire una connessione al router usando il cavo Ethernet. Passate al step11. Se avete scelto 'Wireless' e 'DHCP enable', passate al passo 6 per impostare i dettagli della connessione wireless. Se avete scelto 'DHCP disable' per entrambi i metodi di connessione, il prossimo passo è quello di impostare l'indirizzo IP.

3. L'indirizzo IP specificato manualmente deve essere scelto in modo da essere compatibile con le impostazioni del vostro router e deve essere un indirizzo unico nella vostra rete. Se state usando DHCP per alcuni dispositivi e indirizzi IP statici (configurati manualmente) per altri, l'indirizzo IP usato dovrebbe essere al di fuori della gamma che il router può assegnare usando DHCP. In genere, i primi tre gruppi di cifre saranno gli stessi per tutti i dispositivi della vostra rete. Per inserire l'indirizzo IP, ruotare la manopola di regolazione per impostare il valore per ogni gruppo di cifre e poi premere la manopola di regolazione per inserire il valore e passare al gruppo successivo. Una volta inserito l'indirizzo IP, occorre inserire la subnet mask. La subnet mask definisce quali parti dell'indirizzo IP sono comuni a tutta la rete. Per la maggior parte delle piccole reti la subnet mask sarà 255.255.255.0 e questa viene inserita nello stesso modo.

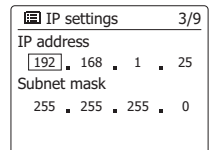

4. L'indirizzo del Gateway è normalmente l'indirizzo IP del router attraverso il quale la radio si connette a Internet e viene inserito nello stesso modo degli indirizzi precedenti.

Gateway address	4/9
Gateway address	
	192 . 168 . 1 . 1

5. Nella maggior parte delle installazioni le impostazioni DNS (DNS = Domain Name Server) saranno impostate sullo stesso indirizzo IP del tuo router. In questo caso il DNS secondario può essere lasciato a zero. Per inserire l'indirizzo DNS, ruotare la manopola di regolazione per impostare il valore per ogni gruppo di cifre e poi premere la manopola di regolazione per inserire il valore e passare al gruppo successivo. Ripetere questo fino a quando tutti gli otto gruppi di cifre sono stati inseriti.

DNS	5/9
Primary DNS	
	192 . 168 . 1 . 1
Secondary DNS	
	0 . 0 . 0 . 0

6. Il passo successivo è quello di impostare la connessione WiFi, iniziando con il nome della rete wireless (SSID) seguito dalle opzioni di crittografia e dalla password. Per inserire l'SSID, i caratteri vengono selezionati e inseriti usando la manopola di comando della sintonizzazione. La radio fa scorrere i caratteri disponibili e i tre controlli sulla destra. Il carattere attualmente evidenziato sarà inserito quando si preme la manopola di regolazione. Procedere in questo modo finché non è stato inserito il nome completo della rete. L'impostazione SSID è sensibile ai caratteri maiuscoli e minuscoli e ai simboli.

SSID	6/9
mynetwork	
0123456789 _-@.	BK5P
abcdeFghi jklmn	OK
opqrstuvxyzABC	
DEFGHIJ KLMNOPQR	CANCEL

Dovete inserirlo esattamente come impostato nel vostro router. I tre controlli sul lato destro dello schermo hanno funzioni speciali:

selezionare 'BK5P' per cancellare un carattere appena inserito.

selezionare 'OK' quando l'SSID completo è stato inserito.

selezionare 'CANCEL' per annullare e tornare alla schermata delle impostazioni DNS.

7. Dopo aver inserito l'SSID, dovete inserire i dettagli del sistema di crittografia usato sulla vostra rete wireless. Questo dovrebbe essere lo stesso specificato nelle impostazioni del vostro router. Se la vostra rete non usa la crittografia, seleziona l'opzione 'Open'. La vostra radio dovrebbe quindi connettersi alla rete, quindi passare al punto 11. Se la vostra rete usa WEP (Wired Equivalent Privacy) selezionare l'opzione 'Pre-Shared Key' e andare al passo 8. Le restanti opzioni sono per WPA o WPA2 (WiFi Protected Access) - vedere passo 9.

Authentication	7/9
Open	
Pre-Shared Key	
WPA	
WPA2	

8. Se avete scelto 'Pre-Shared Key' nel passo 7, dovete poi scegliere l'opzione WEP. La chiave dovrebbe essere inserita usando solo i numeri 0-9 e le lettere A-F. La chiave sarà lunga 10 caratteri per la crittografia a 64 bit e 26 caratteri per la crittografia a 128 bit. La radio accetterà le lettere minuscole a-f come equivalenti alle lettere maiuscole A-F. Spazi o simboli speciali non sono ammessi nelle chiavi WEP.

Encryption type	8/9
Disabled	
WEP	

Key:	9/9
01234ABCDE	
0123456789 _-@.	BK5P
abcdeFghi jklmn	OK
opqrstuvxyzABC	
DEFGHIJ KLMNOPQR	CANCEL

I tre controlli sul lato destro dello schermo hanno funzioni speciali:

selezionare 'BK5P' per cancellare un carattere appena inserito (premere a lungo per cancellare); Info di nuovo per continuare.

selezionare 'OK' quando la chiave di crittografia completa è stata inserita.

selezionare 'CANCEL' per annullare e tornare alla schermata delle impostazioni SSID.

Una volta inserita la chiave, la radio dovrebbe connettersi alla vostra rete. Passate al punto 11.

9. WPA e WPA2 sono simili, anche se WPA2 offre un livello di sicurezza superiore. Qualsiasi cosa abbiate selezionato al passo 7, dovete poi specificare la variante utilizzata. Sono TKIP (Temporal Key Integrity Protocol) e AES (Advanced Encryption Standard). Come in precedenza, l'impostazione dovrebbe corrispondere a quella utilizzata dal vostro router. Alcuni router permettono di specificarli entrambi, e il router userà la variante supportata dal dispositivo connesso. AES è considerata l'opzione più sicura se è disponibile.

Authentication	7/9
Open	
Pre-Shared Key	
WPA	
WPA2	

Encryption type	8/9
TKIP	
AES	

10. La radio vi chiederà quindi di inserire la chiave di crittografia. Questa deve essere una stringa tra 8 e 63 caratteri e deve essere identica alla chiave che è stata inserita nel vostro router. Nota - la chiave di crittografia è sensibile all'uso di lettere maiuscole e minuscole e di simboli. Fate attenzione a inserire esattamente la chiave, o la radio non sarà in grado di connettersi al vostro router. I tre controlli sul lato destro dello schermo hanno funzioni speciali. Potete accedervi ruotando la manopola di comando della sintonizzazione e poi premendo la manopola di comando della sintonizzazione per selezionare quello che vi serve:

Key:	9/9
A Key For My Network	
0123456789 _-@.	BK5P
abcdeFghi jklmn	OK
opqrstuvxyzABC	
DEFGHIJ KLMNOPQR	CANCEL

selezionare ' **BKSP** ' per cancellare un carattere appena inserito (premere a lungo per cancellare); Info di nuovo per continuare.

selezionare ' **OR** ' quando la chiave di crittografia completa è stata inserita.

selezionare ' **CANCEL** ' per annullare e tornare alla schermata delle opzioni TKIP / AES Una volta inserita la chiave la radio dovrebbe connettersi alla rete.

11. Mentre la radio sta cercando di connettersi alla rete, visualizzerà 'Processing...' durante il controllo della chiave di crittografia e poi 'Connecting...'. Se la connessione è stata effettuata con successo, la radio tornerà al menu delle impostazioni di rete. Se l'unità non riesce a connettersi, allora visualizzerà un messaggio 'Failed to connect' e tornerà alla schermata di inserimento dell'SSID (passo 6). Una volta collegata, le impostazioni di rete sono memorizzate nella radio. Le impostazioni vengono mantenute quando la radio viene scollegata dalla rete. Ora potete usare i pulsanti Back e Mode per accedere alle funzioni della vostra radio.

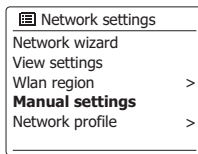
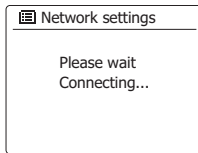

trasmissioni per facilitare la ricerca e la scelta. Una volta trovate le stazioni radio che vi piacciono, potete memorizzarle come preset all'interno della radio, o aggiungerle a una lista delle vostre stazioni preferite a cui la radio può accedere. Il numero di preset è limitato (ci sono cinque preset nella radio), ma potete memorizzare tutti i preferiti che volete.

Potete cercare una stazione radio su internet per Località. Se conoscete il nome della stazione e il paese da cui una stazione viene trasmessa questo può essere il metodo più semplice per trovare una stazione. È anche un ottimo modo per sperimentare radio di altre parti del mondo.

Potete anche cercare una stazione radio internet per Genere. Se preferite un particolare tipo di musica, per esempio il Blues, potete cercare una stazione radio che trasmetta quel tipo di musica, e potete scegliere da una lista di stazioni radio Blues indipendentemente dalla posizione, o tenendo conto della posizione.

Se conoscete parte del nome di una stazione radio internet, potete inserirlo nella radio e questa cercherà le stazioni che corrispondono a quel nome. Questo può essere utile se non siete sicuri della posizione o del genere di una particolare stazione.

La radio WFT-3 si collega a un database di stazioni radio che serve molti utenti in molti paesi. Questo significa che c'è una gamma molto ampia di contenuti di programmi disponibili. Potete anche cercare le stazioni che sono state aggiunte recentemente a quelle disponibili (nuove stazioni) o potete cercare le più popolari.

Opzioni di controllo remoto di rete

Impostazione dei pin di rete (numero di pin)

La vostra radio ha la possibilità di essere controllata da un'applicazione installata su un Apple iPhone, iPod touch o iPad. La funzione del numero Pin permette di assicurarsi che la vostra radio possa essere controllata solo dal vostro dispositivo Apple e non da quello di qualcun altro.

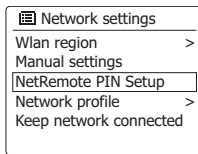

L'applicazione di controllo remoto si chiama UNDOK ed è disponibile su Apple App Store e Google Play Store per il vostro dispositivo.

Il PIN di default è '1234' ed è inserito nell'applicazione UNDOK sul vostro dispositivo quando si connette per la prima volta alla vostra radio. Potete cambiare il PIN se lo desiderate usando l'opzione 'NetRemote PIN Setup' nel menu delle impostazioni di rete. Il PIN aggiornato dovrebbe poi essere usato per riconnettere la radio all'applicazione.

Radio su Internet

Internet Radio - le basi

Prima di poter utilizzare la vostra radio per ascoltare le trasmissioni via Internet, è necessario averla collegata alla rete del vostro computer utilizzando la connessione senza fili (WiFi).

Ci sono letteralmente molte migliaia di trasmissioni radiofoniche disponibili via internet e anche 'Podcast'. La vostra radio fornisce diversi modi di ricerca delle

Selezionare una stazione radio per località

1. Premere il pulsante Standby per accendere la radio. Quindi premere il pulsante Mode e ruotare la manopola di comando della sintonizzazione per evidenziare il display della modalità Internet Radio. Premere la manopola di comando della sintonizzazione per selezionare l'opzione.

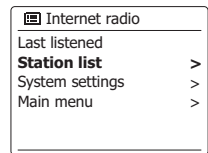

2. Premere il pulsante Menu per accedere al menu principale di Internet radio. Ruotare la manopola di comando della sintonizzazione finché sul display non viene evidenziato 'Station list', quindi premere la manopola di comando della sintonizzazione per selezionare l'opzione.



3. Ruotare la manopola di comando della sintonizzazione finché "Stations" non viene evidenziato sul display, quindi premere la manopola di comando della sintonizzazione. Si noti che il menu può offrire una o più selezioni locali in base al paese in cui l'unità viene utilizzata, secondo l'indirizzo IP di Internet (stazioni "United Kingdom" e "BBC", per esempio).

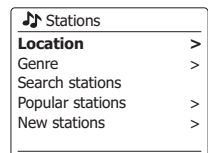

4. Ruotare la manopola di comando della sintonizzazione finché 'Location' viene evidenziato sul display e poi premere la manopola di comando della sintonizzazione per selezionare.

5. Ruotare la manopola di regolazione per scorrere l'elenco dei continenti. Quando il continente desiderato è evidenziato, premere la manopola di regolazione per inserire la selezione.

6. Il display mostrerà una lista di paesi all'interno del continente scelto. Se ci sono molti paesi mostrati, potete scorrere la lista continuamente in entrambe le direzioni. Ad esempio, se il continente scelto è l'Europa, per trovare il Regno Unito si può scorrere l'elenco dall'alto verso il basso ruotando la manopola di regolazione. Premere il comando a rotazione per scegliere il paese desiderato.

Location	>
Africa	>
Asia	>
Caribbean	>
Central America	>
Europe	>

Europas	>
Switzerland	>
Turkey	>
Ukraine	>
United Kingdom	>
Vatican	>

7. Di solito troverete l'opzione di selezionare "All Stations" o una delle varie categorie. Le liste sono sempre ordinate in ordine alfabetico, e le liste lunghe si avvolgono dall'alto verso il basso o dal basso verso l'alto.

United Kingdom	>
All stations	>
Highlighted stations	>
Alternative	>
Ambient	>
Celtic	>

All Stations	>
Asian sound radio	>
Aston FM	>
Atlantic FM	>
Audio Book Radio	>
BBC Radio 1	>

8. Ruotare la manopola di regolazione per evidenziare la stazione radio scelta e premere la manopola di regolazione per inserire la selezione. Il display mostrerà 'Connecting...' mentre la radio si collega alla nuova stazione. La stazione dovrebbe quindi iniziare la riproduzione. Regolare il volume come necessario.

BBC Radio 1	>
BBC Radio 1	>
Podcasts	>

9. Se la stazione ha contenuti on-demand, cioè dà la possibilità di ascoltare programmi che sono già stati trasmessi o Podcast, ci sarà una schermata aggiuntiva che mostra il nome della stazione radio così come un'opzione 'Podcasts'. Questi sono selezionati tramite menu aggiuntivi, determinati dalla stazione radio e dal contenuto. Ci può essere semplicemente una lista di programmi, o ci possono essere anche opzioni per scegliere tra le trasmissioni in particolari date o giorni della settimana. Gli esempi mostrati qui sono tipici. I contenuti Podcasts e Listen Again possono anche essere accessibili separatamente dal

BBC Radio 1	>
BBC Radio 1	>
Podcasts	>

Podcasts	>
Dick and Dom	>
Eddie Halliwell	>
Edith Bowman	>
Fearne and Reggies	>
Gilles Peterson	>

Edith Bowman	>
28/08/2009 - August 28	>
27/08/2009 - August 27	>
26/08/2009 - August 26	>
25/08/2009 - August 25	>

menu principale di Internet Radio.

Internet radio	12:34
Edith Bowman	>
Show description	>
Edith Kickstarts your afternoon with music,	>

Se la vostra radio non può connettersi a una stazione radio

Nota:

Se la vostra radio non è in grado di connettersi a una stazione radio su Internet, generalmente viene visualizzato il messaggio 'Network Error' o 'Stopped'. Questo può essere dovuto a molte ragioni, ma tipicamente sarà dovuto a una delle seguenti:

- La stazione radio potrebbe non trasmettere in questo momento.
- La stazione radio potrebbe non essere in grado di accogliere altre connessioni dagli ascoltatori di internet.
- L'emittente può limitare l'ascolto a determinati paesi o regioni.
- Ci può essere una congestione della rete (sia a livello locale che a distanza) che sta influenzando l'affidabilità della connessione.

Se la vostra radio può connettersi, ma l'audio non è continuo e la radio continua a doversi riconnettere, questo può essere dovuto al fatto che la stazione radio ha una capacità di connessione limitata.

Selezionare una stazione radio per genere

1. Premere il pulsante Menu per accedere al menu principale di Internet radio. Ruotare la manopola di regolazione finché sul display non viene evidenziato 'Station list' e premere la manopola di regolazione.

Internet radio	>
My Favourites	>
Local United Kingdom	>
BBC	>
Stations	>
Podcasts	>

2. Ruotare la manopola di comando della sintonizzazione finché 'Stations' viene evidenziato sul display e poi premere la manopola di comando della sintonizzazione per selezionare.

3. Ruotare la manopola di comando della sintonizzazione finché 'Genre' viene evidenziato sul display e poi premere la manopola di comando della sintonizzazione.

Stations	>
Location	>
Genre	>
Search stations	>
Popular stations	>
New stations	>

4. Ruotare la manopola di comando della sintonizzazione per scorrere l'elenco dei tipi di contenuto. Questo menu è normalmente ciclico - è possibile scorrere l'elenco continuamente in entrambe le direzioni. Quando il genere scelto è evidenziato, premere la manopola di comando della sintonizzazione.

Genre	>
Alternative	>
Ambient	>
Big Band	>
Bluegrass	>
Blues	>

5. Si può quindi scegliere tra 'All Stations' del genere scelto, o una lista di paesi. Notare che se un paese non viene mostrato, la stazione può comunque apparire nell'elenco 'All Stations'. Ruotare la manopola di comando della sintonizzazione e premere la manopola di comando della sintonizzazione per scegliere secondo necessità.

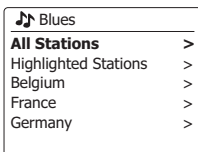

6. Viene quindi visualizzato un elenco di stazioni radio. Ruotare la manopola di comando della sintonizzazione finché il nome della stazione desiderata viene evidenziato sul display.

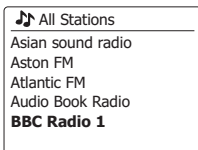

7. Premere la manopola di comando della sintonizzazione per selezionare la stazione. Il display mostrerà 'Connecting...' mentre trova la nuova stazione. Se la radio non è in grado di connettersi, ciò può essere dovuto a una delle ragioni spiegate in precedenza.

8. Regolare il volume come necessario per impostare il livello di ascolto.

Cercare una stazione radio per nome

È possibile che si conosca il nome di una stazione radio ma non si conosce la posizione o il genere. Questa funzione vi permette di cercare la stazione usando una parte (o più parti) del nome della stazione radio.

1. Premere il pulsante Menu per entrare nel menu principale della radio Internet. Ruotare la manopola di comando della sintonizzazione fino a quando 'Station list' è evidenziato sul display e poi premere la manopola di comando della sintonizzazione.

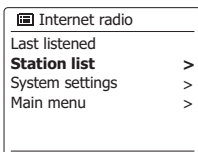

2. Ruotare la manopola di comando della sintonizzazione finché "Stations" è evidenziato sul display e poi premere la manopola di comando della sintonizzazione.

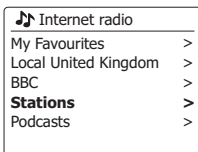

3. Ruotare la manopola di comando della sintonizzazione finché "Search stations" viene evidenziato sul display e poi premere la manopola di comando della sintonizzazione.

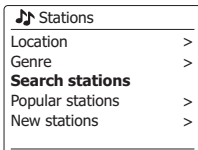

4. Per inserire la parola o le parole da cercare, ruotare la manopola di regolazione per evidenziare ogni carattere per la ricerca a turno e premere la manopola di regolazione per entrare. Se fate un errore, premete il pulsante Info per accedere al carattere di cancellazione

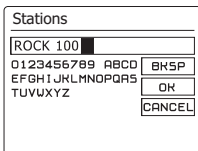

' [BKSP] ' sullo schermo e alla selezione dei caratteri.

Dopo aver inserito l'ultimo carattere della ricerca, usare il pulsante Info e poi la manopola di regolazione per evidenziare il simbolo ' [OK] ' sullo schermo e poi premere la manopola di regolazione per finire.

5. La radio cercherà le stazioni radio che corrispondono ai vostri dati di ricerca. Se include uno spazio tra due voci di ricerca, la radio cercherà i nomi delle stazioni che includono entrambe le voci. Così una ricerca per 'ROCK 100' potrebbe trovare una stazione chiamata '100 Classic Rock Hits' così come una stazione chiamata '100.FM Rocks'.

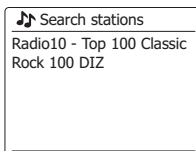

6. Ruotare la manopola di regolazione per evidenziare la stazione che si desidera ascoltare e premere la manopola di regolazione per confermare la scelta. Il display mostrerà 'Connecting...' mentre trova una nuova stazione.

Selezionare una stazione nuova o popolare

Come descritto nella sezione 'Internet Radio - le basi', la vostra radio si collega via Internet a un database di stazioni radio. Questa opzione è fornita per evidenziare le stazioni che sono state aggiunte di recente alla lista di quelle disponibili, o le stazioni che sono particolarmente popolari tra gli ascoltatori di tutto il mondo. La vostra radio vi permette di scegliere facilmente le stazioni di queste due categorie, utilizzando dei menu molto simili a quelli utilizzati per trovare le stazioni per località e genere.

1. Premere il pulsante Menu per entrare nel menu principale della radio Internet. Ruotare la manopola di comando della sintonizzazione finché "Station list" è evidenziato sul display e poi premere la manopola di comando della sintonizzazione.

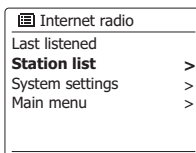

2. Ruotare la manopola di comando della sintonizzazione finché "Stations" è evidenziato sul display e poi premere la manopola di comando della sintonizzazione.



3. Ruotare la manopola di comando della sintonizzazione finché sul display non viene evidenziato 'Popular stations' o 'New stations'. Premere la manopola di comando della sintonizzazione per inserire la scelta.

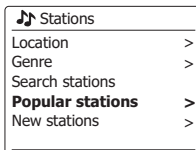

4. Ruotare la manopola di comando della sintonizzazione per evidenziare la stazione che si desidera ascoltare e quindi premere la manopola di comando della sintonizzazione per inserire la scelta. Il display mostrerà 'Connecting...' mentre viene trovata la nuova stazione.



Selezionare un podcast / BBC Listen Again

Alcune stazioni radio permettono di ascoltare programmi che sono già stati trasmessi. Il servizio Listen Again della BBC ne è un esempio. Inoltre, le emittenti radiofoniche e gli individui possono fare programmi che sono destinati normalmente ad essere scaricati in un computer o copiati su un lettore multimediale portatile. Questi sono comunemente noti come Podcast.

Sulla vostra radio, sia i programmi Listen Again che i Podcast sono raggruppati come Podcast, e lo stesso menu è usato per accedere e ascoltare entrambi i tipi di programmazione. I programmi Listen Again sono accessibili anche attraverso il menu Stations.

1. Premere il pulsante Menu per entrare nel menu principale della radio Internet. Ruotare la manopola di comando della sintonizzazione fino a quando 'Station list' è evidenziato sul display e poi premere la manopola di comando della sintonizzazione.

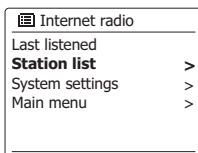

2. Ruotare la manopola di comando della sintonizzazione fino a che 'Podcasts' è evidenziato sul display e premere la manopola di comando della sintonizzazione.



3. Si può poi cercare per località, genere, o usando parte del nome del podcast. Le ricerche funzionano esattamente come quando si cerca una stazione radio tradizionale. La ricerca per località viene fatta prima per continente, poi per paese. Si può poi elencare 'All shows' o cercare all'interno di un paese per genere. La ricerca per genere è più diretta, poiché una volta scelto il genere, il prossimo menu mostra una lista di podcast disponibili. La ricerca per nome funziona allo stesso modo della ricerca di una stazione radio con nome, selezionando il simbolo ' ' quando avete inserito il testo. Potete inserire uno o più pezzi di testo che saranno usati per la ricerca.

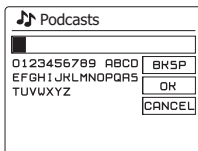
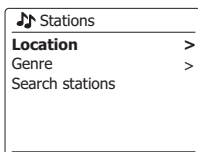

4. Ruotare la manopola di comando della sintonizzazione e poi premere la manopola di comando della sintonizzazione per confermare il podcast scelto. Il display mostrerà 'Connecting...' mentre trova il nuovo programma.



Preselezione delle stazioni

Con così tante stazioni radio Internet disponibili, è auspicabile avere un mezzo per selezionare rapidamente le stazioni che si ascoltano più frequentemente. La vostra radio ha cinque preselezioni di memoria che possono essere facilmente impostate per memorizzare i dettagli di qualsiasi stazione radio Internet. I preset delle stazioni radio vengono mantenuti in memoria anche quando la radio è spenta. Vedi anche la sezione 'Ultimo ascolto' e 'Configurazione delle mie stazioni preferite'.

Memorizzare un preset

1. Premere il pulsante Standby per accendere la radio. Sintonizzatevi sulla stazione desiderata usando uno dei metodi descritti nelle pagine precedenti.

2. Per memorizzare la stazione radio attualmente in riproduzione come preselezione, tenere premuto il pulsante di preselezione richiesto (1 - 5) sul pannello fino a quando il display mostra 'Preset stored'. La stazione verrà memorizzata utilizzando il pulsante di preselezione scelto. Ripetere questa procedura come necessario per i restanti preset.

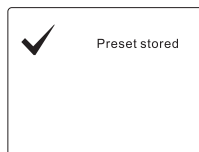

3. Le stazioni già memorizzate nei preset possono essere sovrascritte seguendo la procedura di cui sopra.

Richiamare un preset

1. Premere il pulsante Standby per accendere la radio. Selezionare la modalità radio Internet con il pulsante Mode.

2. Premere momentaneamente il pulsante di preselezione richiesto. La vostra radio si collegherà quindi alla stazione memorizzata nella memoria di preselezione. Il preset utilizzato verrà mostrato nella parte inferiore dello schermo.



Ultimo ascolto

Spesso è utile poter tornare a una stazione che avete già ascoltato. La vostra radio ha una funzione 'Last Listened' che fornisce un accesso rapido alle dieci stazioni radio o podcast ascoltati più di recente. Man mano che ogni nuova stazione radio viene ascoltata, la voce più vecchia viene cancellata dalla lista. L'elenco degli ultimi ascoltati viene memorizzato quando la radio viene scollegata dalla rete elettrica.

1. Con la radio accesa e in modalità radio Internet, premere il pulsante Menu. La prima voce su il menu è 'Last listened'. Con questa voce evidenziata, premere la manopola di comando della sintonizzazione.

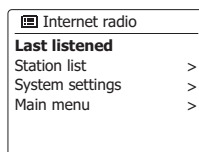

2. Il display mostrerà quindi un elenco delle ultime dieci stazioni radio Internet o podcast. Ruotare la manopola di regolazione per evidenziare quella che si desidera ascoltare e poi premere la manopola di regolazione per far sì che la radio si ricollega a quella stazione radio o podcast.

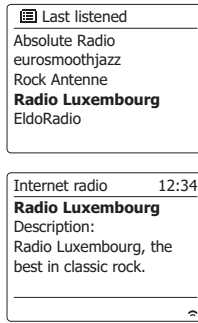

e. Playback buffer

Mostra lo stato di connessione e di riproduzione di una stazione radio. Questo indica l'affidabilità del flusso di dati alla tua radio. Se non ci sono barre mostrate a destra della linea divisoria, allora l'affidabilità del flusso di dati potrebbe essere scarsa e potresti trovare molte interruzioni nell'audio (questo non è sempre il caso dei flussi audio REALI).



f. Date

Mostra la data corrente.

Modalità di visualizzazione

La vostra radio ha una serie di opzioni di visualizzazione quando è in modalità Internet Radio. Si noti che non tutte le informazioni potrebbero essere disponibili per tutte le stazioni radio Internet.

1. Premere il pulsante Info per scorrere le diverse opzioni.

a. Description Mostra informazioni sulla stazione radio o messaggi di testo scorrevoli come il nome dell'artista/traccia, il numero di telefono, ecc.



b. Genre Mostra informazioni sul tipo di programma, ad esempio Pop, Classic, News, ecc. e la posizione della stazione radio corrente.

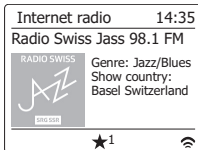

c. Reliability Mostra l'affidabilità del flusso di dati dalla stazione che si sta ricevendo.

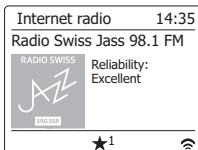

d. Format Mostra il bit rate e il formato della stazione ricevuta.

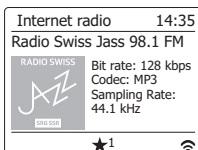

Informazioni aggiuntive o alternative possono essere visualizzate durante l'ascolto di Podcast, le categorie visualizzabili possono includere...

Episode name	Mostra la descrizione
Show genre il	Mostra la lingua
Episode URL	Tasso di bit
Codec	Frequenza di campionamento

Ogni volta che la radio sta visualizzando una schermata informativa (al contrario di una schermata di menu), l'ora viene visualizzata nell'angolo in alto a destra del display, e un indicatore di potenza WiFi viene mostrato nell'angolo in basso a destra.

Personalizzazione della radio

Oltre a memorizzare le vostre stazioni radio preferite nei preset della radio, la vostra radio vi permette di creare elenchi personalizzati di stazioni che possono apparire in due menu speciali sulla radio chiamati 'My Favourites' e 'My Added Stations'. La vostra radio utilizza un database a cui si accede via Internet per sapere quali stazioni radio sono disponibili e come dovrebbe collegarsi ad esse. Siete in grado di aggiungere le vostre selezioni personali a questo database. Queste saranno accessibili solo da voi usando il vostro PC o la vostra radio. Potete scegliere le stazioni che appariranno nel menu 'My Favourites' dalla grande selezione già elencata. Inoltre, se trovi una stazione radio che non è elencata, puoi anche aggiungere l'indirizzo Internet (URL) del flusso audio della stazione alla tua selezione. Apparirà quindi sulla tua radio tramite la voce di menu 'My Added Stations'.

Registrazione di un account

1. Aprite il sito web <http://www.wifiradio-frontier.com> usando il browser Internet del vostro computer. Cliccate sul link 'Registrati qui' e seguite le istruzioni sullo schermo per registrare un account. Durante il processo di registrazione il sito web chiede un codice di accesso. Questo permette di identificare in modo univoco la vostra radio internet dalle molte altre per le quali fornisce anche i dati. Per ottenere il codice di accesso, seguite questi passi.

2. Con la radio accesa e in modalità radio Internet, premere il pulsante Menu, quindi selezionare "Elenco stazioni" utilizzando la rotella di comando della sintonizzazione.

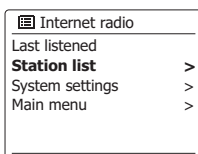

3. Scorrere il menu della lista delle stazioni fino alla voce chiamata 'Help'. Premere la manopola di comando della sintonizzazione per entrare nel menu Help.

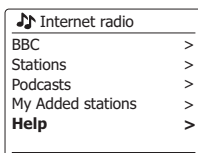

4. Nel menu Guida, selezionare la voce di menu 'Get access code'. A condizione che la radio sia collegata a Internet, verrà visualizzato un codice tipicamente di sette caratteri (lettere maiuscole e numeri). Prendete nota di questo codice per il passo successivo. Se è necessario registrarsi nuovamente in ritardo, è necessario ripetere questo processo per ottenere un nuovo codice di accesso.

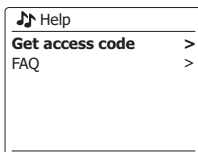

5. Dovreste poi usare il codice visualizzato dalla radio per riempire il campo del codice di accesso sulla pagina web quando imposti il vostro account. Una volta che avete impostato il vostro account, se avete altre radio che usano la stessa base di dati, potete anche aggiungerle al vostro account. Sarà necessario ottenere un codice di accesso da ogni radio per aggiungerla all'account. Potranno poi condividere i dettagli delle vostre stazioni radio preferite e aggiunte.

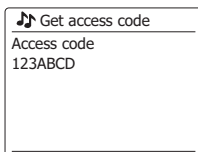

4. Una volta che le stazioni radio Internet sono disponibili nella vostra lista 'My Favorite Stations', potete riprodurre queste stazioni dalla vostra radio. Queste stazioni saranno disponibili sulla vostra radio dalla voce di menu Internet radio 'My Favourites'.

5. Per guardare, modificare o cancellare gli elenchi delle stazioni preferite sul sito web, utilizzare il link "I miei preferiti" nell'area "Il mio account". Per cancellare una stazione radio preferita, clicca sull'icona con un cuore e il simbolo del meno.

Configurazione delle mie stazioni aggiunte

1. Se desiderate ascoltare una radio che non è attualmente presente nel database di <http://www.wifiradio-frontier.com>, è possibile aggiungere i dettagli da soli. Dovrete ottenere l'indirizzo internet (URL) del sistema audio della stazione che vuoi aggiungere. Questa può essere un'informazione fornita dalla stazione radio stessa, attraverso il suo sito web, o forse vi è stata passata da un altro ascoltatore.

2. Usate il link "Le mie stazioni aggiunte" nell'area "Il mio account" sul sito web. Questo vi permette di aggiungere i dettagli di nuove stazioni o di modificare quelle già aggiunte. Potete fornire un nome per la stazione radio che verrà mostrato sulla vostra radio. È inoltre necessario fornire l'indirizzo web, la posizione e i dettagli del formato.

3. Una volta che avete stazioni radio Internet disponibili nella vostra lista 'My Added Stations', potete riprodurre queste stazioni dalla vostra radio. Queste saranno disponibili sulla vostra radio dalla voce di menu Internet radio chiamata 'My added Stations'.

4. È possibile aggiungere gli indirizzi web di flussi audio che potrebbero non essere riproducibili dalla tua radio. Se si tenta di riprodurre un tale flusso, la radio normalmente visualizzerà un messaggio di errore di qualche tipo. Il Sangean WFT-3 può riprodurre solo i flussi radiofonici su Internet MP3, WMA, AAC e Real Audio.

5. Per guardare, modificare o cancellare la vostra lista di stazioni aggiunte sul sito web, utilizzate il link "My added stations" nell'area "My account". Per cancellare una stazione radio aggiunta, cliccate sull'icona con un cuore e il simbolo del meno.

Configurazione delle mie stazioni preferite

1. Usando il sito web <http://www.wifiradio-frontier.com> è possibile cercare tra le molte stazioni radio che sono disponibili per località, genere o lingua. Si può anche scegliere tra stazioni nuove o popolari.

2. Quando le stazioni radio che avete trovato sono visualizzate sullo schermo del vostro computer, sono mostrate con un'icona 'Play' e un'icona 'Add to favourites' (il simbolo più e il cuore). Cliccando sull'icona 'Play' potrai ascoltare la stazione radio tramite il tuo computer. Cliccando sull'icona 'Aggiungi ai preferiti', la stazione radio verrà aggiunta alla lista accessibile tramite la tua radio.

3. Per aiutarvi a organizzare i vostri preferiti, e dato che potreste averne molti dopo un po', il sito vi permetterà di specificare il nome di una categoria o gruppo sotto il quale la stazione radio sarà elencata sulla vostra radio. Nomi adatti potrebbero essere 'Rock', 'Smooth', 'Stazioni della mamma', e così via. Ogni volta che aggiungete un'altra stazione radio ai vostri preferiti, potete aggiungerla a una già esistente.

Selezione delle stazioni preferite

1. Premere il pulsante Menu per entrare nel menu principale della radio Internet.

2. Premere la manopola di comando della sintonizzazione fino a quando 'Station list' viene evidenziato sul display. Premere la manopola di comando della sintonizzazione per entrare nel menu.

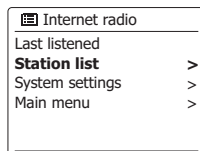

3. Ruotare la manopola di comando della sintonizzazione finché sul display non viene evidenziato 'My Favourites'. Premere la manopola di comando della sintonizzazione e l'elenco delle stazioni preferite apparirà sul display (impostato come descritto nella pagina precedente).



4. Premere la manopola di comando della sintonizzazione per evidenziare la stazione desiderata, quindi premere la manopola di comando della sintonizzazione per confermare la selezione. Il display mostrerà 'Connecting...' mentre trova la nuova stazione. Se la stazione ha contenuti on-demand (cioè dà la possibilità di ascoltare programmi che sono già stati trasmessi), 'Selecting a podcast / BBC Listen again'. Se non riuscite a connettervi a una particolare stazione, tenete presente che alcune stazioni radio non trasmettono 24 ore al giorno e alcune stazioni non sono sempre online.

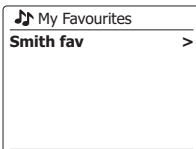

Notare che i formati di codifica audio elencati sono termini generici. Ci sono molte variazioni di ogni formato, così come una varietà di protocolli di streaming in uso da diverse emittenti radio. La vostra radio è stata progettata per riprodurre la maggior parte dei formati di codifica e di streaming attualmente utilizzati dalle emittenti.

Letture di musica

Utilizzo con Windows, Apple Mac e Linux

Il lettore musicale permette di riprodurre i file audio che sono memorizzati sul computer nella vostra rete.

Per riprodurre file da un computer sulla vostra rete, la vostra radio deve connettersi a un programma server file sul vostro computer che usa il protocollo Universal Plug and Play (UPnP) (spesso conosciuto come DLNA). Se il vostro computer usa Windows 7 o Windows 8, allora il vostro computer ha già un programma server UPnP disponibile. Questo è Windows Media Player (versione 12), e può condividere i vostri file audio con la vostra radio. Vi permette di selezionare i file per album, artista e così via usando i controlli della vostra radio. In questa sezione, quando si parla di Windows 8, si intende anche Windows 8.1.

Windows Media Player può servire i file MP3, WMA, AAC e WAV alla vostra radio. Se siete un utente Apple Mac o Linux, o se avete i vostri file audio memorizzati in altri formati, come FLAC, ci sono altri programmi server UPnP che puoi usare con la tua radio. Nota che i computer Apple non supportano lo streaming UPnP nativamente e che Apple non concede in licenza il proprio protocollo di streaming equivalente (DAAP) a terzi.

Il lettore musicale della radio può riprodurre file audio nei formati MP3, WMA, AAC e WAV. I file WMA Lossless possono anche essere riprodotti quando si usa Windows Media Player, poiché esso li convertirà in un formato compatibile prima di trasmetterli alla radio. Nota che la riproduzione di file codificati usando WMA Voice, WMA 10 Professional, e per i file che hanno protezione DRM non sono supportati.

Quando si usa un server UPnP, i criteri di ricerca e selezione sono determinati dal software del server, ma tipicamente includono Artista, Album e Genere. Molte applicazioni server permettono anche di accedere ai file in base alle cartelle in cui sono memorizzati e altri criteri.

Windows Media Player è meno flessibile di altri server UPnP, ma è generalmente più facile da configurare. È fornito come componente standard di Windows 7, Vista o XP.

Molte applicazioni server UPnP sono anche in grado di condividere immagini e file video con altri dispositivi collegati in rete. Se questo è il caso (come con Windows Media Player 11 e 12) potreste vedere l'opzione di scegliere tra 'Musica', 'Video' e 'Immagini' nel menu di Music Player. Dovreste selezionare solo l'opzione 'Musica'. Il contenuto offerto tramite le opzioni alternative non sarà riproducibile sulla tua radio.

Alcune applicazioni di terze parti permettono di personalizzare i criteri di ricerca e i metodi di indicizzazione. Questo può essere utile se avete una collezione molto grande di file musicali.

Ecco una breve selezione di applicazioni server UPnP alternative, anche se molte altre sono disponibili.

Selezione delle stazioni aggiunte

1. Premere il pulsante Menu per accedere al menu principale di Internet radio. Ruotare la manopola di regolazione finché sul display non viene evidenziato 'Station list', quindi premere la manopola di regolazione per selezionare.

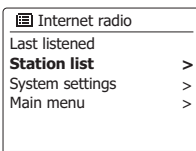

2. Ruotare la manopola di comando della sintonizzazione fino a quando 'My Added Stations' viene evidenziato sul display e poi premere la manopola di comando della sintonizzazione per selezionare.

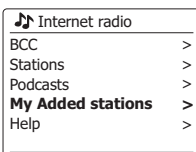

3. Ruotare la manopola di comando della sintonizzazione per evidenziare la stazione desiderata, quindi premere la manopola di comando della sintonizzazione per confermare la selezione. Il display mostrerà 'Connecting...' mentre trova la nuova stazione. Se non riuscite a collegarvi a una particolare stazione, tenete presente che alcune stazioni radio non trasmettono 24 ore al giorno e alcune stazioni non sono sempre in linea. Inoltre, come menzionato nella sezione precedente, è possibile specificare flussi audio per 'My added stations' che non sono compatibili con la vostra radio. In questo caso la stazione non sarà riproducibile. Il Sangean WFT-3 può riprodurre solo i flussi radiofonici su Internet MP3, WMA, AAC e Real Audio.



Twonky Media Server (Windows, Apple Mac, Linux) Tversity (Windows).

Elgato EyeConnect (per Apple Mac OS X) Media Tomb (Linux, MAC OS X).

Si prega di fare riferimento alla documentazione per l'applicazione server scelta per tutti i dettagli della sua configurazione e del suo utilizzo.

Accesso ai file audio tramite un server UPnP

Se il vostro computer utilizza Windows 7 o 8, allora Windows Media Player versione 12 include un Server UPnP che renderà i vostri file disponibili alla vostra radio.

Se avete Windows Vista o XP (fate riferimento alla sezione 'Accesso ai vostri file audio tramite un server UPnP usando Windows Vista e XP'). Ci sono altre soluzioni di server UPnP disponibili per gli utenti non Windows e per gli utenti Windows che potrebbero voler usare un'alternativa (vedi la sezione precedente). È oltre lo scopo di questo libro di istruzioni coprire tutte le possibili opzioni per UPnP. Qui spieghiamo l'uso di Windows Media Player di Microsoft, poiché sarà la prima scelta per la maggior parte degli utenti.

Selecting Media Streaming in Windows Media Player 12

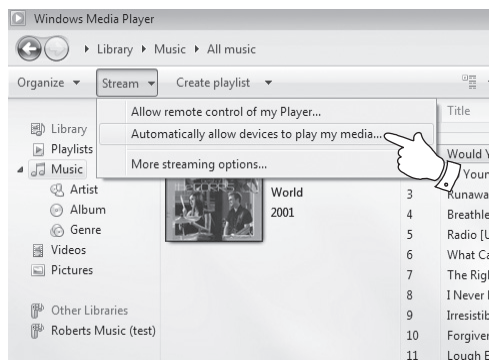

Impostare l'accesso UPnP con Windows Media Player 12

1. Windows Media Player 12 (indicato qui come WMP 12) può creare una libreria da tutti i file multimediali disponibili sul vostro PC. Per aggiungere nuovi file multimediali alla libreria, seleziona "Library", poi "Music", poi "All music" o "Artist", "Album" ecc. Questo vi mostrerà il contenuto corrente della libreria. Potete quindi semplicemente trascinare e rilasciare i file da altre posizioni nella libreria. In alternativa, con i file multimediali o le cartelle sullo schermo, potete cliccare con il tasto destro sul file o sulla cartella e selezionare 'Include in library' e poi selezionare 'Music'. In questo modo potete aggiungere rapidamente contenuti aggiuntivi alla vostra libreria musicale.

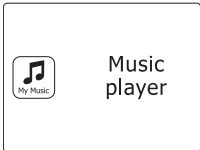

2. N WMP 12, cliccare su 'Stream' (vedere immagine a destra) e poi seleziona 'Automatically allow devices to play my media'. Poi accettate l'opzione 'Permetti automaticamente a tutti i computer e dispositivi multimediali'. Ci sono altre opzioni (vedi sul retro) ma questa è la più semplice se vuoi solo abilitare rapidamente lo streaming dei media alla tua radio.

3. Premere il pulsante Standby per accendere l'unità. Quindi premere il pulsante Mode e ruotare la manopola di comando della sintonizzazione come necessario fino a quando non viene visualizzato il display del modo Music Player. Premere quindi la manopola di comando della sintonizzazione. Verrà quindi visualizzato il menu principale 'Music Player'.

4. Ruotare la manopola di comando della sintonizzazione finché non viene evidenziato 'Shared media' e premere la manopola di comando della sintonizzazione per selezionare. La radio effettuerà la scansione di tutti i server UPnP disponibili. La radio potrebbe impiegare alcuni secondi per completare la scansione. La radio visualizzerà '<Empty>' se non viene trovato alcun server UPnP.

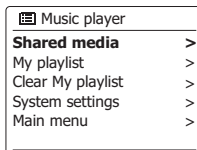

5. Dopo la scansione, selezionate il vostro server UPnP usando la manopola di comando della sintonizzazione sul pannello. Se avete permesso la connessione automatica in precedenza, la vostra radio dovrebbe ora connettersi e potete passare alla pagina successiva. Se non avete permesso le connessioni automatiche, la vostra radio visualizzerà normalmente 'Unauthorized' in questa fase.

6. Il vostro PC potrebbe chiedervi se c'è stata una connessione al vostro server UPnP. Che vi venga richiesto o meno, affinché la radio possa accedere ai file musicali, dovrete cliccare sulla scheda 'Library' in WMP 12 e selezionare la voce 'Stream...' per aprire la finestra 'Media Streaming'. Selezionare 'Consenti automaticamente ai dispositivi di riprodurre i miei media' e poi seleziona 'Automatically allow devices to play my media'. In alternativa, seleziona "More Streaming options" per abilitare la condivisione su una base "per dispositivo".

7. Nella finestra 'Altre opzioni di streaming', la radio sarà elencata come dispositivo bloccato. Cliccare sul pulsante mostrato per selezionare 'Permessi'.

⚠️ NOTA

Se state usando il software firewall di Microsoft Windows, questo dovrebbe essere configurato correttamente da WMP 12. Se state usando un software firewall di terze parti, potrebbe essere necessario configurarlo manualmente per permettere alla vostra unità e a WMP 12 di comunicare.

8. Sulla radio, selezionate di nuovo il server nominato usando la manopola di comando della sintonizzazione. Se WMP 12 è ora in grado di comunicare con la vostra radio, vi verranno presentate alcune opzioni di selezione dei media sul display.

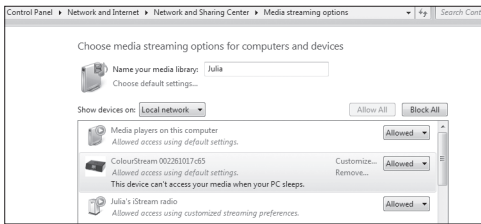

Individuare e riprodurre file multimediali usando UPnP

Una volta che il server UPnP è stato configurato per condividere i file multimediali con la vostra radio, potete selezionare i file che volete riprodurre come segue:-

1. Premere il pulsante Standby per accendere l'unità. Premere il pulsante Mode e ruotare la manopola di comando della sintonizzazione secondo necessità finché non viene visualizzato il display del modo Music Player. Premere quindi la manopola di comando della sintonizzazione. Verrà quindi visualizzato il menu principale del lettore musicale.

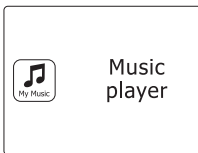

2. Ruotare la manopola di regolazione finché 'Shared media' è evidenziato sul display e poi premere la manopola di regolazione per far sì che la radio faccia la scansione dei server UPnP. Nota che la radio potrebbe impiegare alcuni secondi per completare la scansione. Se non viene trovato alcun server UPnP, il display tornerà al menu Lettore musicale.

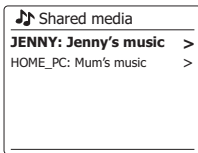
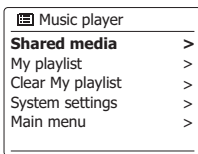

3. Dopo una scansione riuscita, ruotare la manopola di regolazione per evidenziare il server UPnP e premere la manopola di regolazione. Se il display mostra più tipi di media, selezionare 'Music'. (Alcuni server UPnP possono servire immagini e contenuti video ai dispositivi adatti).

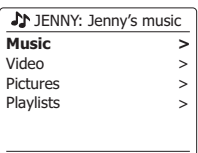

4. La radio ora elencherà le categorie multimediali rese disponibili dal server UPnP - per esempio, 'Album', 'Artista' e 'Genere'. Ruotare la manopola di regolazione per evidenziare la categoria che si desidera sfogliare, quindi premere la manopola di regolazione per confermare la scelta.

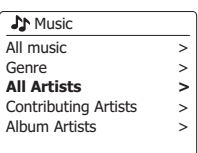

Se si desidera utilizzare la funzione di ricerca, ruotare la manopola di comando della sintonizzazione fino a selezionare "Search" sul display. Potete selezionare dei caratteri per costruire una parola chiave per la ricerca di contenuti da riprodurre. Quando si imposta per la prima volta la condivisione con un server UPnP, non tutti i file saranno immediatamente disponibili. Il server UPnP deve cercare all'interno di ogni file per identificare le informazioni sull'artista e sull'album dai 'tag' incorporati in essi.

Il server può anche aver bisogno di tempo per accedere a Internet per ottenere informazioni aggiuntive come la 'album art' che può visualizzare quando esamini la tua libreria musicale sul vostro PC. Per una libreria di molti file questo può richiedere del tempo.

Selezione dei media

Quando cercate via UPnP avrete una selezione di criteri di ricerca determinati dal software del server UPnP sul vostro computer. Questo vi permette di cercare per un dato tipo di informazione (Album, Artista, Genere, ecc.) e poi di restringere la ricerca ad un album o ad una particolare traccia all'interno di un album. Alcune applicazioni server UPnP permettono di personalizzare le opzioni di ricerca. Le ricerche qui descritte sono solo esempi delle possibilità.

Ascoltare un album completo

1. Ruotare la manopola di comando della sintonizzazione per scegliere il contenuto per artista, album, genere, ecc. secondo le proprie esigenze, quindi premere la manopola di comando della sintonizzazione per inserire la scelta.

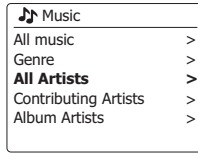
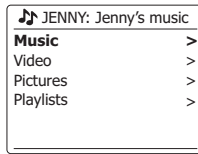

2. Quando si raggiunge l'album o la cartella, il menu passerà a mostrare le tracce in quell'album o cartella. Quando si effettua una ricerca tramite UPnP, esse saranno normalmente elencate in ordine di numero di traccia (ma come per i criteri di ricerca, questo può variare a seconda dell'applicazione server usata).

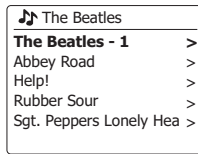
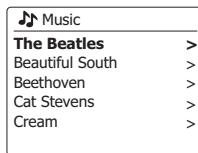

- Con il primo brano dell'album indicato, premere la manopola di comando della sintonizzazione. L'album inizierà quindi la riproduzione.

Mentre la radio sta riproducendo dalla vostra libreria multimediale, potete usare i menu come descritto sopra per scegliere una selezione diversa. Quando si seleziona il brano da riprodurre, la radio inizierà immediatamente la riproduzione della nuova selezione.

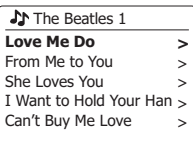

Ascoltare un brano in particolare

- Se volete riprodurre solo un brano particolare di un album o di una cartella, scegliete prima l'album o la cartella come descritto nelle pagine precedenti.

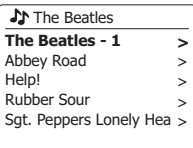

- Ruotare la manopola di comando della sintonizzazione fino a quando la traccia desiderata viene evidenziata.

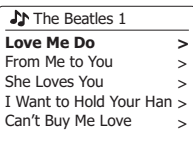

- Premere e rilasciare la manopola di comando della sintonizzazione. Il brano inizierà la riproduzione. La radio riprodurrà poi i brani successivi dallo stesso album o cartella.

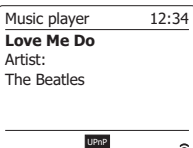

Controllo della riproduzione

- Premere il pulsante Play/Pause per mettere in pausa la riproduzione della traccia corrente.
- Se si preme il pulsante Play/Pause, la riproduzione riprende dal punto in cui era stata messa in pausa.
- Premere il pulsante Rewind per avviare la riproduzione della traccia precedente nella lista.
- Premere il pulsante di avanzamento veloce per avviare la riproduzione del brano successivo nella lista.
- Tenere premuto il pulsante di avanzamento veloce o di riavvolgimento per spostarsi attraverso la traccia corrente. Più a lungo viene premuto il pulsante, maggiore sarà la velocità con cui il lettore si muoverà attraverso la traccia. Rilasciare il pulsante quando viene raggiunto il punto desiderato. (Si noti che questa funzione non è supportata quando si riproducono file codificati utilizzando il formato FLAC).

Ripetere le tracce

- Durante la riproduzione di un brano, premere il pulsante Menu per accedere al menu principale del lettore musicale.
- Ruotare la manopola di comando della sintonizzazione fino a quando 'Repeat play' viene evidenziato sul display. Premere la manopola di controllo della sintonia per attivare la funzione di ripetizione. Il brano selezionato verrà riprodotto ripetutamente e l'indicatore di ripetizione apparirà sul display.
- Per disattivare l'opzione di ripetizione, seleziona di nuovo 'Repeat Play'.

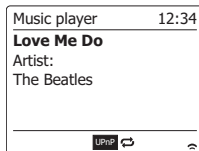

Mischiare le tracce

- Durante la riproduzione di un brano, premere il pulsante Menu per accedere al menu principale del lettore musicale. Ruotare la manopola di regolazione finché sul display non viene evidenziato 'Shuffle play'. Premere il Rotary Tuning Control per attivare la funzione di riproduzione casuale. La traccia selezionata verrà rimescolata e l'indicatore di riproduzione casuale apparirà sul display.
- Per disattivare la riproduzione casuale, seleziona di nuovo 'Shuffle play'.

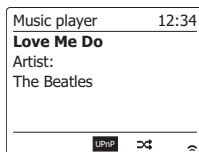

Se entrambe le opzioni di riproduzione ripetuta e casuale sono attivate, allora entrambe le icone Repeat e Shuffle saranno essere mostrato sul display.

NOTA

La funzione di riproduzione casuale può essere utilizzata solo se la selezione corrente comprende meno di 512 tracce.

Modalità di visualizzazione

La vostra radio ha una serie di opzioni di visualizzazione quando è in modalità Music Player. Notate che la disponibilità delle informazioni dipende dai file multimediali specifici, dal loro formato e dalla capacità del server. (Non tutti i server UPnP rendono disponibili le informazioni dei file multimediali nello stesso modo).

Premere il pulsante Info per scorrere le diverse opzioni.

- Progress bar Mostra l'avanzamento della riproduzione della traccia attualmente in corso.

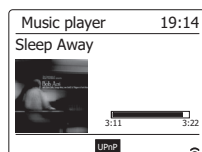

- b. Artist Mostra le informazioni sull'artista del brano attualmente in riproduzione.

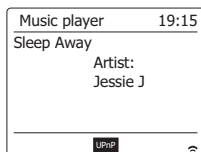

- c. Album Mostra le informazioni sull'album per il brano attualmente in riproduzione.

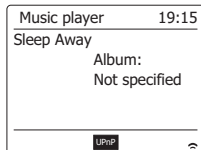

- d. Format Mostra il bit rate e il formato della traccia attualmente in riproduzione.

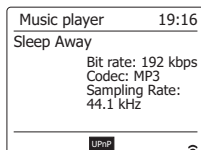

- e. Buffer Mostra lo stato del buffer interno della radio durante la riproduzione dei media.

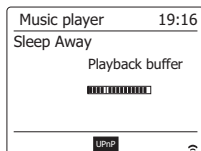

Ogni volta che il lettore musicale visualizza una schermata di informazioni (invece di una schermata di menu), l'ora viene visualizzata nell'angolo in alto a destra del display, e un indicatore di potenza WiFi viene mostrato nell'angolo in basso a destra insieme a un indicatore che mostra che la radio sta ottenendo i media da un server UPnP.

La vostra radio è in grado di visualizzare la grafica dell'album per il brano in riproduzione. La capacità della radio di visualizzare la grafica dipende dalla presenza di grafiche nel file in riproduzione, la grafica non sia troppo grande (o viene ridimensionata dal server), e la capacità del server UPnP di inviare la grafica alla radio. La grafica inviata alla radio deve essere in formato JPEG e non più grande di 640 x 480 pixel. Se la radio non riceve alcuna grafica, viene visualizzata un'icona di default. Alcune applicazioni server UPnP invieranno anche un'icona di default se non viene trovata alcuna grafica all'interno del file in riproduzione. Alcune applicazioni server UPnP saranno in grado di ridimensionare la grafica, se necessario, prima di inviarla alla radio. Se la radio si aspetta di ricevere la grafica ma non ne viene fornita nessuna, allora non verrà visualizzata alcuna grafica o icona. A causa delle ampie variazioni nei formati di grafiche dell'album e negli standard UPnP/DLNA, la mancata visualizzazione della grafica dell'album da parte della radio non è considerata un difetto.

Playlist

A volte si può desiderare di impostare una lista di brani musicali o album che possono poi essere riprodotti senza ulteriori azioni - come musica di sottofondo per una festa, per esempio. La vostra radio può essere configurata per tenere una coda di fino a 500 brani in un menu playlist. I brani o gli album per la playlist possono essere selezionati dal vostro server UPnP. La playlist viene tenuta in memoria nella vostra radio fino a quando l'alimentazione esterna viene rimossa, o fino a quando la playlist viene cancellata dal menu.

Aggiungere un singolo brano alla vostra playlist

- Quando si seleziona (o quando si riproduce) un brano utilizzando un server UPnP, tenere premuto la manopola di comando della sintonizzazione e il display mostrerà 'Added to My playlist'.
- Il brano verrà aggiunto alla playlist per essere riprodotto in seguito.

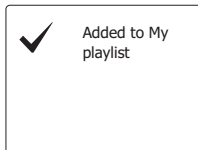

Aggiungere un intero album o una cartella

- Quando si usa un server UPnP, evidenziare l'album, l'artista o la cartella scelta e tenere premuto la manopola di comando della sintonizzazione. Il display mostrerà 'Added to My playlist'.
- Ognuno dei brani all'interno dell'album, dell'artista o della selezione della cartella sarà aggiunto alla playlist individualmente. Questo permette di rimuovere qualsiasi traccia indesiderata dalla playlist se necessario (vedi le sezioni seguenti).

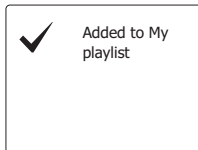
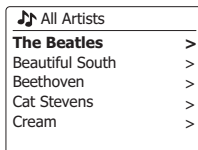

Visualizzare la tua playlist

- Premere il pulsante Standby per accendere l'unità. Premere il pulsante Mode e ruotare la manopola di comando della sintonizzazione secondo necessità finché non viene visualizzato il display del modo Music Player. Premere quindi la manopola di comando della sintonizzazione. Il menu del riproduttore musicale verrà quindi visualizzato sul display.
- Ruotare la manopola di comando della sintonizzazione finché 'My Playlist' non viene evidenziato sul display. Premere la manopola di comando della sintonizzazione per entrare nella playlist.



3. Ruotare la manopola di comando della sintonizzazione per scorrere la playlist. Le tracce servite via UPnP mostreranno il loro nome.



Cancellare un brano dalla playlist

1. Premere il pulsante Menu per entrare nel menu principale del lettore musicale.
2. Ruotare la manopola di comando della sintonizzazione finché 'My Playlist' non viene evidenziato sul display. Premere la manopola di comando della sintonizzazione per entrare nella playlist.
3. Ruotare la manopola di comando della sintonizzazione finché non viene evidenziata la traccia che si desidera cancellare. Tenere premuto la manopola di comando della sintonizzazione.
4. Vi verrà chiesto di confermare la cancellazione. Per cancellare la traccia, ruotare la manopola di comando della sintonizzazione fino a quando "YES" è evidenziato sul display.

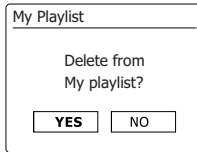

Premere la manopola di comando della sintonizzazione per far sì che la traccia venga cancellata.

5. Se non si desidera cancellare la traccia, evidenziare 'NO' e premere la manopola di comando della sintonizzazione per annullare l'operazione.

Cancellare la playlist

1. Premere il pulsante Menu per entrare nel menu principale del lettore musicale.
2. Per cancellare l'intera playlist, premere il Rotary di controllo della sintonizzazione finché non viene evidenziato 'Clear My playlist' sul display. Premere la manopola di controllo della sintonia.
3. Per cancellare l'intera playlist, ruotare il comando Sintonizzazione finché 'YES' è evidenziato sul display. Premere il comando Sintonizzazione per cancellare la playlist.
4. Se non si desidera cancellare la playlist, evidenziare 'NO' e premere la manopola di comando della sintonizzazione per confermare.



Riprodurre le vostre playlist

1. Premere il pulsante Menu per entrare nel menu principale del lettore musicale.
2. Premere la manopola di comando della sintonizzazione finché 'My playlist' viene evidenziato sul display. Premere la manopola di comando della sintonizzazione.
3. Per riprodurre la playlist da un particolare brano, ruotare la manopola di comando della sintonizzazione finché il brano desiderato è evidenziato, quindi premere la manopola di comando della sintonizzazione per avviare la riproduzione.
4. Durante la riproduzione dalla playlist, si può usare questa funzione per saltare a un particolare brano all'interno della playlist. Durante la riproduzione dalla playlist, è possibile aggiungere ulteriori brani o album o rimuovere specifici brani (vedere le sezioni precedenti).

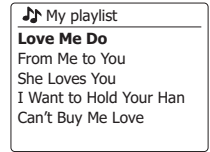

Sveglia su LAN

Se usate un computer come server UPnP per riprodurre i vostri file musicali tramite la radio, potreste non voler tenere il computer in funzione quando non usate la radio. Se il computer è opportunamente configurato, può spegnersi o entrare in uno stato di standby o di ibernazione quando non viene utilizzato. La vostra radio può risvegliare un computer che si è spento usando un comando Wake On LAN attraverso la rete, a condizione che la radio si sia precedentemente connessa a un'applicazione server UPnP su quel computer. Un computer che non è attualmente attivo sarà mostrato con un punto interrogativo nella lista dei server UPnP.

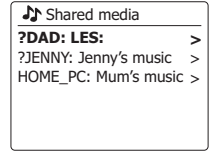

Molti computer non rispondono ai comandi Wake On LAN della radio in tutte le modalità e possono richiedere modifiche al software, al driver del dispositivo, al BIOS, all'hardware o alla configurazione del router per far funzionare questa funzione. La mancata risposta di un computer a questa funzione non è considerata un difetto della radio.

Prune servers

La vostra radio memorizza i dettagli dei server UPnP che ha visto tramite la sua connessione di rete nella sua memoria interna. Se usate la radio in luoghi diversi, potreste scoprire che ci sono server elencati dalla radio che non sono più disponibili. La funzione "prune servers" permette di reinizializzare l'elenco in modo da mostrare solo i server UPnP attivi sulla rete attualmente connessa quando si seleziona "Shared Media" dal menu del lettore musicale.

1. Premere il pulsante Menu per entrare nel menu principale del lettore musicale.

2. Ruotare la manopola di comando della sintonizzazione finché 'Prune servers' non viene evidenziato sul display. Premere la manopola di comando della sintonizzazione.

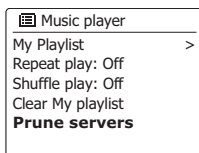

3. Per rimuovere i server che non sono più necessari, ruotare la manopola di comando della sintonizzazione fino a quando 'Yes' è evidenziato sul display. Premere la manopola di comando della sintonizzazione per far rimuovere i server.

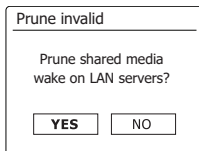

4. Se non si desidera rimuovere i server, ruotare la manopola di comando della sintonizzazione per evidenziare 'No' e premere la manopola di comando della sintonizzazione per confermare.

Mantenere la rete connessa

Mantenere la rete connessa

Come impostazione predefinita, la vostra radio spegnerà la sua connessione WiFi quando è in standby. Questo minimizza il consumo di energia, ma significa che dovrete accendere la radio manualmente per usare la funzione "Play to" o qualsiasi altro software di controllo remoto.

Se avete bisogno di essere in grado di controllare a distanza la radio anche quando è stata messa in standby, allora potete scegliere di mantenere la rete connessa usando l'opzione 'Keep network connected' nel menu delle impostazioni di rete. Nel display in modalità standby, l'indicatore del segnale WiFi viene mostrato con o senza una croce in base alle impostazioni di rete scelte.

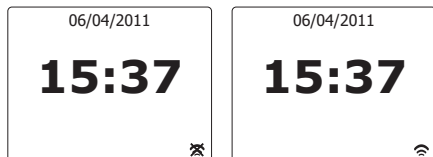

Funzione "Play to" di Windows 7 (renderizzatore UPnP)

Se usate Windows 7, è possibile scegliere un album musicale, un brano o una playlist sul computer e poi dire a Windows che questo dovrebbe essere riprodotto alla radio usando la funzione 'Play to'. Usando un software adatto (a volte conosciuto come UPnP Control Point), una funzionalità simile è disponibile per altri tipi di computer e per dispositivi portatili che usano i sistemi operativi iOS o Android di Apple. In questa modalità la radio agisce come un renderizzatore UPnP.

1. Per utilizzare la funzione 'Play to', la radio deve essere attivamente collegata alla rete. La prima volta che usate la funzione 'Play to' dovrete permettere a Windows di riconoscere la vostra radio. Per fare questo, andare al punto 2. Se in precedenza avete usato 'Play to' in modo che Windows si ricordi della vostra radio e avete configurato la vostra radio per mantenere la sua connessione di rete in modalità standby, allora andare al punto 3.

2. Se la vostra radio non è attualmente in funzione, o non ha una connessione attiva alla vostra rete, allora dovrete prima accendere la vostra radio e selezionare la modalità Lettore musicale. Poi seleziona 'Shared media' dal menu in modo che la radio stabilisca una connessione con Windows Media Player sul vostro PC. Dopo questo passo, tutte le altre funzioni possono essere eseguite dal computer.

3. Sul vostro PC Windows 7, individuare il file, l'album o la playlist che volete riprodurre alla radio.

4. Usate il tasto destro del mouse per far apparire un menu di opzioni per la voce scelta e selezionate l'opzione 'Play to'.

5. Windows dovrebbe mostrarvi uno o più dispositivi, compresa la vostra radio, a cui potete scegliere di inviare la musica. Evidenziare la voce radio e cliccare con il tasto sinistro del mouse.

6. Windows aprirà quindi una finestra 'Play to' che mostra la traccia o le tracce da riprodurre. Il vostro computer prenderà quindi il controllo della vostra radio. La vostra radio entrerà nella modalità Digital Media Renderer (DMR) e dopo pochi secondi la radio inizierà a suonare. Il display della radio mostrerà che è in modalità DMR.

7. Mentre la radio è in riproduzione in modalità DMR è possibile utilizzare i controlli nella finestra 'Play to' sul computer per saltare i brani, andare avanti o indietro veloce, per mettere in pausa o riavviare, e per cambiare il volume della radio. Potete anche usare i controlli sulla radio per regolare il volume, visualizzare le informazioni sul brano (premi il pulsante Info) o per cambiare la modalità operativa. Non è possibile saltare i brani o mettere in pausa la riproduzione utilizzando i controlli della radio mentre è in modalità DMR.

8. Durante la riproduzione, potete selezionare contenuti aggiuntivi all'interno di Windows e usare di nuovo la funzione 'Play to' (vedi passo 3-5). Le tracce aggiuntive saranno aggiunte alla playlist nella finestra corrente 'Play to'. Potete anche cancellare o cambiare l'ordine delle tracce all'interno della finestra 'Play to'.

9. Quando si desidera uscire dalla modalità DMR, è sufficiente spegnere la radio o premere il pulsante mode per selezionare una modalità operativa diversa.

Non dimenticate che per rileselzionare la modalità DMR e per poter usare 'Play to' da Windows dovete prima assicurarvi che la vostra radio abbia una connessione attiva con la vostra rete (vedi passo 1 e 2 sopra).

⚠️ NOTA

Alcuni software di sicurezza di Windows possono impedire il corretto funzionamento della funzione "Play to". Tale software può avere aggiornamenti o opzioni di configurazione che permetteranno a 'Play to' di funzionare correttamente: consultate il vostro fornitore di software antivirus. La funzione 'Play to' in Windows 7 è stata testata con successo con la radio WFT-3 quando si usa il software di sicurezza Essentials di Microsoft senza problemi.

Utilizzo di dispositivi di memoria USB

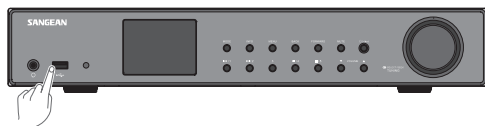

Questa sezione descrive come utilizzare la vostra radio per accedere e riprodurre i vostri file audio via USB dispositivi di memoria. Gli slot USB si trovano sulla parte anteriore dell'unità.

Importante: la vostra radio è progettata per funzionare solo con dispositivi di memoria flash USB. Non è destinata ad essere collegata a dischi rigidi o a qualsiasi altro tipo di dispositivo USB.

È possibile usare le schede SD o SDHC per la memorizzazione e la riproduzione dei media quando sono contenute in un adattatore USB adatto. Tuttavia, a causa della grande varietà di tali adattatori, non è possibile garantire che tutte le combinazioni adattatore/scheda funzionino con la radio.

Il WFT-3 è stato testato con una gamma di dispositivi di memoria USB fino a 64GB di capacità. La memoria USB deve utilizzare il sistema di archiviazione FAT o FAT 32 per poter funzionare con il sistema audio. Tuttavia, ci sono molte varianti di schede diverse disponibili e non tutte le schede possono essere garantite per funzionare nel WFT-3. La memoria USB deve usare il sistema di archiviazione FAT o FAT 32 per funzionare nel WFT-3.

I formati audio supportati per la riproduzione sono MP3, WMA AAC e WAV. La riproduzione non supporta i file codificati con formato WMA lossless, WMA Voice, WMA 10 professional, né i file di qualsiasi formato con protezione DRM.

Attenzione:

Per ridurre al minimo il rischio di danni alla vostra radio, o alla vostra memoria USB, posizionate l'unità in modo che il dispositivo non possa essere facilmente colpito mentre è inserito nella presa.

Rimuovere l'USB prima di trasportare l'unità o se non si utilizza la funzione USB per un periodo prolungato. Mettere l'unità in modalità standby rimuovendo il dispositivo di memoria USB.

Il collegamento USB è destinato solo a dispositivi di memoria flash. L'uso dell'archiviazione su disco rigido media non è supportato.

La riproduzione tramite file USB memorizzati su lettori MP3 non è garantita.

Riproduzione di file da dispositivi di memoria USB

1. Inserire con attenzione il dispositivo di memoria USB nello slot USB. Premere il pulsante Standby per accendere la radio. La radio potrebbe rilevare che la memoria è stata collegata, nel qual caso chiederà se si desidera aprire la visualizzazione della cartella del contenuto della memoria. Premere la manopola di comando della sintonizzazione per selezionare "Yes" e passare al punto 4 sotto. Se la memoria USB non è stata rilevata automaticamente, procedere come segue.

2. Per selezionare la modalità di riproduzione USB, premere il pulsante Mode e ruotare la manopola di comando della sintonizzazione come necessario fino a selezionare la modalità Music Player. Premere il comando a rotazione per selezionare l'opzione.
3. Ruotare la manopola di comando della sintonizzazione fino a quando "USB playback" è evidenziato sul display e premere il controllo. La radio ora elencherà il contenuto memorizzato sul dispositivo di memoria USB. Se ci sono molti file o cartelle, questo potrebbe richiedere alcuni secondi.
4. Ruotare la manopola di comando della sintonizzazione per evidenziare la cartella desiderata e premere il comando per entrare nella cartella corrente. Verrà visualizzato l'elenco dei brani nella cartella corrente. In alternativa, se avete cartelle annidate (come cartelle di album all'interno di una cartella di artista) allora passerete semplicemente al livello di cartella successivo.
5. Ruotare la manopola di comando della sintonizzazione per selezionare la traccia e premere il controllo per iniziare la riproduzione dalla traccia evidenziata. Tutti i file nella cartella corrente verranno quindi riprodotti a turno. I file vengono riprodotti nell'ordine in cui esistono nel sistema di archiviazione della memoria USB (non sono ordinati per nome del file o numero di traccia).
6. Il controllo della riproduzione dal dispositivo di memoria USB, comprese le funzioni di riproduzione casuale e ripetizione, è spiegato nella sezione del lettore musicale.

Inserimento e rimozione di dispositivi di memoria

1. Inserire i dispositivi di memoria USB nello slot rettangolare sulla parte anteriore dell'unità.
2. Per selezionare la modalità USB, premere il pulsante Mode e ruotare la manopola di controllo della sintonizzazione finché sul display non viene visualizzata la modalità Lettore musicale. Premere la manopola di comando della sintonizzazione per selezionare l'opzione.

Radio DAB

Usare la modalità DAB per la prima volta

1. Estendere con attenzione l'antenna telescopica.
2. Premere il pulsante Standby per accendere la radio. Se la radio è stata utilizzata in precedenza, verrà selezionata l'ultima modalità utilizzata.
3. Premere il pulsante Mode e ruotare la manopola di comando della sintonizzazione secondo necessità in modo da selezionare la modalità radio DAB sul display. Premere la manopola di comando della sintonizzazione per selezionare l'opzione.



4. Se questa è la prima volta che si usa la modalità DAB, verrà effettuata una rapida scansione dei canali DAB di banda III. Il display mostrerà 'Scanning'. (Se la radio è stata usata in precedenza, verrà invece selezionata l'ultima stazione usata). Durante il processo di scansione, man mano che vengono rilevate nuove stazioni, il contatore delle stazioni aumenta e le stazioni vengono aggiunte all'elenco memorizzato nella radio. Il grafico a barre indica il progresso della scansione.

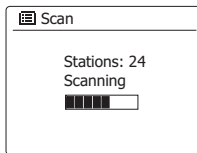

5. Quando la scansione è completata, la radio elencherà le stazioni trovate (in ordine numerico-alfa 0.....Z), a meno che non sia stata precedentemente sintonizzata su una stazione DAB. Ruotare la manopola di comando della sintonizzazione per scorrere l'elenco delle stazioni radio DAB disponibili. Premere la manopola di comando della sintonizzazione per selezionare la stazione evidenziata. Il display potrebbe mostrare 'Connecting...' mentre la radio si risintonizza. Premere i pulsanti del volume per impostare il livello del suono come necessario.

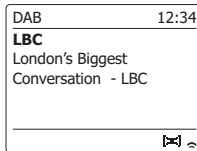
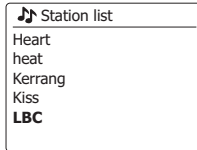

6. Se la lista delle stazioni è ancora vuota dopo la scansione, il display mostrerà "Nessuna stazione trovata". Se non si trovano stazioni, potrebbe essere necessario spostare la radio in una posizione che offra una migliore ricezione.

△ NOTA
Se il display mostra 'Station Not Available' potrebbe essere necessario riposizionare la radio in una posizione con una migliore ricezione. Un punto interrogativo davanti al nome della stazione indica semplicemente che la stazione non è stata recentemente rilevata dalla radio. Potrebbe essere ancora disponibile.

Servizi secondari

Alcune stazioni radio DAB possono avere una o più stazioni secondarie associate a loro. In genere queste non vengono trasmesse continuamente. Se una stazione ha una stazione secondaria disponibile, la secondaria apparirà nella lista dei nomi delle stazioni sotto la stazione principale (o primaria). Esempi sono i programmi 'Daily Service' e 'Parliament' su BBC Radio 4.

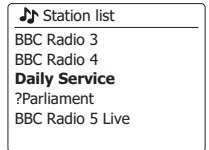

Per ascoltare un servizio secondario, ruotare la manopola di comando della sintonizzazione per scorrere fino alla stazione scelta e premere la manopola di comando per sintonizzarsi sulla stazione. Se il servizio secondario non è disponibile (fuori onda), verrà selezionato il servizio primario.

Modalità display

La tua radio ha una gamma di opzioni di visualizzazione quando è in modalità DAB:

Premere il pulsante Info per scorrere le diverse opzioni.

- a. Testo
Visualizza messaggi di testo come l'artista o il nome del brano, telefono in numero, avvisi di traffico, ecc.

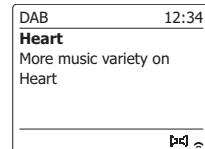

- b. Tipo di programma
Visualizza il tipo di stazione che si sta ascoltando, ad esempio Pop, Classico, Notizie, ecc.

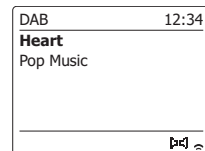

- c. Nome del multiplex/ frequenza
Visualizza il nome del multiplex DAB al quale la stazione attuale appartiene così come la sua frequenza di trasmissione.

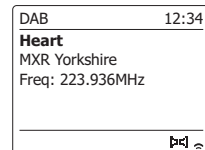

Selezionare una stazione radio DAB

- Durante la riproduzione di una stazione radio DAB, il display mostra normalmente il nome della stazione corrente con altre informazioni correlate.
- Ruotare la manopola di comando della sintonizzazione per accedere alla lista delle stazioni radio e per scorrere le stazioni disponibili.
- Premere la manopola di comando della sintonizzazione per selezionare la stazione evidenziata. Il display potrebbe mostrare 'Connecting...' mentre la radio si risintonizza.
- Usa il pulsante Volume per impostare il livello del suono secondo le necessità.

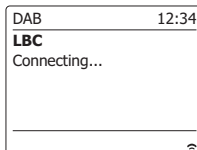
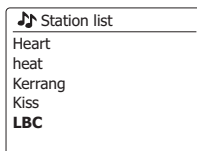
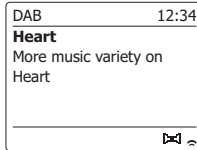

- d. Errore / forza del segnale Mostra l'errore di segnale e la forza della stazione che si sta ascoltando. Un numero di errore più basso indica una migliore qualità del segnale radio. Il grafico dell'intensità del segnale può essere usato per posizionare la radio o la sua antenna. Per una buona ricezione il grafico dovrebbe occupare tre o più blocchi.

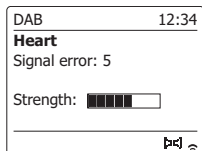

- e. Bit rate e tipo di audio Visualizza il bit rate digitale e le informazioni di codifica audio per la stazione ascoltata.

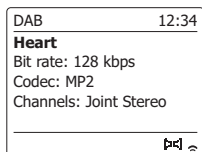

- f. Data Visualizza la data corrente.

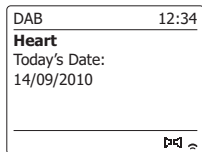

Un indicatore dell'intensità del segnale è sempre mostrato nella zona inferiore del display sul lato destro. Se la trasmissione ricevuta è in stereo, verrà mostrato il simbolo dell'altoparlante stereo.

Se la stazione attualmente sintonizzata è stata memorizzata come preselezione, verrà mostrato anche il numero di preselezione.

Trovare nuove stazioni radio DAB

Se si desidera utilizzare la radio per la ricezione DAB in un nuovo luogo, o se nessuna stazione è stata rilevata durante la scansione iniziale, è possibile seguire questa procedura per consentire alla radio di scoprire quali stazioni radio DAB sono disponibili.

1. Assicurarsi che l'antenna telescopica sia estesa, quindi premere il pulsante Mode e ruotare la manopola di comando della sintonizzazione secondo necessità per evidenziare la modalità radio DAB. Premere la manopola di comando della sintonizzazione per selezionare l'opzione.
2. Una volta in modalità DAB, premere il pulsante Menu.
3. Ruotare la manopola di comando della sintonizzazione fino a quando 'Scan' è evidenziato sul display.

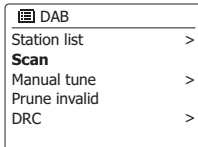

4. Premere la manopola di comando della sintonizzazione per avviare la scansione. Il display mostrerà 'Scanning' e la radio eseguirà una scansione delle frequenze DAB Band III. Man mano che vengono trovate nuove stazioni, il contatore aumenta e le stazioni vengono aggiunte alla lista. Il grafico a barre indica il progresso della scansione.

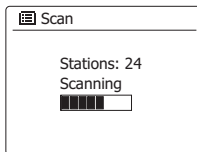

Regolazione manuale

La sintonizzazione manuale permette di sintonizzarsi direttamente sui vari canali DAB di banda III (da 5A a 13F).

1. In modalità DAB, premere il pulsante Menu in modo che il display mostri il menu DAB.
2. Ruotare la manopola di controllo della sintonizzazione finché non viene evidenziato 'Manual tune'.
3. Premere la rotella di controllo della sintonizzazione per entrare nell'opzione di sintonizzazione manuale.
4. Ruotare la manopola di controllo della sintonia per scegliere il canale DAB richiesto.

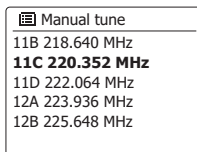
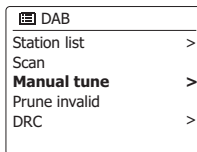

5. Premere la manopola di comando della sintonizzazione per far sì che la radio si sintonizzi sul canale scelto. Quando la radio si è sintonizzata, il display mostra il numero e la frequenza del canale e il nome del multiplex DAB trovato (se presente). Un grafico a barre mostra l'intensità del segnale ed è utile se è necessario riposizionare la radio o la sua antenna. L'indicatore di segnale minimo 'I' che separa la parte sinistra e la parte destra del grafico del segnale mostra il livello di segnale minimo richiesto per una ricezione soddisfacente. Qualsiasi nuova stazione radio trovata sul multiplex DAB sintonizzato sarà aggiunta alla lista memorizzata nella radio.
6. Premere il pulsante Indietro per scegliere una frequenza diversa.
7. Premere il pulsante Menu una seconda volta per accedere al menu DAB principale, quindi selezionare "Elenco stazioni" per tornare alla sintonizzazione normale.

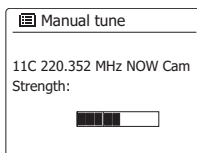

Impostazione del controllo della gamma dinamica

Il controllo della gamma dinamica (noto anche come DRC) può rendere i suoni più tranquilli più facili da sentire quando la vostra radio è usata in un ambiente rumoroso, riducendo la gamma dinamica del segnale audio.

1. Premere il pulsante Standby per accendere la vostra radio.
2. Premere il pulsante Mode e ruotare la manopola di comando della sintonizzazione secondo necessità per evidenziare la modalità radio DAB. Premere il comando Sintonizzazione per selezionare l'opzione.
3. Premere il pulsante Menu per entrare nel menu DAB.
4. Ruotare la manopola di comando della sintonizzazione finché 'DRC' non viene evidenziato sul display.
5. Premere la manopola di comando della sintonizzazione per entrare nella modalità di regolazione DRC. L'impostazione DRC corrente sarà indicata con un asterisco.
6. Ruotare la manopola di comando della sintonizzazione per evidenziare l'impostazione DRC richiesta (l'impostazione predefinita è Off). 'DRC Off' - Il DRC è disattivato, il DRC di trasmissione sarà ignorato. 'DRC high' - Il DRC è impostato come inviato dall'emittente. 'DRC low' - Il livello DRC è impostato a 1/2 di quello inviato dall'emittente.
7. Premere la manopola di comando della sintonizzazione per confermare l'impostazione.

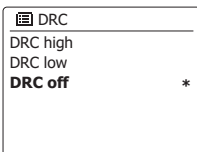
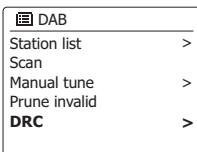

▲ NOTA

Non tutte le trasmissioni DAB usano la funzione DRC. Se la trasmissione non fornisce informazioni DRC, l'impostazione DRC nella radio non avrà alcun effetto.

Impostazione dell'ordine della stazione

La vostra radio ha 3 impostazioni di ordine delle stazioni tra cui potete scegliere. Le impostazioni dell'ordine delle stazioni sono: alfanumerico, insieme e valido.

▲ NOTA

L'ordine predefinito delle stazioni sulla vostra radio è alfanumerico.

1. Premi il pulsante Standby per accendere la tua radio.
2. Premere il pulsante Mode e ruotare la manopola di controllo della sintonia come necessario per evidenziare la modalità radio DAB. Premere la manopola di controllo della sintonia per selezionare l'opzione.



3. Premere il pulsante Menu per entrare nella lista del menu DAB.

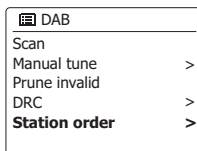

5. Ruotare la manopola di comando della sintonizzazione per scegliere tra 'Alfanumerico', 'Ensemble' e 'Valido'. 'Alfanumerico' - ordina l'elenco delle stazioni in ordine alfanumerico 0...9 A...Z. 'Ensemble' - organizza l'elenco delle stazioni per multiplex DAB. 'Valido' - mostra solo le stazioni per le quali è possibile trovare un segnale. L'impostazione corrente è indicata da un asterisco.

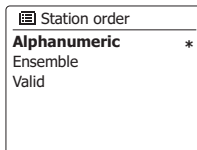

6. Premere la manopola di comando della sintonizzazione per selezionare l'ordine della stazione richiesto.
7. Premere il pulsante Indietro se necessario per tornare al menu DAB o all'elenco delle stazioni.

Prue stations

Se vi spostate in un'altra zona del paese, alcune delle stazioni elencate potrebbero non essere più disponibili. Inoltre, di tanto in tanto, alcuni servizi DAB possono smettere di trasmettere, o possono cambiare posizione o frequenza. Le stazioni che non possono essere trovate o che non sono state ricevute per molto tempo sono mostrate nella lista delle stazioni con un punto interrogativo. La funzione Prue stations cancellerà le stazioni DAB contrassegnate dall'elenco delle stazioni.

1. Premi il pulsante Standby per accendere la tua radio.
2. Premere il pulsante Mode e ruotare la manopola di comando della sintonizzazione come necessario per evidenziare la modalità radio DAB. Premere la manopola di controllo della sintonizzazione per selezionare l'opzione.



3. Premere il pulsante Menu per entrare nel menu DAB.

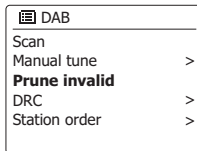

4. Premere la manopola di comando della sintonizzazione finché non viene evidenziato 'Prune invalid'. Premere la manopola di comando della sintonizzazione.

5. Per far sì che la lista delle stazioni venga sfolta, eliminando le stazioni non disponibili, ruotate la manopola di comando della sintonizzazione fino a quando 'YES' viene evidenziato sul display.

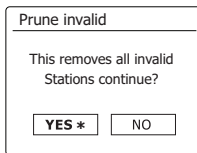

6. Premere la manopola di comando della sintonizzazione per far sì che i nomi delle stazioni non valide vengano rimossi dall'elenco delle stazioni. Se non si desidera eliminare le stazioni, evidenziare 'NO' e premere la manopola di comando della sintonizzazione. Il display tornerà al menu precedente.

⚠ NOTA

Se avete spostato la vostra radio in un'altra parte del paese, dovrete anche effettuare una ricerca di nuove stazioni (vedere la sezione "Trovare nuove stazioni").

Radio FM

Funzionamento della radio in modalità FM

1. Estendete con attenzione l'antenna telescopica e premere il pulsante Standby per accendere la vostra radio.

2. Premere il pulsante Mode e ruotare la manopola di comando della sintonizzazione come necessario per evidenziare la modalità radio FM. Premere la manopola di comando della sintonizzazione per selezionare l'opzione.

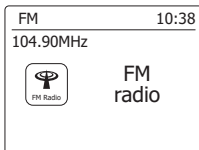

3. Ruotare la manopola di comando della sintonizzazione in senso orario. La frequenza visualizzata aumenterà. Premere la manopola di comando della sintonizzazione per eseguire una sintonizzazione automatica. La vostra radio farà una scansione della banda FM a partire dalla frequenza attualmente visualizzata e smetterà la scansione quando troverà una stazione di potenza sufficiente.

4. Il display mostrerà la frequenza del segnale che è stato trovato. Se sono disponibili informazioni RDS, dopo alcuni secondi il display mostrerà il nome della stazione radio. Se si sente solo un sibilo o un'interferenza, premere semplicemente la manopola di comando della sintonizzazione per proseguire la scansione. La vostra radio potrebbe aver trovato un segnale spurio di interferenza.

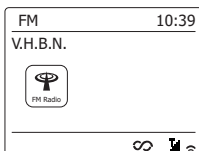

5. Per trovare altre stazioni FM, premere la manopola di comando della sintonizzazione per ripetere l'operazione di scansione. Per effettuare la scansione verso il basso della frequenza, ruotare la manopola di comando della sintonizzazione prima in senso antiorario e poi premere la manopola di comando della sintonizzazione. La vostra radio effettuerà la scansione verso il basso della banda FM dalla frequenza attualmente visualizzata e interromperà la scansione quando troverà un segnale di forza sufficiente.

6. Quando si raggiunge la fine della banda d'onda, la radio riprende la sintonizzazione dall'estremità opposta della banda. Usate la manopola di controllo del volume per regolare il livello del suono come necessario.

Sintonizzazione manuale

1. Estendere con cautela l'antenna telescopica e premere il pulsante Standby per accendere la radio.

2. Premere il pulsante Modalità e ruotare la manopola di controllo della sintonizzazione per selezionare la modalità radio FM. Premere la manopola di controllo della sintonia per selezionare.

3. Ruotare la manopola di controllo della sintonizzazione per controllare la frequenza su cui si sintonizza la radio. La frequenza cambierà in passi di 50kHz. Quando viene raggiunta la fine della banda d'onda, la radio riprenderà la sintonizzazione dall'estremità opposta della banda d'onda.

4. Utilizzare il pulsante Volume per regolare il livello del suono secondo necessità.

Modalità di visualizzazione

La tua radio ha una gamma di opzioni di visualizzazione quando è in modalità FM:-

1. Premere il pulsante Info per scorrere le diverse opzioni.

- a. Visualizza Testo Visualizza messaggi di testo come il nome dell'artista o del brano, gli avvisi sul traffico, ecc.

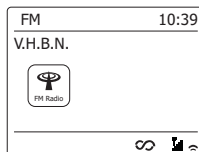

- b. Tipo di programma Visualizza il genere di stazione in ascolto come Pop, Classica, Notizie ecc.

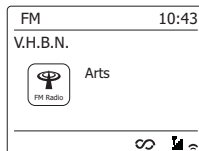

- c. Frequenza Visualizza la frequenza del segnale FM.

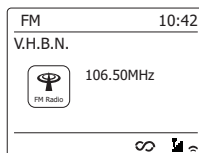

- d. Data Visualizza la data corrente.

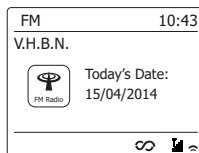

⚠ NOTA
Se non sono disponibili informazioni RDS, la radio sarà in grado di visualizzare solo la frequenza. In queste condizioni non saranno disponibili informazioni di testo o di tipo di programma.

La radio fornisce visualizzazioni solo quando sono disponibili informazioni. Quindi, se non c'è testo, ad esempio, quell'informazione non è disponibile.

L'indicatore RDS nella parte inferiore del display mostra che sono presenti alcuni dati RDS nella trasmissione ricevuta.

Il display dell'altoparlante stereo mostra che la radio sta ricevendo un broadcast stereo (vedere anche "Commutazione stereo / mono").

Impostazione della scansione

Quando si utilizza la modalità FM, la radio può essere impostata per la scansione delle stazioni locali o per la scansione di tutte le stazioni, comprese quelle lontane.

1. Premere il pulsante Mode e ruotare la manopola di comando della sintonizzazione secondo necessità per evidenziare la modalità radio FM. Premere la manopola di comando della sintonizzazione per selezionare l'opzione.

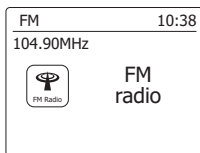

2. Premete il pulsante Menu per entrare nel menu FM.

3. Ruotare la manopola di comando della sintonizzazione finché non viene evidenziato 'Scan setting' e poi premere la manopola di comando della sintonizzazione per entrare nel modo di regolazione della scansione. L'impostazione di scansione corrente è indicata con un asterisco.

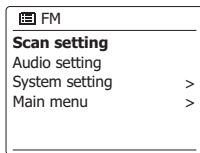

4. Per impostare la radio in modo che durante la scansione vengano trovate solo le stazioni con i segnali più forti, ruotare la manopola di comando della sintonizzazione finché non viene evidenziato 'YES'. Premere la manopola di comando della sintonizzazione per confermare l'impostazione. (Normalmente questo limiterà la scansione alle trasmissioni locali).

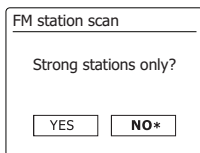

In alternativa, per impostare la radio in modo che tutte le stazioni disponibili vengano trovate durante la scansione (trasmissioni locali e lontane), ruotare la manopola di controllo della sintonia finché non viene evidenziato 'NO'. Premere la manopola di comando della sintonizzazione per confermare l'impostazione.

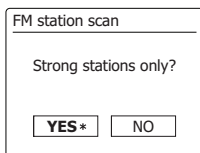

Commutazione Stereo / Mono

Se la stazione radio FM che si sta ascoltando ha un segnale debole, si può sentire un po' di sibilo. È possibile ridurre questo sibilo forzando la radio a riprodurre la stazione in mono piuttosto che in stereo.

1. Premere il pulsante Modalità. Ruotare e premere la manopola di comando della sintonizzazione secondo necessità per selezionare il display della modalità radio FM e sintonizzarsi sulla stazione FM desiderata come descritto in precedenza.

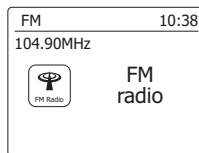

2. Premete il pulsante Menu per entrare nel menu FM.

3. Ruotare la manopola di comando della sintonizzazione finché sul display non viene evidenziato 'Audio setting'. Premere la manopola di comando della sintonizzazione per entrare nel modo di impostazione audio. L'impostazione corrente è indicata con un asterisco.

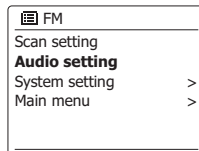

4. Per passare a mono per ridurre il fruscio di un segnale FM debole, ruotare la manopola di comando della sintonizzazione fino a quando viene evidenziato 'YES'. Premere la manopola di comando della sintonizzazione per confermare l'impostazione. In alternativa, per tornare alla normale modalità automatica 'stereo o mono', premere la manopola di comando della sintonizzazione finché non viene evidenziato 'NO'. Premere la manopola di comando della sintonizzazione per confermare l'impostazione.

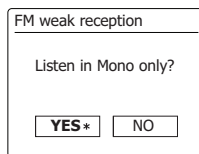
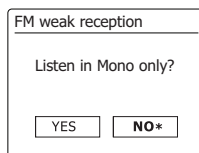

Preselezione delle stazioni in modalità DAB e FM

Ci sono 5 preset di memoria ciascuno per la radio DAB e FM. Si usano allo stesso modo per ogni modalità di funzionamento.

1. Premi il pulsante Standby per accendere la tua radio.
2. Sintonizzatevi sulla stazione radio desiderata come descritto in precedenza.
3. Per memorizzare la stazione come preselezione, tenere premuto il pulsante di preselezione richiesto (1-5) finché il display non mostra "Preset stored". La stazione sarà memorizzata sotto il pulsante di preselezione scelto. Ripetere questa procedura come necessario per i restanti preset.
4. Le stazioni già memorizzate nei preset possono essere sovrascritte seguendo la procedura di cui sopra.



⚠ NOTA

Le preimpostazioni delle stazioni radio vengono mantenute in memoria quando la radio viene spenta e scollegata dall'alimentazione di rete.

Richiamare un preset nei modi DAB e FM

1. Premi il pulsante Standby per accendere la tua radio.
2. Selezionare la modalità di funzionamento desiderata.
3. Premere momentaneamente il pulsante di preselezione richiesto. La vostra radio si sintonizzerà quindi sulla stazione memorizzata nella memoria di preselezione selezionata. Il numero di preselezione scelto viene visualizzato anche nella parte inferiore del display della radio, ad esempio '★ 4'.

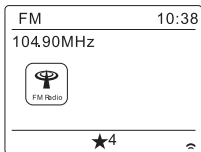

Ascolto di Spotify

Riprodurre musica usando Spotify Connect

Introduci la tua radio in un mondo di musica completamente nuovo. Con Spotify puoi goderti l'accesso istantaneo a milioni di canzoni.

È richiesto un abbonamento a Spotify Premium. Per i dettagli, vedi la homepage di Spotify. <http://www.spotify.com>

Il software di Spotify è soggetto a licenze di terze parti che si trovano qui:

www.spotify.com/connect/third-party-licenses

1. Preparare la riproduzione

- Scaricare l'applicazione Spotify () sul tuo smartphone o tablet e accedi all'applicazione.
- Controllate l'ambiente di rete e poi accendete la radio (fate riferimento a 'Configurazione nella sezione precedente).

⚠ NOTA

È necessario che la vostra radio e il vostro smartphone si connettano alla stessa rete wifi, in modo da poter trovare la radio sul vostro smartphone o tablet in seguito.

- Assicurarsi che la vostra radio abbia l'opzione "Keep Network Connected" attivata per abilitare Spotify Connettiti per accedere alla radio in modalità standby o in modalità non di rete (DAB/FM).
2. Aprite Spotify sul vostro smartphone, poi entrate nella schermata di riproduzione come mostrato nella parte destra.



3. Premere il pulsante Mode e ruotare la manopola di comando della sintonizzazione per evidenziare il display della modalità Spotify. Premere la manopola di comando della sintonizzazione per selezionare l'opzione. Viene visualizzato il messaggio 'Waiting for Users'.
4. Riproducete i brani tramite la vostra radio.

Premendo l'icona  Connect nella parte inferiore dello schermo dovreste trovare la vostra radio nella lista. Premere la voce e il vostro smartphone/tablet è collegato con la vostra radio (ad esempio WFT-3). Potete vedere l'icona verde Connect che indica che la connessione è sulla radio. Ora potete ascoltare l'audio in streaming wireless dal vostro smartphone/tablet collegato.

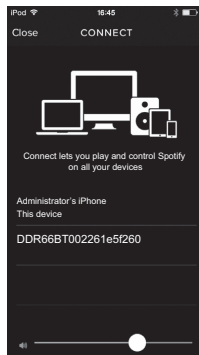
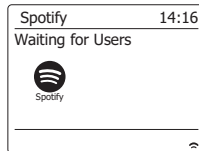
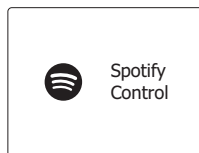

⚠ NOTA

Se non riuscite a vedere l'icona, significa che non è disponibile alcun dispositivo di connessione. Controllate l'utente del vostro dispositivo manuale o il sito di supporto del produttore, poiché potrebbe essere necessario un aggiornamento del firmware.

5. Controllate la riproduzione.

Usate i controlli sul vostro dispositivo abilitato a Connect (cioè smartphone/tablet) o i controlli sulla vostra radio per riprodurre o mettere in pausa l'audio, navigare tra i brani e controllare il volume.

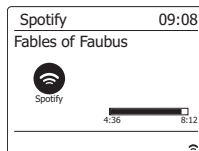

6. Disconnette Spotify dalla vostra radio.

Premere  l'icona e vedrete il vostro smartphone nella lista, premere la voce e Spotify verrà riprodotto tramite il vostro smartphone. Inoltre, è possibile spegnere la radio o utilizzare il pulsante di modalità per selezionare una modalità di funzionamento diversa.

Modalità display- Spotify Connect

La vostra radio ha una serie di opzioni di visualizzazione durante la riproduzione di Spotify Connect. Premere il pulsante Info per scorrere le diverse opzioni

- a. Barra di avanzamento Mostra il progresso della riproduzione della traccia attualmente in corso.

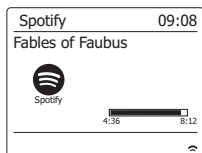

- b. Artista Mostra il nome dell'artista del brano attualmente in riproduzione.



- c. Album Visualizza il nome dell'album da cui è tratto il brano corrente.



- d. Bit rate Visualizza il bit rate e la frequenza di campionamento della traccia attualmente in riproduzione.

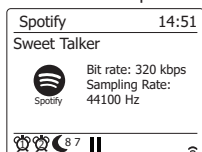

- e. Buffer di riproduzione Visualizza il livello del buffer interno della radio.

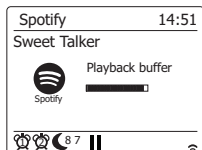

⚠ NOTA

Se lo streaming audio da Spotify Connect viene interrotto o fermato (ad esempio il controllo è passato a un altro dispositivo), viene visualizzato il messaggio "In attesa di utenti".

Velocità di trasmissione dati in streaming - Spotify Connect

La vostra radio può cambiare la qualità dello streaming musicale quando trasmettete contenuti da Spotify. Se la vostra connessione internet ha un basso consumo di dati, o ha una velocità massima di dati relativamente bassa, è fortemente suggerito che la vostra radio usi una qualità di streaming (velocità di dati) inferiore per le connessioni Spotify. In alcuni casi questo può consentire uno streaming più affidabile, anche se si verificherà una certa perdita di qualità audio. La velocità dei dati utilizzata per Spotify Connect è configurata su un browser web.

- È necessario accedere alla pagina web di configurazione della radio seguendo i seguenti passi: Accedere al menu della modalità corrente premendo il pulsante Menu > Selezionare "Impostazioni di sistema" > Selezionare "Rete" > Selezionare "Visualizzare impostazioni" > Usare il pulsante Seleziona per entrare in "Visualizza impostazioni" e l'indirizzo IP viene visualizzato sul display > Annotare l'indirizzo IP visualizzato sul display per la fase successiva > Assicurarsi che il vostro computer / smartphone sia sulla stessa rete della radio. Inserite l'indirizzo IP annotato sopra nella barra degli indirizzi del vostro browser web.

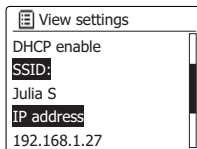
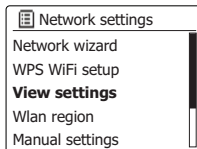
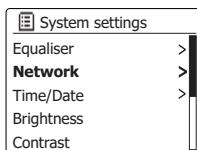
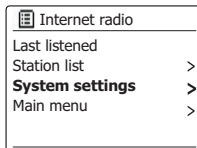

- Quando entrate nella pagina web di configurazione della radio, la pagina superiore vi permette di scegliere la qualità dello streaming (96k / 160k / 320k). La qualità di streaming selezionata sarà applicata quando la radio trasmette musica da una nuova playlist di Spotify.

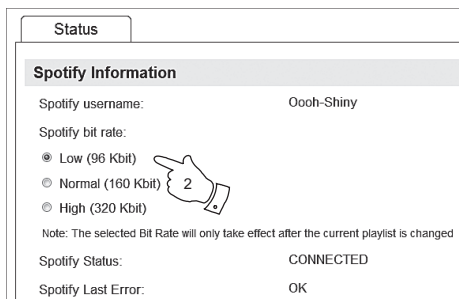

Nome amichevole - Spotify Connect

È possibile personalizzare il nome della vostra radio in modo che possa essere facilmente identificata all'interno della rete, rete, server UPnP o app Spotify.

1. Seguire i passi descritti al punto 1 qui sopra e potrete visualizzare alcune delle impostazioni della radio e cambiare il "Nome amico".
2. Digitate il nome nella casella e cliccate su Apply per salvare la modifica. Il nuovo nome Friendly sarà visibile sui dispositivi di rete collegati.

Orologio e allarmi

Aggiornamento automatico dell'orologio

La vostra radio normalmente aggiorna l'orologio automaticamente quando è collegata a Internet. Se si inserisce un'impostazione dell'ora manualmente, la radio calcolerà un offset dell'ora locale che viene poi memorizzato. Ogni volta che si sincronizza l'orologio usando internet, anche dopo un'interruzione di corrente, la radio imposterà automaticamente l'orologio usando queste informazioni.

Potreste voler usare la radio lontano da internet, e in questo caso potete specificare che l'unità imposti il suo orologio dalle trasmissioni radio DAB o FM.

Dopo un'interruzione di corrente, la radio imposterà il suo orologio la prossima volta che accenderete la radio in modalità DAB o FM. In alternativa si può specificare che l'ora non venga aggiornata automaticamente. In questo caso l'orologio deve sempre essere impostato manualmente dopo un'interruzione di corrente.

1. Con la vostra radio accesa, premete il pulsante Menu per accedere al menu della modalità corrente.
2. Ruotare la manopola di comando della sintonizzazione finché sul display non viene evidenziato 'System settings'. Premere la manopola di comando della sintonizzazione per entrare nel menu delle impostazioni di sistema.

Main menu
FM
DAB
Sleep
Alarms
System settings >
3. Ruotare la manopola di comando della sintonizzazione finché 'Time/Date' è evidenziato sul display. Premere la manopola di comando della sintonizzazione per entrare nell'impostazione del tempo.

System settings
Equaliser >
Network >
Time/Date >
Language >
4. Ruotare la manopola di comando della sintonizzazione finché 'Auto update' non viene evidenziato sul display. Premere la manopola di comando della sintonizzazione per entrare nel menu di aggiornamento automatico.

Time/Date
Set Time/Date
Auto update >
Set format
Set timezone >
Daylight savings

5. Ruotare la manopola di comando della sintonizzazione per scegliere un'opzione di aggiornamento tra 'Update from DAB', 'Update from FM', 'Update from Network' o 'No update', come richiesto. Premere la manopola di comando della sintonizzazione per confermare la scelta. La radio tornerà quindi alla visualizzazione del menu precedente.

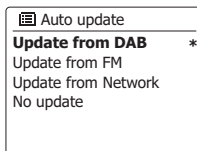

Impostazione del formato dell'orologio

Il display dell'orologio usato in modalità standby e nelle schermate della modalità di riproduzione può essere impostato sul formato 12 o 24 ore. Il formato selezionato viene poi utilizzato anche quando si impostano gli allarmi.

1. Con la vostra radio accesa, premete il pulsante Menu per accedere al menu della modalità corrente.
2. Ruotare la manopola di comando della sintonizzazione fino a quando 'System settings' viene evidenziato sul display. Premere la manopola di comando della sintonizzazione per entrare nel menu delle impostazioni di sistema.

Main menu
FM
DAB
Sleep
Alarms
System settings >
3. Ruotare la manopola di comando della sintonizzazione finché 'Time/Date' è evidenziato sul display. Premere la manopola di comando della sintonizzazione per entrare nell'impostazione del tempo.

System settings
Equaliser >
Network >
Time/Date >
Language >
4. Girare la manopola di comando della sintonizzazione finché 'Set format' non viene evidenziato sul display. Premere la manopola di comando della sintonizzazione per entrare nel menu del formato dell'orologio. Il formato corrente del display dell'orologio è contrassegnato da un asterisco.

Time/Date
Set Time/Date
Auto update >
Set format
Set timezone >
Daylight savings
5. Ruotare la manopola di comando della sintonizzazione per selezionare il formato 12 o 24 ore. Premere la manopola di comando della sintonizzazione per confermare la scelta del formato dell'orologio. Il display tornerà quindi al menu precedente.

Date/Time
12/24 hour format
12
24*

Se viene scelto il formato dell'orologio a 12 ore, la radio utilizzerà l'orologio a 12 ore per l'impostazione degli allarmi e visualizzerà un orologio a 12 ore con un indicatore AM o PM quando è in modalità standby.

Impostare manualmente l'orologio

La radio WFT-3 normalmente imposta il suo orologio automaticamente sull'ora locale dopo che è stata stabilita una connessione a Internet. Se avete bisogno di impostare l'ora manualmente, cambiare il fuso orario o passare manualmente dall'orario invernale a quello estivo (da GMT a BST - noto anche come ora legale), seguite questa procedura.

1. Premere il pulsante Standby per accendere la tua radio.
2. Per impostare tutte le impostazioni dell'ora, premere il pulsante Menu per accedere al menu della modalità corrente.

3. Ruotare la manopola di comando della sintonizzazione fino a quando 'System settings' viene evidenziato sul display. Premere la manopola di comando della sintonizzazione per entrare nel menu delle impostazioni del sistema.

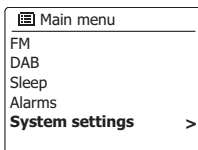

4. Per cambiare l'impostazione del fuso orario andare al punto 11. Per passare dall'orario invernale a quello estivo andare al punto 13. Per cambiare l'impostazione dell'ora o della data corrente, ruotare la manopola di comando della sintonizzazione fino a quando 'Time/Date' è evidenziato sul display, quindi premere la manopola di comando della sintonizzazione per entrare nella schermata di impostazione dell'ora e della data.

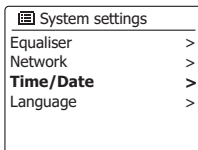

5. Ruotare la manopola di comando della sintonizzazione finché 'Set Time/Date' non viene evidenziato sul display. Premere la manopola di comando della sintonizzazione per entrare nella configurazione dell'orologio. Le cifre del giorno lampeggeranno.

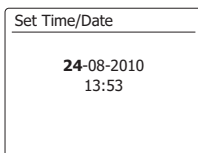
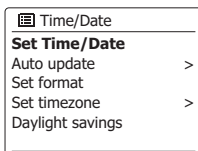

6. Ruotare la manopola di comando della sintonizzazione fino a quando il giorno corretto viene visualizzato sul display. Premere la manopola di comando della sintonizzazione per inserire la selezione. Le cifre del mese lampeggeranno.

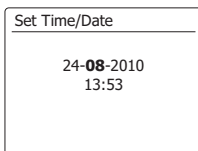

7. Ruotare la manopola di comando della sintonizzazione per selezionare il mese corretto. Premere la manopola di comando della sintonizzazione.

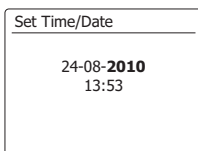

Le cifre dell'anno lampeggiano.

8. Ruotare la manopola di comando della sintonizzazione per selezionare l'anno corretto. Premere la manopola di comando della sintonizzazione per inserire la selezione. Le cifre dell'ora lampeggeranno.

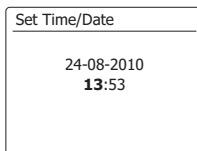

9. Ruotare il comando a rotazione per selezionare l'ora corretta. Premere la manopola di comando della sintonizzazione per inserire la selezione. Le cifre dei minuti lampeggeranno.

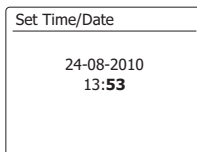

10. Ruotare la manopola di comando della sintonizzazione per selezionare i minuti corretti. Premere la manopola di comando della sintonizzazione per inserire la selezione. Il display tornerà quindi al menu precedente.

11. Ruotare la manopola di comando della sintonizzazione fino a quando 'Set time zone' viene evidenziato sul display, quindi premere la manopola di comando della sintonizzazione.

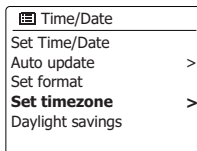

12. Ruotare la manopola di comando della sintonizzazione per evidenziare il fuso orario applicabile alla propria posizione, quindi premere la manopola di comando della sintonizzazione per confermare l'impostazione.

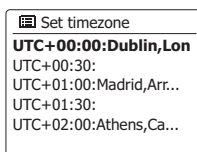

13. Ruotare la manopola di comando della sintonizzazione finché 'Daylight savings' è evidenziato sul display, quindi premere la manopola di comando della sintonizzazione. L'asterisco mostra l'impostazione corrente. (Nel Regno Unito, ON è equivalente al British Summer Time, OFF è equivalente al Greenwich Mean Time).

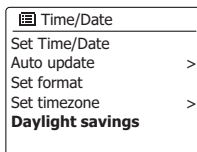

14. Ruotare la manopola di comando della sintonizzazione per evidenziare 'ON' o 'OFF' come richiesto, quindi premere la manopola di comando della sintonizzazione per confermare l'impostazione.



Impostazione della sveglia

La vostra radio ha due allarmi separati che possono essere impostati per svegliarvi con la radio o con un allarme acustico. Nel caso di un'interruzione di corrente la radio ha una memoria incorporata che manterrà le impostazioni dell'allarme. Assicuratevi che l'ora sia impostata correttamente prima di impostare gli allarmi.

1. Premere il pulsante Menu e ruotare la manopola di comando della sintonizzazione finché non viene

evidenziato 'Main menu'. Premere la manopola di comando della sintonizzazione per entrare nel menu.

2. Ruotare la manopola di comando della sintonizzazione finché viene evidenziato 'Alarms' e premere la manopola di comando della sintonizzazione per entrare nella selezione.

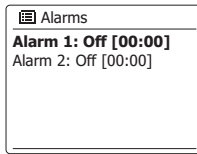

4. Ruotare la manopola di comando della sintonizzazione finché 'Time' non viene evidenziato sul display. Premere la manopola di comando della sintonizzazione per regolare l'ora dell'allarme.

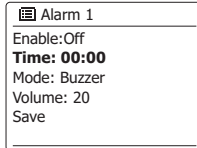

5. Ruotare la manopola di comando della sintonizzazione per scegliere l'ora della sveglia. Premere la manopola di comando della sintonizzazione per confermare l'impostazione.

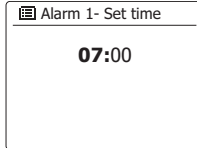

6. Ruotare la manopola di comando della sintonizzazione per scegliere i minuti dell'allarme. Premere la manopola di comando della sintonizzazione per confermare l'impostazione. Il display tornerà quindi al menu di impostazione della sveglia. Se la radio è stata impostata per utilizzare un formato di orologio a 12 ore, ci sarà anche un'opzione per impostare AM o PM per l'ora della sveglia.

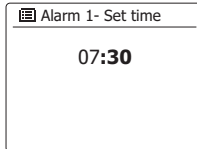

7. Ruotare la manopola di comando della sintonizzazione per evidenziare 'Enable' e premere la manopola di comando della sintonizzazione. Il display mostrerà le opzioni di frequenza per l'allarme. Le opzioni di frequenza dell'allarme sono le seguenti:

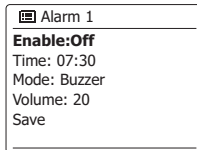

'Off' - l'allarme sarà disabilitato.

'Daily' - l'allarme suonerà ogni giorno 'Once' - l'allarme suonerà una volta.

'Weekends' - l'allarme suonerà solo nei fine settimana.

'Weekdays' - l'allarme suonerà solo nei giorni feriali.

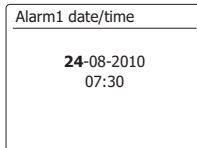
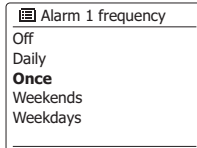

Ruotare la manopola di comando della sintonizzazione per scegliere l'opzione di frequenza dell'allarme desiderata. Scegliendo Off si

disattiva l'allarme. Premere la manopola di comando della sintonizzazione per confermare la selezione. Se si sceglie di impostare l'allarme su Once, sarà necessario impostare anche la data utilizzando la manopola di regolazione.

8. L'allarme può essere impostato su cicalino, radio Internet, radio DAB, radio FM. Qualunque sia la modalità radio selezionata, l'allarme radio può essere impostato su una qualsiasi delle stazioni memorizzate come preset o sulla stazione ascoltata più di recente. Ruotare la manopola di comando della sintonizzazione per evidenziare l'opzione corrente "Mode" per l'allarme, quindi premere la manopola di regolazione se si desidera cambiarla. Ruotare la manopola di regolazione per evidenziare "Buzzer" o la modalità richiesta. Premere la manopola di comando della sintonizzazione per confermare la selezione.

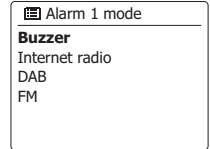
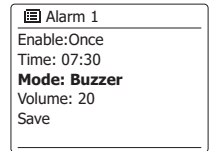

9. Se si imposta la sveglia su un'opzione radio, ruotare la manopola di comando della sintonizzazione per evidenziare l'opzione 'Preset', quindi premere la manopola di comando della sintonizzazione se si desidera cambiarla. Scegliere tra la stazione radio "Ultima ascoltata" o tra le preselezioni. Scorrere fino all'opzione scelta e premere la manopola di comando della sintonizzazione a per confermare la selezione. Si noti che è possibile impostare l'allarme per utilizzare solo un preset già memorizzato.

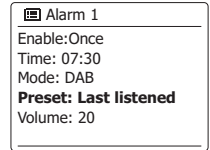

10. Ruotare la manopola di comando della sintonizzazione finché l'opzione 'Volume' è evidenziata sul display e premere la manopola di comando della sintonizzazione se si desidera cambiarla. La radio usa l'impostazione del volume salvato per ogni allarme quando suona. Impostare il volume desiderato usando la manopola di comando della sintonizzazione per confermare l'impostazione.

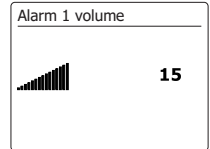
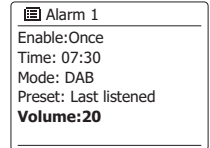

11. Per memorizzare le impostazioni dell'allarme, ruotare la manopola di comando della sintonizzazione finché non viene evidenziato 'Save'. Premere la manopola di comando della sintonizzazione per memorizzare le impostazioni dell'allarme. La vostra radio mostrerà 'Alarm saved' e poi tornerà alla lista degli allarmi con la nuova impostazione dell'allarme visualizzata sul display. Se si decide di non salvare le impostazioni, premere il pulsante Back. Il display mostrerà 'Save changes' con l'opzione 'YES' o 'NO'. Ruotare la manopola di regolazione per scegliere 'NO' e poi premere la manopola di comando della sintonizzazione. Sul display apparirà 'Alarm not saved' (Allarme non salvato). Gli allarmi attivi sono mostrati da piccoli indicatori di allarme nella parte inferiore dei display di riproduzione e sul display dell'orologio quando è in standby.

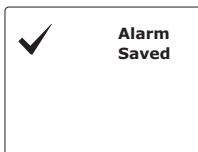

▲ NOTA

Se si commette un errore in qualsiasi momento durante l'impostazione degli allarmi, utilizzare il pulsante Indietro per tornare alla schermata precedente.

Quando suona l'allarme

L'allarme acustico o radio suoneranno agli orari selezionati per un massimo di 60 minuti, a meno che non vengano annullati. Il volume usato per l'allarme sarà quello specificato durante la procedura di impostazione dell'allarme. Se la radio non può connettersi alla stazione radio specificata, al suo posto verrà usato l'allarme acustico. Per annullare un allarme, premere il pulsante Standby per tornare alla modalità standby. L'icona dell'allarme lampeggerà nella parte inferiore dei display della modalità di riproduzione e la radio tornerà automaticamente in modalità standby quando saranno trascorsi i 60 minuti.

▲ NOTA

Se hai l'auricolare inserito mentre l'allarme sta suonando, il suono dell'allarme uscirà dall'auricolare.

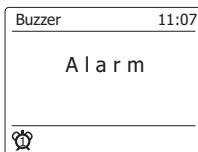
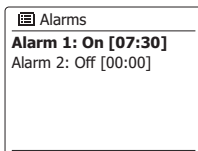

Disattivare gli allarmi

1. Per disattivare un singolo allarme, entrare nel menu di impostazione dell'allarme e ruotare la manopola di comando della sintonizzazione finché l'allarme desiderato non viene evidenziato sul display. Premere la manopola di comando della sintonizzazione per confermare.

2. Ruotare la manopola di comando della sintonizzazione finché l'opzione 'Enable:' non viene evidenziata sul display. Premere la manopola di comando della sintonizzazione.

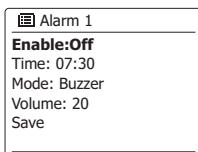

3. Ruotare la manopola di comando della sintonizzazione per evidenziare 'Off' e premere la manopola di comando della sintonizzazione.
4. Ruotare la manopola di comando della sintonizzazione finché l'opzione 'Save' è evidenziata sul display, quindi premere la manopola di comando della sintonizzazione per salvare la nuova impostazione. L'allarme scelto sarà ora disattivato.

Timer Snooze

1. L'allarme audio o radio possono essere messi a tacere per 5 minuti premendo qualsiasi pulsante che non sia quello di Standby. Se si desidera una durata di snooze più lunga, questa può essere estesa. Premendo e ruotando la manopola di comando della sintonizzazione mentre la radio è in modalità snooze, il tempo dello snooze disponibile verrà impostato a 5, 10, 15 o 30 minuti.
2. Mentre il timer di snooze è attivo, il tempo di snooze rimanente viene mostrato accanto all'allarme lampeggiante sul display dell'orologio.
3. Per annullare il timer Snooze mentre la sveglia è sospesa, premere il pulsante Standby.



Il display mostrerà brevemente il messaggio 'Alarm Off'.

Timer di sonno

La vostra radio può essere impostata per spegnersi dopo che è trascorso un tempo predefinito. L'impostazione del timer di spegnimento può essere regolata tra 15 e 90 minuti con incrementi di 15 minuti.

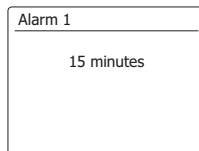

1. Premere il pulsante Menu e ruotare la manopola di comando della sintonizzazione finché non viene evidenziato 'Main menu'. Premere la manopola di comando della sintonizzazione per entrare nel menu.

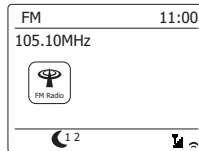

2. Ruotare la manopola di comando della sintonizzazione finché non viene evidenziato 'Sleep'. Premere la manopola di comando della sintonizzazione per entrare nell'impostazione. Sul display apparirà 'Sleep off'.

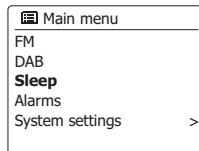

3. Ruotare la manopola di comando della sintonizzazione per selezionare il tempo di sonno desiderato. Le opzioni sono da 15 a 90 minuti con incrementi di 15 minuti. Usare l'opzione OFF per annullare la funzione sleep.

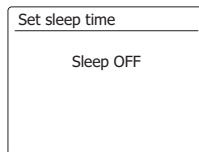

- La vostra radio si spegnerà una volta trascorso il tempo di riposo preimpostato.
- La vostra radio passerà in modalità standby dopo che il tempo preimpostato sarà trascorso. Un timer di spegnimento attivo è mostrato da un piccolo indicatore di timer nella parte inferiore del display di riproduzione. Questo indicatore mostra anche il tempo di riposo rimanente prima che la radio passi alla modalità standby.
- Per annullare lo sleep time prima che sia trascorso il tempo preimpostato e spegnere la radio, premere il pulsante Standby per spegnere l'unità manualmente. Per annullare lo sleep timer e lasciare la radio in funzione, tornare alle impostazioni dello sleep timer (passi da 1 a 3 sopra) e selezionare l'opzione Off al passo 3. In alternativa, basta premere il pulsante Standby due volte di seguito per annullare il timer e riaccendere la radio.

Standby inattivo

La vostra radio può essere impostata automaticamente in modalità standby se rimane inattiva per un periodo di tempo prestabilito. L'impostazione del tempo di inattività può essere regolata tra 2, 4, 5 e 6 ore.

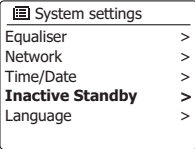
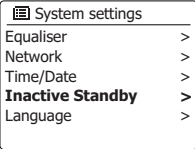
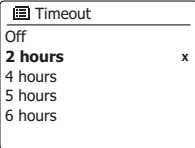
- Premere il pulsante Menu e ruotare la manopola di comando della sintonizzazione finché non viene evidenziato 'System Settings'. Premere la manopola di comando della sintonizzazione per entrare nel menu.
 
- Ruotare la manopola di comando della sintonizzazione finché non viene evidenziato 'Inactive Standby'. Premere la manopola di comando della sintonizzazione per entrare nella configurazione. Le opzioni per il tempo di inattività appariranno sul display.
 
- Ruotare la manopola di comando della sintonizzazione per selezionare il tempo di inattività desiderato. Usare l'opzione OFF per annullare la funzione di standby inattivo.
 
- La vostra radio passerà alla modalità standby quando la vostra radio rimarrà inattiva per un periodo di tempo prestabilito.

Funzione mute

Premendo il pulsante Mute sulla radio o sul telecomando, l'uscita delle cuffie verrà disattivata.

- Premere il pulsante Mute per disattivare l'uscita del suono.
- Premi di nuovo il pulsante Mute o uno dei pulsanti del volume per disattivare l'uscita del suono.

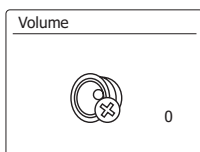

Display e audio

Funzione equalizzatore

Il suono della vostra radio può essere regolato per soddisfare il vostro gusto personale per il materiale che state ascoltando. Il WFT-3 ha una gamma di modalità di equalizzazione. In alternativa, potete impostare i livelli degli alti e dei bassi secondo le vostre preferenze, accessibili dalla voce di menu My EQ.

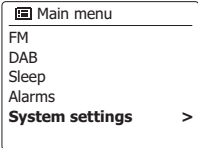
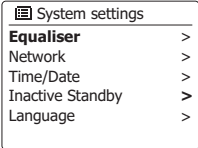
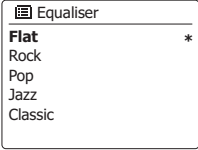
- Premere il pulsante Menu e ruotare la manopola di comando della sintonizzazione finché non viene evidenziato 'System settings'. Premere la manopola di comando della sintonizzazione per entrare nelle impostazioni.
 
- Ruotare la manopola di comando della sintonizzazione finché 'Equalizer' non viene evidenziato sul display. Premere la manopola di comando della sintonizzazione per confermare.
 
- Ruotare la manopola di comando della sintonizzazione per scorrere ed evidenziare le varie modalità. Premere la manopola di comando della sintonizzazione per confermare la selezione.
 
 - a - Flat
 - b - Rock
 - c - Pop
 - d - Jazz
 - e - Classic
 - f - News
 - g - Movie
 - h - My EQ

Il modo attualmente selezionato è contrassegnato da un asterisco.

Impostare il vostro profilo My EQ

Se trovate che le funzioni dell'equalizzatore preimpostate non siano di vostro gradimento, potete impostare un'equalizzazione personalizzata di alti e bassi come segue:

1. Seguire i passi 1-2 della sezione precedente per entrare nel menu dell'equalizzatore.

2. Ruotare la manopola di comando della sintonizzazione finché 'My EQ profile setup' è evidenziato sul display.

Premere la manopola di comando della sintonizzazione per entrare nel modo di regolazione.

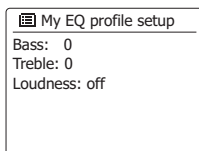
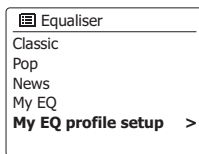

3. Per regolare il livello dei bassi, ruotare la manopola di comando della sintonizzazione fino a quando 'Bass' viene evidenziato sul display. Premere la manopola di comando della sintonizzazione per entrare nella modalità di regolazione e ruotare la manopola di comando della sintonizzazione finché non viene visualizzato il livello desiderato (tra -10 e +10). Il suono cambierà man mano che si regola il livello. Premere la manopola di comando della sintonizzazione quando si è soddisfatti dell'impostazione dei bassi.

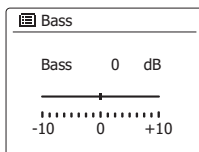

4. Per regolare il livello degli alti, ruotare la manopola di comando della sintonizzazione fino a quando 'Treble' viene evidenziato sul display. Premere la manopola di comando della sintonizzazione per entrare nella modalità di regolazione e ruotare la manopola di comando della sintonizzazione finché non viene visualizzato il livello desiderato (tra -10 e +10). Il suono cambierà man mano che si regola il livello. Premere la manopola di comando della sintonizzazione quando si è soddisfatti dell'impostazione degli acuti.

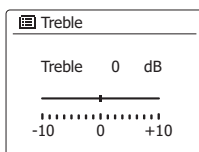

5. Per regolare il volume, ruotare la manopola di comando della sintonizzazione fino a quando 'Loudness' viene evidenziato sul display. Premere la manopola di comando della sintonizzazione per accedere all'impostazione e premere ripetutamente la manopola di comando della sintonizzazione per scegliere di attivare o disattivare la funzione loudness.

6. Premere il pulsante Indietro e il display vi chiederà di salvare le modifiche. Se si desidera salvare le modifiche, evidenziare 'YES'. Se non si desidera salvare le modifiche, evidenziare 'NO'. Premere la manopola di comando della sintonizzazione per inserire la selezione.

7. Per usare il profilo 'My EQ', ruotare la manopola di comando della sintonizzazione fino a quando 'My EQ' è evidenziato, quindi premere la manopola di comando della sintonizzazione per effettuare la selezione. Le impostazioni degli alti e dei bassi saranno ricordate per la prossima volta che si desidera utilizzare l'impostazione 'My EQ'.

Controllo della luminosità

La luminosità del display può essere regolata per quando la radio è in standby e per quando è in uso. Se usate l'unità in camera da letto, potreste preferire un livello di luminosità più basso in standby piuttosto che un'impostazione di luminosità più alta.

1. Premere il pulsante Standby per accendere la radio. Accedi al menu della modalità corrente premendo il pulsante Menu.

2. Ruotare la manopola di comando della sintonizzazione finché sul display non viene evidenziato 'System settings'. Premere la manopola di comando della sintonizzazione per entrare nel menu delle impostazioni di sistema. Ruotare la manopola di comando della sintonizzazione finché non viene evidenziato 'Backlight' sul display. Premere la manopola di comando della sintonizzazione per confermare l'impostazione.

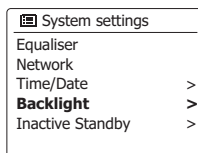
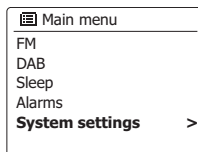

3. Nel menu della luminosità, ci sono 3 impostazioni:

Time out: per regolare il tempo prima che la retroilluminazione si spenga.

On level: per regolare la luminosità quando la radio è in uso.

Livello dime: per regolare la luminosità quando la radio è in stanby. Ruotare la manopola di comando della sintonizzazione per selezionare l'opzione e premere la manopola di comando della sintonizzazione per confermare l'impostazione.

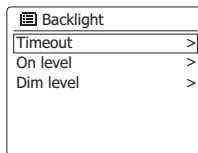

Selezione della lingua

Per impostazione predefinita, la radio visualizza tutti i menu e i messaggi in inglese. Potete scegliere la vostra lingua preferita.

1. Accedere al menu della modalità corrente premendo il pulsante Menu. Ruotare la manopola di comando della sintonizzazione fino a quando 'System settings' viene evidenziato sul display. Premere la manopola di comando della sintonizzazione per accedere al menu delle impostazioni.

2. Ruotare la manopola di comando della sintonizzazione fino a quando 'Language' viene evidenziato sul display. Premere la manopola di comando della sintonizzazione per entrare nel menu.

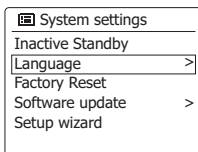

3. Ruotare la manopola di comando della sintonizzazione finché la lingua preferita è evidenziata e premere la manopola di comando della sintonizzazione per confermare l'impostazione.

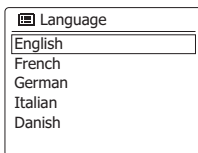

Presenza per le cuffie



Una presa per cuffie da 3,5mm situata sulla parte anteriore della radio è prevista per l'uso di cuffie. Inserendo una spina si disattiva automaticamente l'altoparlante interno.

Tenete presente che la sensibilità delle cuffie può variare molto. Raccomandiamo quindi di regolare il volume a un livello basso prima di collegare le cuffie alla radio. Si raccomanda anche di ridurre il volume prima di scollegare le cuffie.

IMPORTANTE:

L'eccessiva pressione sonora degli auricolari e delle cuffie può causare la perdita dell'udito.

Per prevenire possibili danni all'udito, non ascoltare ad alto volume per lunghi periodi.



Presenza di uscita di linea (Jack 3.5mm)

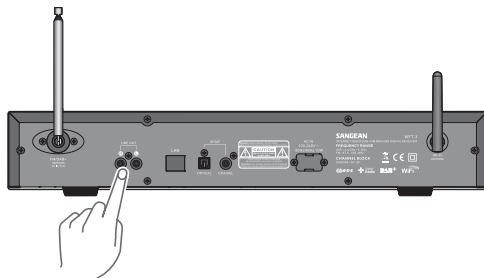

Una coppia di prese RCA Line out situate sul retro della vostra radio è prevista per collegare il segnale audio ad un amplificatore esterno. Il segnale sulla presa Line out non è influenzato dal controllo del volume (eccetto la versione europea).

Presenza di uscita ottica e coassiale S/PDIF

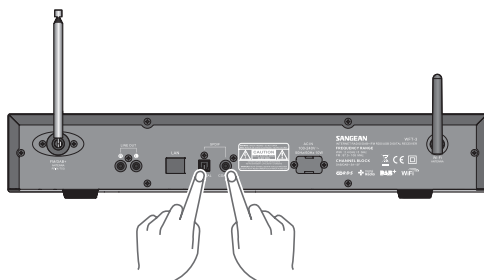

Due tipi di prese di uscita digitale che forniscono un segnale S/PDIF sono forniti sul retro della vostra radio per la connessione ad un amplificatore, mini-disc o altre apparecchiature con un ingresso ottico digitale.

Ricarica con presa USB



La vostra radio ha una presa USB che è destinata esclusivamente a caricare un iPhone o uno smartphone e dispositivi simili. Il tempo di ricarica può variare e in alcuni casi può richiedere più tempo di quando si utilizza l'unità di ricarica del produttore fornita con lo smartphone. Prima di caricare, assicurarsi che la radio sia in modalità standby.

⚠ IMPORTANTE

- La presa USB può solo fornire energia per la chiavetta USB solo con 1A 5V massimo e la maggior parte dei modelli di iPhone. Tuttavia, non supporta l'hard disk esterno e tutti i telefoni cellulari e i dispositivi elettronici.
- Il caricabatterie potrebbe non fornire alimentazione ad alcuni dispositivi USB.
- Non collegare la fonte di alimentazione alla porta USB. Altrimenti c'è il rischio di incendio. La porta USB è solo destinato a caricare dispositivi a bassa tensione.
- Non inserire chiodi, fili, ecc. nella porta di alimentazione USB. Altrimenti un corto circuito potrebbe causare fumo e fuoco.
- Non collegate questa presa USB con la porta USB del vostro PC, poiché è altamente possibile che possa causare la rottura delle unità.
- Non utilizzare mai la presa USB in condizioni di pioggia o di umidità per evitare che l'umidità entri nella radio.

Informazioni

Reset di fabbrica

Se desiderate resettare completamente la vostra radio al suo stato iniziale, potete farlo seguendo questa procedura. Eseguendo un reset di fabbrica, tutte le impostazioni inserite dall'utente saranno cancellate.

1. Accedere al menu della modalità corrente premendo il pulsante Menu. Ruotare la manopola di comando della sintonizzazione per evidenziare l'opzione 'Main menu', quindi premere la manopola di comando della sintonizzazione per confermare.

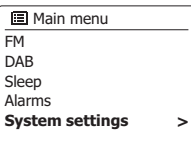

2. Ruotare la manopola di comando della sintonizzazione finché non viene evidenziato 'System settings' e poi premere la manopola di comando della sintonizzazione per confermare l'impostazione.

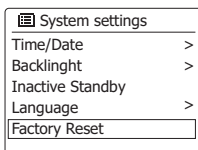

3. Ruotare la manopola di comando della sintonizzazione finché non viene evidenziato 'Factory Reset', quindi premere la manopola di comando della sintonizzazione per confermare l'impostazione. Ruotare la manopola di comando della sintonizzazione per evidenziare 'YES' e procedere. Se non si desidera eseguire un ripristino del sistema, evidenziare 'NO' e premere la manopola di comando della sintonizzazione per confermare l'impostazione. Il display tornerà al menu precedente.

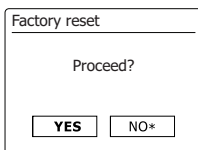

4. Con 'YES' evidenziato, verrà eseguito un reset completo e la radio si riavvierà come se fosse collegata per la prima volta. L'elenco delle stazioni DAB e tutte le stazioni preimpostate saranno cancellate e i dettagli della connessione alla rete wireless saranno persi. Tutte le impostazioni di configurazione saranno ripristinate ai loro valori predefiniti, l'orologio e gli allarmi saranno resettati.



In caso di malfunzionamento per qualsiasi motivo, resettare il prodotto come descritto sopra per riprendere il normale funzionamento. In alcuni casi può essere necessario scollegare l'alimentazione di rete, quindi ricollegarla dopo 10 secondi. In caso di malfunzionamento dovuto a un transitorio elettrico veloce (scoppio), resettare il prodotto come sopra (potrebbe essere necessario ricollegare la fonte di alimentazione) per riprendere il normale funzionamento.

Aggiornamento del software

Di tanto in tanto vengono sviluppate nuove funzioni software per la vostra radio. La vostra radio è stata progettata per permettere al suo software interno di essere aggiornato tramite la vostra connessione Internet. Non dovreste tentare di aggiornare la vostra radio a meno che non vi sia stato raccomandato dal Servizio Clienti Sangean. L'aggiornamento del software può rimuovere tutte le impostazioni di rete, i preset delle stazioni radio e le impostazioni di allarme dalla vostra radio. È importante non tentare questa procedura se non si dispone di una buona connessione Internet e di un'alimentazione di rete affidabile. Se la radio si collega al router utilizzando una connessione WiFi, assicurarsi che anche questa sia affidabile prima di procedere.

1. L'opzione 'Aggiornamento software' è accessibile tramite il menu 'Impostazioni di sistema'. Quando si seleziona 'Aggiornamento software', il menu visualizza 'Auto check setting' e 'Check now'. Se si desidera che la radio controlli periodicamente le nuove versioni del software, ruotare la manopola di comando della sintonizzazione per evidenziare 'Auto check settings'. Quindi premere la manopola di comando della sintonizzazione e selezionare 'YES'. Se non si desidera che la radio controlli gli aggiornamenti, selezionare l'opzione 'NO'.

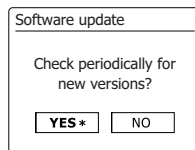
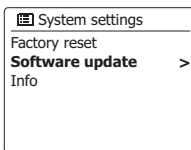
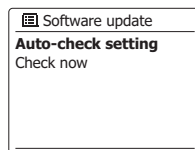
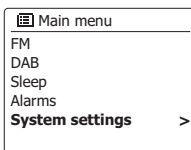

2. Per controllare se ci sono aggiornamenti software disponibili al momento, premere la manopola di comando della sintonizzazione per evidenziare 'Check now' e poi premere la manopola di comando della sintonizzazione per confermare l'impostazione. La radio controllerà se è disponibile un aggiornamento del software, la radio offrirà la scelta di aggiornare o meno il software, visualizzando 'New version available. Aggiornare il software? Selezionare l'opzione 'YES' se si desidera eseguire il processo di aggiornamento.
3. Se scegliete di aggiornare la vostra radio, essa scaricherà prima il nuovo software e poi riprogrammerà la sua memoria interna. Questo può richiedere alcuni minuti a seconda della velocità della vostra connessione internet.
4. Una volta completato l'aggiornamento del software, la radio vi chiederà di premere select per riavviare.

Premete la manopola di comando della sintonizzazione e la vostra radio si riavvierà. Potrebbe essere necessario riconfigurare la connessione di rete dopo un aggiornamento. Potrebbe anche essere necessario reinsertire tutti i preset delle stazioni radio, le impostazioni di allarme e le opzioni di configurazione.

▲ MOLTO IMPORTANTE

Non spegnere la radio fino a quando l'operazione di aggiornamento non sia stata completata e la radio sia stata riavviata, altrimenti l'unità potrebbe essere danneggiata in modo permanente.

5. La radio offrirà una selezione 'YES' o 'NO'. Ruotare la manopola di regolazione per selezionare 'YES' e premere la manopola di comando di sintonizzazione per confermare l'impostazione. Il profilo selezionato verrà cancellato.

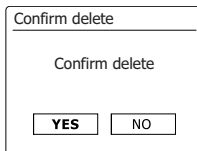

▲ NOTA

Non è possibile cancellare un profilo attualmente in uso.

Profili di rete

Ogni volta che si collega la radio a una rete WiFi, la radio memorizza i dettagli di quella connessione (SSID, chiave di sicurezza, impostazioni di indirizzo DHCP/IP) come profilo. Fino a quattro di questi profili sono memorizzati nella radio in modo che, se l'unità viene utilizzata in più luoghi, non c'è bisogno di inserire le impostazioni di rete quando si torna in un luogo precedentemente visitato.

La radio memorizza i quattro profili più recenti identificati dal loro SSID. Normalmente la radio tenterà di connettersi a uno dei profili memorizzati e solo se non è in grado di farlo, sarà necessario utilizzare il Network Wizard.

Nel caso in cui si visiti un luogo solo una volta, si può desiderare di cancellare il profilo per la rete

in quella posizione per evitare di perdere altri profili.

1. Accedere al menu della modalità corrente premendo il pulsante Menu. Ruotare la manopola di comando di sintonizzazione fino a quando 'System settings' viene evidenziato sul display. Premere la manopola di comando di sintonizzazione per entrare nel menu delle impostazioni.

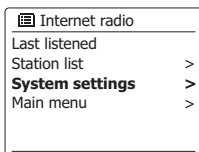

2. Ruotare la manopola di comando di sintonizzazione fino a quando 'Network' viene evidenziato sul display. Premere la manopola di comando di sintonizzazione per entrare nel menu delle impostazioni di rete.

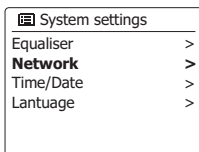

3. Ruotare la manopola di comando di sintonizzazione fino a quando 'Network profile' viene evidenziato sul display. Premere la manopola di comando di sintonizzazione per vedere i profili memorizzati. Il profilo attualmente in uso (se presente) è contrassegnato da un asterisco.

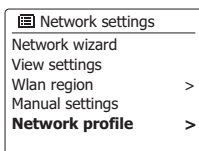

4. Per rimuovere un profilo dalla memoria, ruotare la manopola di comando di sintonizzazione per evidenziare il profilo da cancellare e poi premere la manopola di comando di sintonizzazione per confermare l'impostazione.

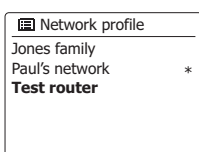

Visualizzazione della versione del software

L'indicazione della versione del software è fornita a scopo di riferimento e di supporto al cliente e non può essere modificata.

1. Accedere al menu della modalità corrente premendo il pulsante Menu. Ruotare la manopola di comando della sintonizzazione finché sul display non viene evidenziato 'System settings'. Premere la manopola di comando di sintonizzazione per accedere al menu delle impostazioni di sistema.

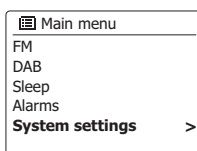

2. Ruotare la manopola di comando di sintonizzazione finché 'Info' non viene evidenziato sul display. Premere la manopola di regolazione per visualizzare la versione del software e l'ID della radio.

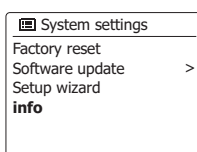

FAQ audio

La tua radio può accedere ad alcuni aiuti audio per l'uso di Internet Radio.

1. Con la radio accesa e in modalità Internet Radio, ruotare la manopola di comando di sintonizzazione fino a quando 'Station list' è evidenziato sul display e sul Rotary Tuning Control.

2. Ruotare la manopola di comando di sintonizzazione fino a quando 'Help' viene evidenziato sul display. Premere la manopola di comando di sintonizzazione per accedere al menu Help.

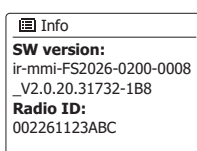

3. Ruotare la manopola di comando di sintonizzazione finché non viene evidenziato 'FAQ'. Premere la manopola di comando di sintonizzazione per visualizzare alcune domande frequenti.

4. Ruotare la manopola di comando di sintonizzazione per scegliere una domanda che si adatta alle vostre esigenze e premere la manopola di comando di sintonizzazione per ascoltare la risposta. Regolare il volume secondo necessità eccessario.

Accesso ai file audio tramite un server UPnP utilizzando Windows Vista e XP

Se il vostro computer ha Windows Vista o XP, allora Windows Media Player versione 11 include un server UPnP che renderà i vostri file disponibili alla vostra radio. Ci sono altre soluzioni di server UPnP disponibili per gli utenti non Windows e per gli utenti Windows che potrebbero voler usare un'alternativa (si veda la sezione di Utilizzo con Windows, Apple Mac e Linux).

Non rientra nello scopo di questo libro di istruzioni coprire tutte le possibili opzioni per UPnP. Qui spieghiamo l'uso di Windows Media Player di Microsoft, dato che sarà la prima scelta per la maggior parte degli utenti.

Impostare l'accesso UPnP su un PC Windows

1. Se il vostro PC è dotato di Microsoft Windows Vista o Windows XP, allora potete usare Windows Media Player versione 11 di Microsoft per agire come media server UPnP (Universal Plug and Play). Se non è già installato sul vostro PC, Windows Media Player 11 può essere scaricato dal sito web di Microsoft e installato seguendo le istruzioni dettagliate nella sua procedura guidata di installazione, o usando la funzione Windows Update di Microsoft.

2. Una volta installato, Windows Media Player 11 può creare una libreria da tutti i file multimediali disponibili sul vostro PC. Per aggiungere nuovi file multimediali alla libreria, selezionare la scheda 'Library', poi 'Add to Library... > Advanced Options', cliccare 'Add', scegliere i file che volete aggiungere e cliccare 'OK'.

Il passo successivo è quello di collegare la radio a Windows Media Player 11 e di configurare il programma per permettere alla radio di accedere alla vostra libreria multimediale.

3. Premere il pulsante Standby per accendere l'unità. Quindi premere il pulsante Mode e ruotare la manopola di comando di sintonizzazione secondo necessità fino a quando non viene visualizzato il display della modalità Lettore musicale. Premere la manopola di comando di sintonizzazione per selezionare l'opzione. Il menu principale 'Music Player' sarà poi visualizzata.

4. Ruotare la manopola di comando di sintonizzazione finché non viene evidenziato 'Shared media' e premere la manopola di comando di sintonizzazione. La radio effettuerà la scansione di tutti i server UPnP disponibili. La radio potrebbe impiegare alcuni secondi per completare la scansione. La radio visualizzerà '<Empty>' se non viene trovato nessun server UPnP.

5. Dopo la scansione, seleziona il tuo server UPnP usando la manopola di comando di sintonizzazione. Se state usando WMP 11 come server, la vostra radio mostrerà normalmente 'Unauthorized - Select to retry' in questa fase.

6. Il vostro PC potrebbe chiedervi se c'è stata una connessione al vostro server UPnP. Che vi venga richiesto o meno, affinché la radio possa accedere ai file musicali, dovrete cliccare sulla scheda 'Libreria' in WMP 11 e selezionare la voce 'Condivisione media...' per aprire la finestra 'Condivisione media'. Assicuratevi che la casella 'Share my media to:' sia spuntata.

7. Nella finestra 'Media Sharing', la radio sarà elencata come un dispositivo sconosciuto. Cliccare sul dispositivo sconosciuto mostrato per selezionarlo, quindi cliccare sul pulsante 'Consenti' e poi su 'OK'.

⚠️ NOTA

Se state usando il software firewall di Microsoft Windows, questo dovrebbe essere correttamente configurato da WMP 11. Se state usando un software firewall di terze parti potreste aver bisogno di configurarlo manualmente per permettere alla vostra unità e a WMP 11 di comunicare.

8. Sulla radio, selezionate di nuovo il server nominato usando la manopola di comando di sintonizzazione. Se WMP 11 è ora in grado di comunicare con la vostra radio, vi verranno presentate alcune opzioni di selezione dei media sul display.

Codec audio

La vostra radio supporta una serie di codec audio che forniscono la compatibilità con una vasta gamma di stazioni Internet Radio. Questi permettono anche agli utenti di trasmettere musica in streaming dai loro computer o di riprodurre direttamente da dispositivi di memoria USB e SD/SDHC flash.

Si noti che per ogni dato codec audio, ci sono molti protocolli di streaming disponibili, e quindi anche se una stazione Internet Radio usa un formato supportato, questo non garantisce che ogni stazione funzioni con la vostra radio. Il database delle stazioni radio a cui la vostra radio si connette è controllato per la compatibilità, così che la maggior parte delle stazioni dovrebbe essere riproducibile senza problemi. Allo stesso modo, quando si trasmette media da un computer, mentre un codec può essere supportato, ci possono essere molte sottili variazioni nei formati, schemi di tagging e protocolli (anche all'interno di UPnP). In generale la vostra radio riprodurrà i formati supportati con i server UPnP più comuni.

Bit-Rate

La seguente tabella riassume il massimo bit-rate supportato per i vari formati audio che sono riproducibili sulla vostra radio. Tassi più alti possono essere riproducibili in alcuni casi, ma le prestazioni del prodotto potrebbero esserne influenzate.

Codec	Tasso massimo supportato
AAC (LC)	320 kbits / sec
MP3	320 kbits / sec
Audio reale	64 kbits / sec
WAV	1,536 Mbit / sec
WMA (3)	320 kbits / sec

Tutti i codec supportano solo file codificati a 2 canali (stereo).

Tutti i codec supportano frequenze di campionamento fino a 48 kbits/sec (include 32 e 44.1 kbits / sec).

La riproduzione USB e SD/SDHC supporta solo i formati MP3 e WMA. I file che hanno una protezione Digital Rights Management (DRM) applicata non saranno riproducibili sulla tua radio.

(1) Il massimo bit-rate supportato è per un campionamento di 48 KHz, 2 canali e 16 bit per campione.

(2) WMA Lossless, WMA Voice, WMA 10 Professional, e file che hanno protezione DRM non sono supportati.

Avvertenze

Non lasciate che la vostra radio sia esposta all'acqua, al vapore o alla sabbia.

Non lasciate la vostra radio dove un calore eccessivo potrebbe causare danni. La targhetta si trova sul retro della radio.



- La radio non deve essere esposta a gocce o schizzi e nessun oggetto pieno di liquidi, come ad esempio vasi, deve essere posto sulla radio.
- Si raccomanda di utilizzare il prodotto in modo che ci sia una distanza minima (10 cm raccomandati) dagli oggetti adiacenti per garantire una buona ventilazione.
- La ventilazione del prodotto non deve essere limitata coprendolo con oggetti come giornali, tovaglie, tende ecc.
- Nessuna fonte di fiamme libere, come candele accese, deve essere collocata sul prodotto.
- Si raccomanda di evitare di usare o conservare il prodotto a temperature estreme. Evitare di lasciare l'unità in auto, sui davanzali delle finestre, alla luce diretta del sole, ecc.
- La radio deve essere usata in un clima moderato.
- L'apparecchio non deve essere esposto a sgocciolamenti o spruzzi e nessun oggetto pieno di liquidi, come i vasi, deve essere posto sull'apparecchio.
- Le batterie non devono essere esposte a calore eccessivo, come il sole, il fuoco o simili.
- La spina MAINS o un accoppiatore di apparecchi vengono usati come dispositivo di disconnessione.

Il dispositivo di disconnessione deve rimanere facilmente accessibile.

Specifiche

Requisiti di alimentazione	
Alimentazione di rete	AC 100-240 V / 50/60 Hz / 1A
Batteria del telecomando	
	2 x AAA
Copertura di frequenza	
FM	87.5-108 MHz
DAB	174.928-239.200 MHz
WiFi	802.11b e 802.11g supportati con crittografia WEP e WPA / WPA2 Compatibile con i router 802.11n che offrono supporto in modalità mista per 802.11b / g Supporto per router a doppia frequenza 5G / 2.4G WiFi 5G: 5.15GHz~5.25GHz (Band 1) per uso solo interno.
Caratteristiche del circuito	
Potenza di uscita	5W + 5W (se collegato con l'altoparlante SP-40)
Presa per le cuffie	3,5mm di diametro, stereo
Presa ottica di uscita SPIDF	Toslink
Presa di uscita SPIDF coassiale	RCA
Presa Line Out	3,5mm di diametro, subwoofer
Sistema aereo	Antenna telescopica
	DAB Antenna
	Telescopica FM

※ Il codice a barre sul prodotto è definito come segue:

 <p>aH181200001</p>	<p>aH 18 12 00001</p> <p>↑ ↑ ↑ ↑ ↑</p> <p>Numero di serie</p> <p>Mese di produzione</p> <p>Anno di produzione</p> <p>Codice prodotto</p>
-------------------------------------------------------------------------------------------------------	-------------------------------------------------------------------------------------------------------------------------------------------------

L'azienda si riserva il diritto di modificare le specifiche senza preavviso.



Se in qualsiasi momento in futuro si dovesse avere la necessità di smaltire questo prodotto, si prega di notare che: I prodotti elettrici non devono essere smaltiti con i rifiuti domestici. Si prega di riciclare nelle apposite strutture. Verificare presso le autorità locali o il rivenditore consigli sul riciclaggio. (Direttiva sui rifiuti di apparecchiature elettriche ed elettroniche)