

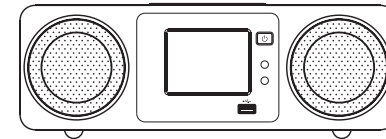

# WFR-2D



**E**

Rersion 1





“ Made for iPod ” y “ Made for iPhone ” significan que un accesorio electrónico ha sido diseñado para la conexión específica a un iPod o iPhone respectivamente, y ha sido certificado por el fabricante para cumplir con los estándares de funcionamiento de Apple. La empresa Apple no se responsabiliza del funcionamiento de este aparato o de su cumplimiento de los estándares de seguridad y regulatorios. Por favor, tenga en cuenta que el uso de este aparato con iPhone o iPod podría afectar a la conexión inalámbrica.

## Contenidos

<b>Introducción</b> .....	<b>3-10</b>	<b>Modo de visualización de información</b> .....	<b>52</b>
Antes de usar este producto .....	3	Para encontrar nuevas emisoras de radio DAB .....	52
Controles y conexiones .....	4-5	Sintonización manual .....	53
Instalación de la pila del mando a distancia .....	6-7	Mis emisoras favoritas /Edición de emisoras favoritas ...	54
Controles de navegación .....	8-10	Eliminación de emisoras inválidas .....	55
<b>Configuración de la red</b> .....	<b>11-19</b>	<b>Modo FM</b> .....	<b>56-59</b>
Conexión de su radio a la red de su ordenador .....	11-16	Búsqueda automática /Sintonización manual .....	57
Configuración manual de la red .....	17-19	Mis emisoras favoritas /Edición de emisoras favoritas ...	58
<b>Modo Radio por Internet</b> .....	<b>20-30</b>	Selección de estéreo / mono .....	59
Radio por Internet - aspectos básicos .....	20-22	<b>Hora y alarmas</b> .....	<b>60-67</b>
Selección de una emisora de radio por su ubicación y género .....	23-24	Actualización automática de la hora .....	60
Búsqueda de una emisora de radio por su nombre .....	24	Selección del formato de la hora .....	61
Selección de una emisora nueva o popular .....	25	Ajuste manual de la hora .....	61-62
Selección de un podcast / BBC Listen Again .....	26	Programación de la alarma .....	63-64
Personalización de su radio .....	27-28	Desactivación de las alarmas .....	65
Emisoras favoritas .....	29	Temporizador de cabezada (Snooze) .....	65
Configuración de Mis emisoras agregadas .....	30	Temporizador de apagado automático (Sleep) .....	66
<b>Modo Reproductor de Música</b> .....	<b>31-44</b>	Pantalla inactiva .....	67
Uso con Windows, Apple Mac, Linux, memoria USB .....	32	<b>Display y audio</b> .....	<b>68-83</b>
Acceso a sus archivos por medio de UPnP .....	33-34	Ecualizador .....	68-69
Ubicación y reproducción de archivos usando UPnP .....	35	Control del brillo .....	70-71
Selección de multimedia .....	36-37	Toma de entrada auxiliar .....	72
Control de la reproducción .....	37-38	Toma de salida óptica S/PDIF y toma de salida de vídeo ...	73
Modo de visualización de información .....	39	Toma para auriculares .....	74
Uso de dispositivos de memoria USB .....	40	Restablecimiento de la configuración de inicio .....	74
Reproducción de archivos de dispositivos de memoria USB .....	41	Actualización del software .....	75
Listas de reproducción .....	42-44	Perfiles de red .....	76
<b>Conexión de un iPod</b> .....	<b>45-48</b>	Visualización de la versión del software .....	77
Conexión de su iPod/iPhone .....	45-46	Preguntas frecuentes sobre el audio .....	77
Navegación por su iPod/iPhone.....	47-48	Acceso a los archivos de audio por medio del servidor UPnP (Windows Vista y XP) .....	78-79
<b>Modo DAB</b> .....	<b>49-55</b>	Códexs de audio .....	80
Selección de una emisora de radio DAB .....	51	Modo de demostración .....	81
		Precauciones .....	82
		Especificaciones .....	83

## Introducción

Antes de usar este producto

Antes de poder usar su radio, asegúrese de contar con lo siguiente:

- Conexión a internet de banda ancha (no será necesaria para las funciones DAB, FM o Reproductor de Música).
- Un punto de acceso inalámbrico (WiFi) o una conexión por cable Ethernet conectada a su proveedor de servicio de internet de banda ancha, preferentemente por medio de un router. En muchos casos, el módem de banda ancha, el router y el punto de acceso inalámbrico consistirán en una sola unidad denominada, suministrada por su proveedor de servicio de internet o comprada en una tienda de venta de ordenadores y componentes electrónicos.
- Si su red inalámbrica está configurada para usar codificación de datos Wired Equivalent Privacy -Privacidad Equivalente a Cableado- (WEP) o WiFi Protected Access -Acceso Protegido WiFi- (WPA/WPA2), entonces o bien va a necesitar conocer la clave WEP, WPA o WPA2 empleada para la codificación, de modo que pueda lograr que la radio comunique con la red, o bien su router necesitará ofrecer WiFi Protected Setup (WPS).

Si realiza la conexión por WiFi, la radio funcionará, por lo general, en un radio de 10-20 metros desde su punto de acceso inalámbrico. El alcance real dependerá del tipo de edificio, de la presencia de otras redes inalámbricas cercanas y de posibles fuentes de interferencias. Las funciones de radio DAB y FM funcionarán allí donde la radio pueda recibir una señal de transmisión adecuada.

### **IMPORTANTE:**

Antes de continuar, asegúrese de que su punto de acceso inalámbrico o router están encendidos y funcionan con su servicio de internet de banda ancha (use su ordenador para verificarlo). Para conseguir que esta parte del sistema funcione, deberá leer las instrucciones suministradas con el punto de acceso inalámbrico o el router.

## Controles y conexiones

(Vista frontal)

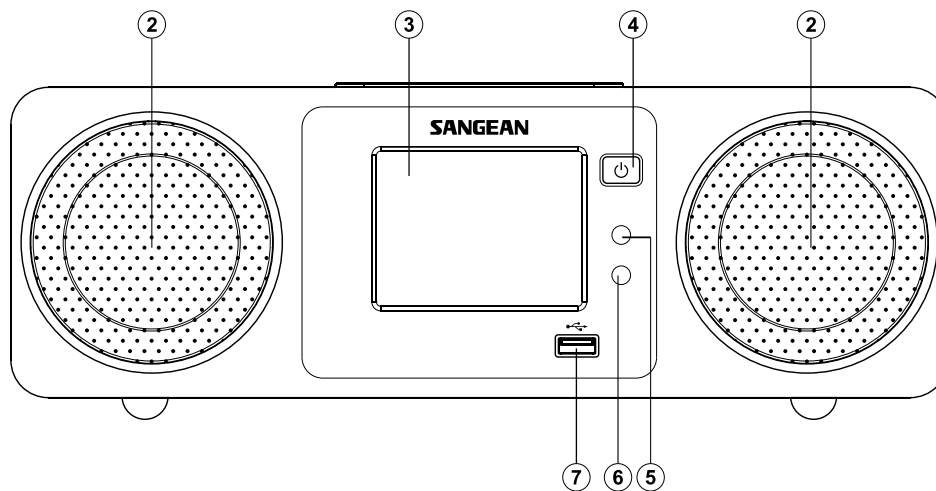

2. Altavoces X 2

3. Pantalla táctil en color

4. Encendido/En espera

5. Sensor de luz

6. Sensor del mando a distancia

7. Toma USB

## Controles y conexiones

(Vista posterior)

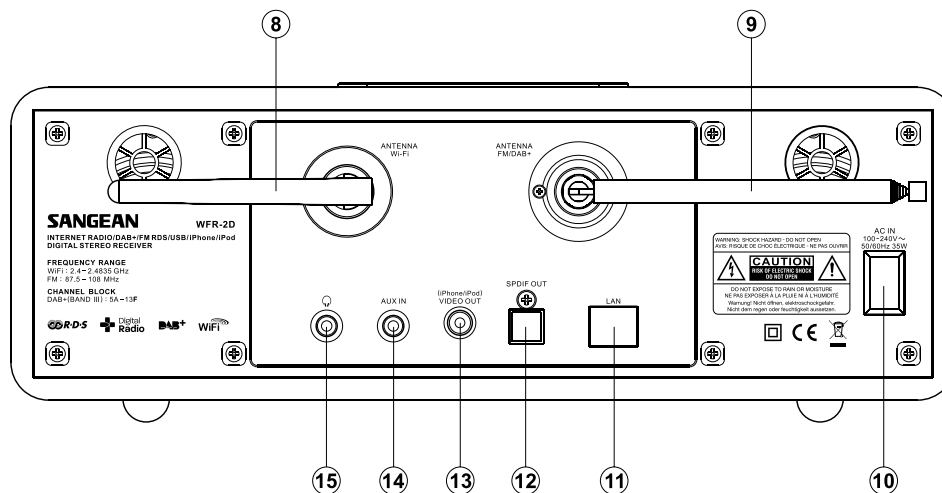

8. Antena Wi-Fi

9. Antena telescópica

10. Toma de entrada de la red de suministro

11. Toma de Ethernet (RJ-45)

12. Toma de salida óptica (Toslink)

13. Toma de salida de vídeo de iPod/ iPhone

14. Toma Aux in

15. Toma para auriculares

## Controles y conexiones-cont.

### Mando a distancia

- A. Botón de Encendido/En espera
- Aa. Botón Back
- Ab. Botones numéricos 1-10/0
- Ac. Botón Directorio
- Ad. Botón Adición a favoritas
- Ae. Botón Selección de emisora favorita
- B. Botón Selección de emisora presintonizada
- C. Botón INFO
- D. Botón Arriba
- E. Botón Menu
- F. Botón Tuning -
- G. Reproducción/ Pausa
- H. Botón Abajo
- I. Botón Ant / Sig (Avance/ Retroceso rápido)
- J. Botón Sleep
- K. Botón Repetición
- L. FM button
- M. Botón DAB
- N. Botón Snooze
- O. Botón Aux in
- P. Botón iPod
- Q. Botón Pandora (sin función)
- R. Botón Radio por internet
- S. Botón Music
- T. Botón Aleatorio
- U. Botón Dimmer
- V. Botón Vol +/-
- W. Botón Supresión de audio
- X. Botón Select
- Y. Botón Tuning +
- Z. Botón Auto scan

#### Nota:

Casi todas las funciones disponibles en el panel de la pantalla táctil podrán también activarse con el mando a distancia. Tenga en cuenta pero, que hay dos elementos que no podrán ajustarse con el mando a distancia, que son Ajustes y Alarma.

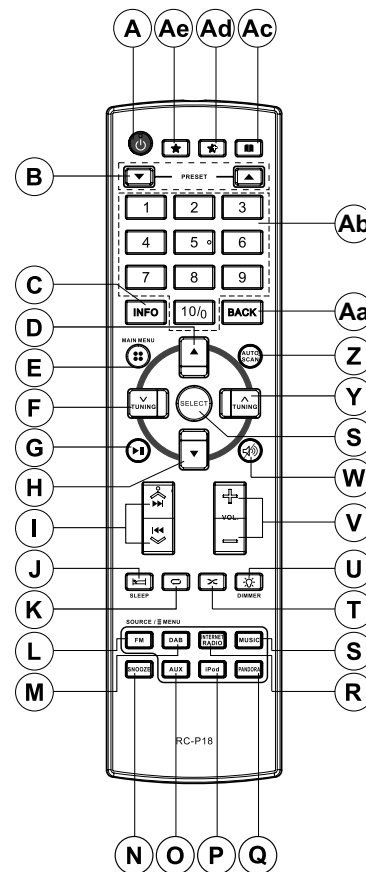

## Uso de la pantalla táctil

La radio por internet WFR-2D cuenta con una pantalla en color de alta resolución con controles sensibles al tacto. Cuando utilice la radio por internet, la pantalla mostrará sólo los controles que se necesitarán en cada fase de su funcionamiento. Para manejar los controles, basta con tocar el área del botón con la punta de un dedo durante aproximadamente medio segundo, hasta que se haya aceptado el comando.



Al principio, podrá notar que la radio por internet no siempre detecta que usted ha tocado un botón. Si así fuera, intente tocar ejerciendo un poco más de presión, o alargue el tiempo de presión. Así no tardará en dar con el toque preciso para controlar su radio por internet.

Podrá limpiar el panel usando un trapo seco y limpio. No emplee productos abrasivos, líquidos limpiadores ni disolventes.





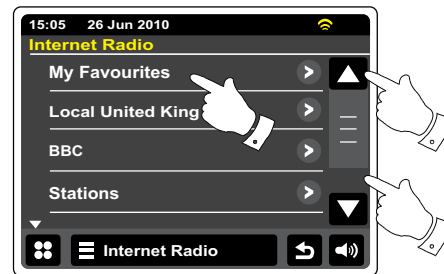

## Controles de navegación de la pantalla táctil

Esta sección describe el significado básico de los controles de su radio por internet WFR-2D. Las instrucciones para cada modo de funcionamiento se ofrecen en las secciones posteriores de este libro.

1. Si pulsa el control **On/Standby**, su radio dejará de estar en el modo en espera. Si pulsa el control On/Standby cuando la radio esté en uso, hará que la unidad regrese al modo en espera con la visualización de la hora.
2. Si toca los botones **Modo** de la pantalla del menú de inicio, podrá tener acceso a cada uno de los modos de funcionamiento: Radio DAB, Radio FM, Radio por internet, iPod, Mi música, Entrada auxiliar, Alarmas y Ajustes.
3. Toque la barra **Menú** de la pantalla para acceder al menú de nivel superior para el modo de funcionamiento en el que se encuentre. Si toca la barra una segunda vez, normalmente hará que la radio regrese a la visualización o el menú anterior. 
4. Toque el botón **Inicio** para volver al menú de inicio principal. 
5. Muchas operaciones piden que el usuario realice una selección del menú. Podrá hacerlo tocando el elemento correspondiente en la pantalla táctil. Si hubiera más de cuatro elementos en el menú, entonces será necesario tocar los botones direccionales Arriba y Abajo para que los elementos adicionales sean visibles. La barra de desplazamiento de la derecha dará una indicación sobre la parte del menú que se está mostrando. Si pulsa el área entre la flecha y la barra hará que el menú se desplace más, en caso de que hubiera muchos elementos. Si hubiera muchos elementos en un menú, la radio permitirá al menú 'dar la vuelta' por cualquier dirección. Esto facilitará alcanzar elementos que se encuentren al final de largos menús, como una lista de países o emisoras de radio por internet.



6. Si cometiera algún error durante la navegación por los menús, normalmente será posible regresar a un menú de nivel superior pulsando el botón **Atrás** de la pantalla. 
7. Toque le botón **Cerrar** para salir del modo en el que se encuentre. La pantalla volverá al menú de inicio. 
8. Toque el botón **Volumen** y después use los botones + o - en la pantalla o use el control de volumen giratorio hasta alcanzar el volumen deseado.   
9. En su radio por internet hay una **Pantalla inactiva del modo reproducción** que muestra la hora y la fecha con información relativa al modo de funcionamiento, pero sin que los botones de control sean visibles. La demora antes de que se muestre la pantalla del modo inactivo podrá ajustarse entre 1 y 10 minutos. Vea la sección 'Tiempo de inactividad'.

Cuando se muestre la pantalla de inactividad, toque la pantalla táctil para reactivar la pantalla de modo de reproducción principal.









10. Su radio incluye una función de presentación de imágenes que añade contenido visual de transmisiones de radio digitales y radio por internet. Esta función le permite ver fotos o presentaciones y artistas, incluyendo las portadas de los álbumes e información sobre conciertos, así como obtención de información general, como el tiempo, viajes, promociones y publicidad.



## Pantallas de introducción de texto

Para introducir texto cuando se encuentre en una pantalla de introducción de texto, siga el procedimiento descrito debajo para desplazarse y seleccionar el texto que desee.

Asistente de configuración

-  Para introducir el texto, toque el **carácter requerido** de la pantalla.
-  Para introducir las letras MAYÚSCULAS, toque la **flecha** de la parte izquierda de la pantalla hasta que esta se muestre en amarillo. El siguiente carácter introducido será en mayúscula.
-  Para introducir letras minúsculas, toque la **flecha** de la parte izquierda de la pantalla hasta que esta se muestre en blanco. El siguiente carácter introducido será en minúscula.
-  Toque el botón **número/texto** de la parte izquierda de la pantalla para alternar la introducción
-  de números y texto.
-  Si comete un fallo y desea borrar un carácter, toque la **flecha izquierda** (tecla de retroceso).
-  Cuando haya introducido el texto completo, toque el **visto** o el icono de la **lupa**. El icono
-  mostrado variará según el texto que se introduzca.

Para dejar un espacio, use la barra espaciadora del teclado.

Podrá también usar el mando a distancia para destacar e introducir texto. Use los botones **izquierda**, **derecha** y **arriba**, **abajo** para destacar texto y use el botón Select para introducirlo. Podrá llevar a cabo las funciones apenas descritas usando el mando a distancia.

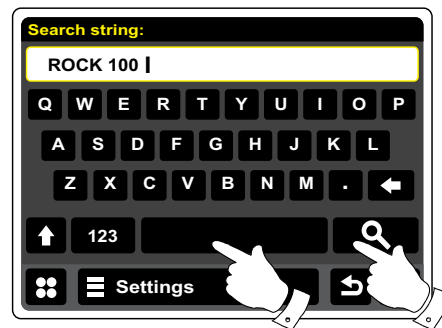
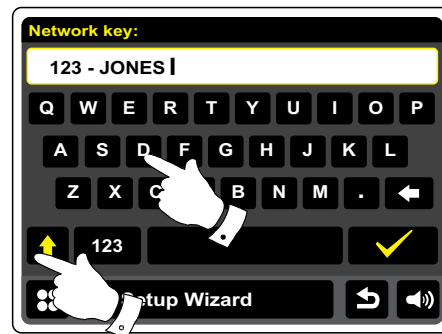

## Configuración

### Conexión de su radio por internet a la red de su ordenador

1. Coloque su radio por internet sobre una superficie llana.
2. Si desea utilizar una conexión a lared por cable, conecte el cable Ethernet a la toma RJ-45 (marcada como LAN) de la parte posterior de la radio.
3. Enchufe el cable de alimentación a la toma de alimentación situada en la parte posterior de su radio, asegurándose de que el enchufe se ha introducido por completo en la toma.

### IMPORTANTE:

El enchufe de alimentación es el medio de conexión de la radio a la red de suministro eléctrico, por lo que deberá permanecer accesible durante el uso de la radio. Para desconectar la radio de la toma de corriente, desenchufe completamente el aparato de la toma de la red de suministro.

5. Cuando suministre electricidad, el display de la radio se iluminará y mostrará el mensaje de bienvenida: 'WELCOME TO DIGITAL RADIO'. La primera vez que use su radio (o tras el restablecimiento de la configuración de inicio -Reset-) el display mostrará 'Start setup wizard now' . Toque 'Yes' en la pantalla para iniciar el asistente de configuración. entonces tendrá que elegir el idioma (vaya al paso 7).
6. Se le recomienda ejecutar el asistente de configuración, pero en caso de que no quisiera, toque No en el display. Si seleccionara 'No', la próxima vez que encienda el aparato, volverá a aparecer el mensaje que le preguntará si desea ejecutar el asistente de configuración. La radio entrará en el modo en espera sin la hora ajustada.
7. Para las opciones de idioma, seleccione Español. Tendrá entonces la posibilidad de elegir el formato de 12 o 24 horas del reloj. Toque en la pantalla el formato que desee.
8. Aparecerá después en el display un menú que le permitirá especificar la fuente de sincronización para el reloj. La opción predeterminada de internet será la preferida para la mayoría de usuarios.

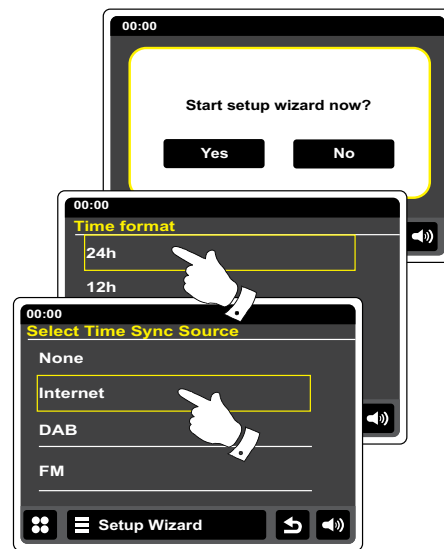
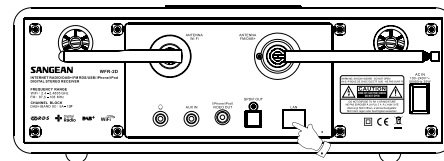

## Conexión de su radio por internet a la red de su ordenador-cont.

Toque la opción **Internet** para la sincronización del reloj. La hora podrá también actualizarse con la radio DAB o FM, en la red o también podrá no ser actualizada automáticamente. Si usted seleccione cualquier opción que no sea la de internet, vaya directamente al paso 11. Si no, tendrá primero que seleccionar la zona horaria y el horario de verano/invierno en los pasos 9 y 10. Si elige **Ninguno**, tendrá que ajustar la hora manualmente, para ello, pase a la sección 'Ajuste manual de la hora'.

9. Seleccione la zona horaria aplicable a su localidad.
10. Necesitará entonces seleccionar la opción de horario de verano/invierno según su ubicación (el horario de verano se conoce también como ajuste BST/ GMT).
11. El display mostrará entonces una lista de opciones de región WiFi para la configuración de la red. Toque sobre la región que le corresponda. Hágalo así incluso si planea usar la conexión por cable Ethernet. Su radio hará entonces una búsqueda de redes WiFi disponibles.
12. La radio entrará en el asistente de configuración de red (Network Settings Wizard) y mostrará 'Scanning....' Tras unos instantes, el display mostrará una lista de las redes WiFi disponibles. Si tiene la intención de usar la conexión WiFi, vaya al paso 13. Para usar la conexión Ethernet de su router (con configuración automática), desplácese hasta y toque en el elemento del menú **<Red por cable>**. La radio intentará realizar la conexión.

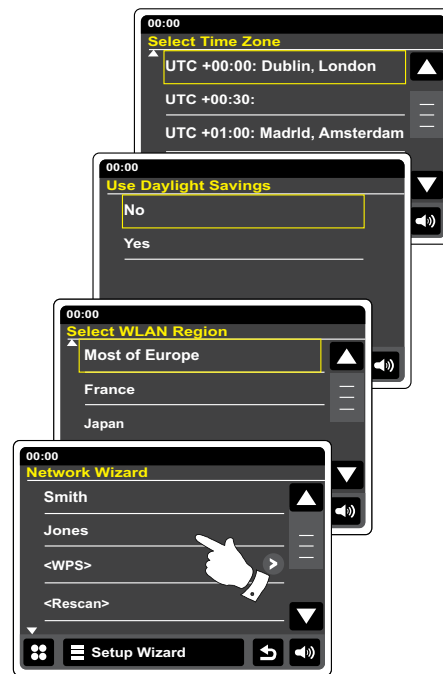

## Conexión de su radio por internet a la red de su ordenador-cont.

Si su red le permite la configuración automática (que sería lo normal), la radio adquirirá una nueva dirección. La pantalla debería indicar el mensaje 'Connecting,' y después 'Setup Wizard completed.' Toque sobre OK para salir del asistente de configuración, y la radio pasará al modo en espera. Ahora puede ir directamente al paso 20.

Hay dos luces indicadoras incorporadas en el conector RJ-45. Si tuviera problemas con su conexión por cable, estas luces podrían ayudarle a identificar la causa del problema.

Amarilla encendida= enlace establecido; apagada =no hay conexión

Amarilla parpadeante= transferencia de datos

Verde encendida= enlace a 100 Mbts/ seg; apagada= enlace a 10 Mbts/ seg

Si su red no permite la configuración automática o, si desea configurarla manualmente, entonces deberá seleccionar **Ajustes manuales** en lugar de por cable ('Wired') en el asistente de red, podrá así ver la sección de configuración manual de la red ('Manual network configuration').

13. Si piensa usar una conexión WiFi, deberá primero identificar su red en la lista de de nombres de red presentada por el asistente de red. Si no se encontrara ninguna red, será necesario que consiga hacer funcionar su router inalámbrico (por favor, lea las instrucciones suministradas con el router) o podría encontrarse demasiado lejos del router. Cuando la radio encuentre su red inalámbrica, mostrará en la pantalla el nombre de la red (SSID) para el punto de acceso inalámbrico. Este nombre ha sido asignado al punto de acceso en su router por la persona que lo configuró, por ejemplo, 'Familia Rovira' o 'La red de Pablo.' Si el router soporta la configuración protegida de WiFi -WiFi Protected Setup-, '[WPS]' se mostrará delante del SSID. Es posible, y en algunos lugares muy probable, que su radio encuentre más de una red inalámbrica, en cuyo caso deberá elegir aquella a la que quiere conectarse.

14. Desplácese por la lista para ver el SSID para cada red inalámbrica encontrada. Si apareciera su red, vaya al paso 16 de la página siguiente. Si no se mostrara, continúe con el paso 15.

 Si en algún momento cometiera algún fallo, use el botón **Atrás** para regresar a la pantalla anterior.



## Conexión a la red de su ordenador-cont.

- Si no se hubiera encontrado su red, podría deberse a que el router se ha configurado para no transmitir SSID. Deberá entonces desplazarse por el menú y seleccionar la opción **Ajustes manuales** para introducir los detalles de la red manualmente. Esto se describe como 'Manual Network Configuration'. Si se estuviera transmitiendo el nombre de su red, pero no se hubiera encontrado, inténtelo con una nueva búsqueda (pulse el botón **Atrás**) y, si fuera necesario, pruebe a desplazar su radio a un lugar en el que quede más cerca de su punto de acceso/router.
- Cuando el SSID para la red inalámbrica a la que desea conectarse aparezca en la pantalla, tóquelo para seleccionarlo. Si se indicara WiFi Protected Setup (WPS), verá entonces un menú adicional, de otro modo vaya al paso 17. Elija una de las opciones de menú de WPS para su router, tal y como se le pide (WPS podría ser como pulsación de botón o con un número de identificación). 'Push Button' - el display le pedirá que pulse el botón WPS en su router o punto de acceso y toque **OK** en la pantalla. Los dos dispositivos deberían entonces conectar con la clave de codificación enviada automáticamente a la radio.  
'PIN' - el display mostrará un número de identificación que usted deberá introducir en su router usando un buscador web (consulte la documentación de su router). Después toque **OK** en la pantalla de la radio. Los dos dispositivos deberían entonces conectar con la clave de codificación enviada automáticamente a la radio.  
'Skip WPS' - en caso de que desee introducir la clave de codificación usted mismo. Si elige 'Push Button' o 'PIN' la pantalla mostrará 'Connecting...' y después 'Setup wizard completed'. Toque **OK** para salir del asistente de configuración y después vaya al paso 20 de la página siguiente.
- Si se ha configurado su red sin una clave de codificación, la pantalla debería mostrar 'Connecting...', y después 'Setup wizard completed'. Toque **OK** para salir del asistente de configuración y entrar en el modo en espera. Si fuera este el caso, habrá logrado conectar su radio a la red, así que por favor, salte al paso 20 de la página siguiente.
- Si la página mostrara 'Network Key:', es debido a que la red está usando uno de los sistemas de codificación: Wired Equivalent Privacy (WEP) o WiFi Protected Access (WPA). Será preciso introducir la clave WEP o WPA correcta en la radio para permitir la comunicación con su red inalámbrica. Si no dispusiera de la clave WEP o WPA, deberá obtenerla de la persona que configuró su red. Algunos routers inalámbricos podrían venir con una clave de codificación ya configurada por el proveedor, en cuyo caso deberá consultar la documentación que lo acompaña. WPA se usa aquí para incluir también WPA2.



## Conexión a la red de su ordenador-cont.

Las claves WEP consisten en 10 o 26 caracteres (0 - 9, y A - F). Pulse el botón '123', después púlselo de nuevo cuando muestre 'hex'. Esto proporcionará una distribución simplificada del teclado para la introducción de la clave WEP. Algunos routers inalámbricos emplearán frases de paso para WEP, pero estas no son soportadas. Las claves WPA normalmente se configuran con una frase de paso de entre 8 y 63 caracteres. Su radio acepta frases de paso para claves WPA.

19. Para introducir los caracteres de la clave WEP o WPA, lea la página 11. Introduzca los caracteres como sea preciso hasta que se haya introducido la clave completa. Recuerde que las claves WEP sólo emplean los números 0-9 y las letras A-F. Las claves WPA son sensibles a las mayúsculas. Deberá introducir la clave **exactamente** o la radio no podrá conectarse a la red. Cuando haya introducido el último carácter de la clave WEP o WPA, toque sobre el símbolo de visto. La pantalla mostrará 'Connecting...' y después 'Setup wizard completed'. Toque **OK** para salir del asistente de configuración. La radio debería ahora poder conectar con la red.

20. Una vez haya conectado su radio a la red (y por lo tanto, también a internet) pasará al modo en espera. Debería entonces mostrar la hora obtenida de internet. Si, por cualquier motivo, la hora visualizada no fuera la correcta, podrá ajustarse fácilmente posteriormente de modo manual, véalo en la sección 'Ajuste manual de la hora.'

Si ha seguido correctamente los pasos de las secciones anteriores, su radio se habrá conectado a su router, y después a internet, de donde podrá sincronizar la hora. Si este fuera el caso, podrá intentar escuchar emisoras de radio por internet, tal y como se describe en la sección 'Radio por internet' más adelante.

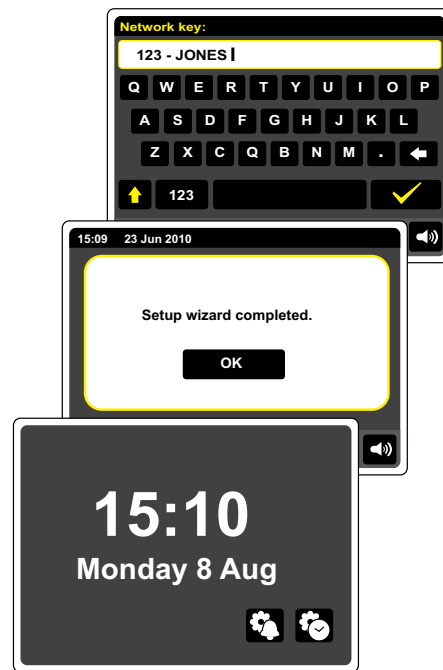

## Cambio de la conexión de red

En la sección anterior, usted ha elegido cómo conectar su radio a su red, bien por conexión WiFi o usando un cable Ethernet. De vez en cuando, usted podría necesitar conectarse a las redes de otros ordenadores. El menú de configuración de internet le permitirá cambiar los ajustes de red de su radio, buscar una red inalámbrica alternativa o configurar los parámetros de la red manualmente.

Los pasos descritos a continuación describen cómo hacerlo - vea también la sección 'Perfiles de red'. Si no tuviera la necesidad, por favor, pase directamente a la sección 'Radio por internet'.

### Configuración de la radio para usar una conexión WiFi alternativa

1. Desde el menú 'Settings' > 'Network settings' toque en el asistente de red -Network wizard-. Al hacerlo, se le presentarán los detalles de cualquier red WiFi que se haya encontrado. Desplácese hacia abajo por la lista y toque sobre el nombre de red deseado. La radio empleará entonces su sistema WiFi para comunicarse con la red. Dependiendo de la configuración de la nueva red, podría necesitar introducir una clave de codificación. Luego, usando DHCP, la radio adquirirá una dirección IP por defecto y otras configuraciones de red de su router.

### Configuración de la radio para usar la conexión por cable Ethernet

2. Conecte su radio a su ordenador usando un cable Ethernet conectado a la toma RJ-45 (marcada como LAN) de la parte posterior de la unidad. Desde el menú 'Settings' > 'Network settings' toque en el asistente de red -Network wizard-. Al hacerlo, se le presentarán los detalles de cualquier red WiFi que se haya encontrado. Desplácese hacia abajo por la lista y toque sobre la opción '<Wired Network>'. A continuación, la radio empleará la conexión Ethernet para comunicarse con la red. Luego, usando DHCP, la radio adquirirá una dirección IP por defecto y otras configuraciones de red de su router

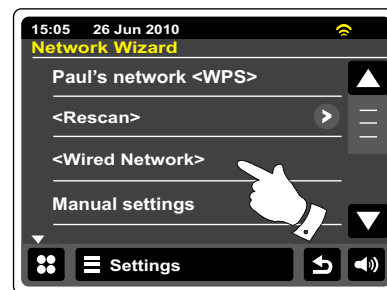
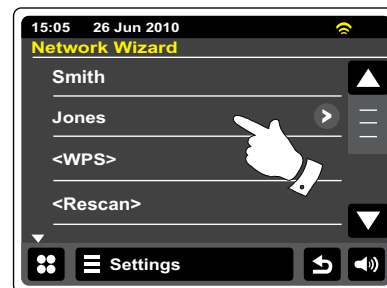

## Configuración manual de la red

Si no desea usar DHCP para la configuración automática, o si su red está configurada con un SSID oculto, entonces será preciso introducir algunas configuraciones de red manualmente (Nota - un SSID oculto podría evitar que personas no deseadas detecten su red, pero se lo recomendamos como medida de seguridad de red).

1. En el menú 'Settings'-'>'Network settings', toque sobre **Ajustes manuales**. A continuación, deberá elegir si realiza la conexión por cable -'Wired'- o inalámbrica -'Wireless'- . Si elige 'Wireless', hay hasta once pantallas de configuración, mostradas con el marcador de progreso '1 of 11' en la parte superior del display. Si elige 'Wired', serán siete las pantallas, y el marcador de progreso también lo indicará, aunque los pasos para configurar los parámetros de la red son básicamente los mismos.
2. El siguiente menú le preguntará si desea usar DHCP para configurar sus parámetros de red (dirección IP, máscara de subred, dirección puerta de enlace, etc.). A menos que esté familiarizado con el entorno de red y la terminología relacionada, le recomendamos que habilite el uso de DHCP. Elija **DHCP Sí**, excepto si necesita especificar los detalles de la red manualmente.

Si ha elegido 'Wired' y después **DHCP Sí**, su radio debería poder establecer una conexión con el router usando el cable Ethernet. Por favor salte al paso 11 de la página 20.

Si elige 'Wireless' y **DHCP Sí**, por favor, vaya al paso 6 para poder configurar los detalles de conexión inalámbrica. Si elige **DHCP No** para cualquier método de conexión, el siguiente paso será configurar la dirección IP.

3. La dirección IP especificada manualmente debería elegirse de modo que fuera compatible con la configuración de su router, y debe ser una dirección única en su red. Si está empleando DHCP para algunos dispositivos, y direcciones IP estáticas (configuradas manualmente) para otros, la dirección IP utilizada debería quedar fuera del ámbito que el router podría designar usando DHCP. Normalmente, los tres primeros grupos de dígitos serán los mismos para todos los dispositivos de su red (la introducción de textos se describe en la página 11). El display podría mostrar una dirección de 0.0.0.0. Para eliminar un carácter, toque sobre la tecla de retroceso. Para eliminarlos todos, mantenga pulsado la tecla de retroceso. Use los dígitos y el punto para introducir la dirección IP, por ejemplo, 192.168.1.25. Toque sobre el símbolo de visto para confirmar. Cuando se haya introducido la dirección IP, deberá introducirse la máscara de subred. La máscara de subred define las partes de la dirección IP que son comunes en su red. Para la mayoría de redes pequeñas, la máscara de subred será 255.255.255.0 y será introducida de la misma forma.

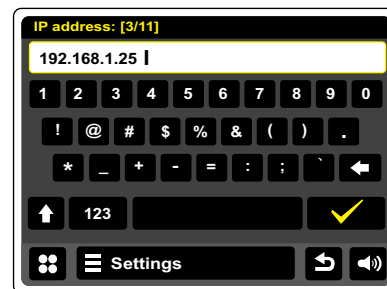
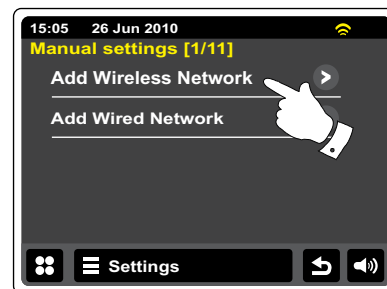

4. La dirección puerta de enlace normalmente será la dirección IP del router a través del cual la radio se conectará a internet, y se introducirá de la misma forma que la dirección anterior.

5. En la mayoría de instalaciones, los ajustes DNS (DNS = Domain Name System-Sistema de Nombres de Dominio) se establecerán con la misma dirección IP que su router (192.168.1.1 en el ejemplo mostrado). En este caso, el DNS secundario podrá dejarse como cero. La introducción de texto se describe en la sección anterior 'Pantallas de introducción de texto'. Toque sobre el símbolo de visto para confirmar. Si previamente especificó 'Wired' y después 'DHCP No', su radio debería conectar con el router usando el cable Ethernet (en cuyo caso deberá saltar al paso 11).

6. Si especificó 'Wireless', el siguiente paso será configurar la conexión WiFi, empezando por el nombre de la red inalámbrica (SSID), seguido de las opciones de codificación y la contraseña. Para introducir el SSID vea la sección de introducción de texto de la página 11. Hágalo como sea preciso, hasta haber introducido el nombre de red completo. La introducción de SSID es sensible a las mayúsculas y a los símbolos. Deberá introducirlo exactamente como lo ha hecho en su router.

7. Después de haber introducido el SSID, deberá introducir los detalles del sistema de codificación utilizado en su red inalámbrica. Estos deberían ser los mismo que los especificados en la configuración de su router. Si su red no utilizara codificación, seleccione la opción 'Open'. Su radio debería entonces conectar con la red, así que ya puede ir al paso 11. Si su red utilizara WEP (Wired Equivalent Privacy-Privacidad Equivalente a Cableado-) seleccione la opción 'Pre-Shared', y después vaya al paso 8. Las opciones restantes son para WPA o WPA2 (WiFi Protected Acces -Acceso Protegido WiFi-) -. Vea el paso 9.

8. Si elige 'Pre-Shared' en el paso 7, deberá entonces elegir la opción WEP. La clave deberá introducirse usando sólo los números 0-9 y las letras A-F. La clave será de 10 caracteres para la codificación de 64-bits y 26 para la de 128-bits. No se permiten los espacios o símbolos especiales en las claves WEP. Use los botones '123' y después 'hex' para acceder a un teclado para la introducción de la clave WEP. Una vez se haya introducido la clave, la radio debería conectar con su red. Por favor, salte al paso 11.

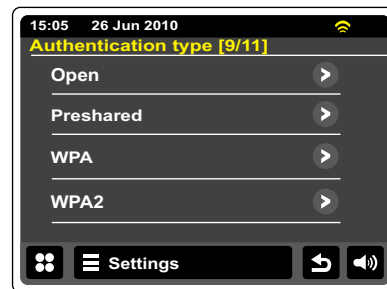
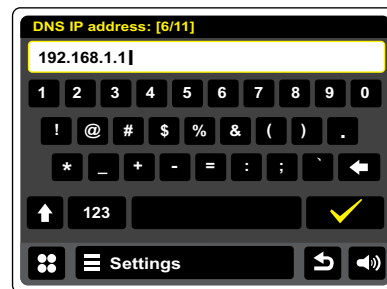

9. WPA y WPA2 son similares, aunque WPA2 ofrece un mayor nivel de seguridad. Cualquiera que usted elija en el paso 7, tendrá que especificar la variante usada. Estos son TKIP (Temporal Key Integrity Protocol) y AES (Advanced Encryption Standard). Como anteriormente, la configuración deberá coincidir con la usada en su router. Algunos routers permiten especificar ambos, y el router utilizará cualquiera que sea la variante soportada por el dispositivo conectado. AES se considera como la opción más segura, cuando esté disponible.

10. La radio le pedirá entonces que introduzca la clave de codificación. Esta deberá consistir en una serie de entre 8 y 63 caracteres, y deberá ser idéntica a la clave que ha sido introducida en su router. Nota: la clave de codificación es sensible a las mayúsculas y a los símbolos. Procure introducir la clave exacta, de lo contrario la radio no podrá conectar con su router. Una vez introducida la clave, la radio debería conectar con la red.

11. Mientras la radio esté intentando conectar con la red, se mostrará el mensaje 'Processing...' cuando esté comprobando la clave de codificación (si utiliza la conexión WiFi) y después 'Connecting...'. Si la conexión se realiza con éxito, la radio volverá al menú de configuración de red. Si la unidad no lograra conectar, se mostrará el mensaje 'Failed to connect' y entonces regresará a la pantalla de entrada SSID (paso 6). Una vez conectada, los ajustes de la red quedarán almacenados en la radio. Los ajustes quedarán memorizados cuando se desconecte la radio de la toma de alimentación. Podrá usar los botones Atrás y Modo para acceder a las funciones de su radio.

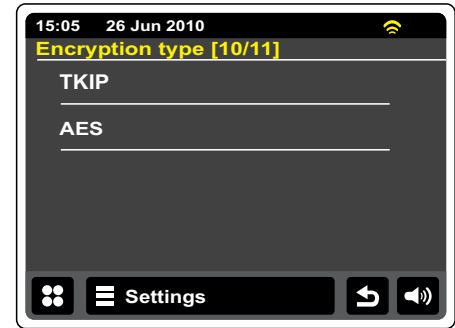

## Radio por internet

### Radio por internet - aspectos básicos

Antes de poder usar su radio por internet para escuchar retransmisiones por internet, será necesario haberla conectado a la red de su ordenador usando o bien la conexión inalámbrica (WiFi) o la conexión por cable Ethernet (toma RJ-45) situada en la parte posterior de la unidad. Por favor, vea la página 10 para más información.

Existen literalmente miles de transmisiones de radio disponibles vía internet, así como 'Podcasts'. Su radio le ofrece varias formas de buscar emisoras, para hacer que la búsqueda resulte más sencilla. Una vez haya encontrado emisoras de radio de su gusto, podrá añadirlas a su lista de emisoras favoritas a la que su radio tendrá acceso. Podrá guardar tantas emisoras favoritas como desee.

Podrá buscar una emisoras de radio por internet por su ubicación. Si conoce el nombre de la emisora y el país desde el que se emite, este será el método más fácil de encontrarla. Es también una magnífica forma de experimentar emisoras de radio de otras partes del mundo.

Podrá también buscar una emisora de radio por internet por género. Si tiene preferencia por un determinado tipo de música, blues, por ejemplo, podrá buscar una emisora de radio que retransmita ese tipo de música, y podrá seleccionar de una lista de emisoras de radio de blues, sin tener en cuenta la ubicación, o teniéndola en cuenta.

Si conoce el nombre de una emisora por internet sólo parcialmente, podrá introducirlo en la radio, y esta realizará la búsqueda de emisoras que coincidan con el nombre introducido. Esto puede ser útil si usted no está seguro de la ubicación o del género de una emisora determinada.

La radio WFR-2D conecta con una base de datos de emisoras de radio que sirve a muchos usuarios en multitud de países. Esto significa que la variedad de contenidos de programas disponible es muy amplia. Podrá también buscar emisoras que han sido añadidas recientemente a las ya disponibles (nuevas emisoras) o podrá también buscar las más populares.

## Si su radio no consigue conectar con una emisora de radio

Nota:

Si su radio no consiguiera conectar con una emisora de radio por internet, o bien mostrara el mensaje 'Network Error' o 'Stopped'. Esto puede deberse a muchos motivos, aunque normalmente será por uno de las siguientes razones:

La emisora de radio podría no estar retransmitiendo en ese momento.

Es posible que la emisora de radio ya no pudiera dar cabida a más conexiones de oyentes de internet.

La estación que retransmite la señal de radio podría limitar la escucha a unos países o regiones específicos.

Podría haber una congestión en la red (bien a nivel local, o a distancia), lo cual afectaría a la fiabilidad de la conexión.

Si su radio lograra establecer la conexión, pero el audio se entrecortara y esta tuviera que reconectar en múltiples ocasiones, podría deberse a que la emisora de radio tiene una capacidad de conexión limitada.

## Internet Radio



En el menú de inicio, toque el botón de modo **Internet Radio**.



**Directorio**-En el modo de reproducción, tóquelo para volver a la lista de emisoras.



**Información**-Tóquelo para mostrar información detallada de una emisora en reproducción.



**Agregar a favoritas**-Tóquelo para agregar la emisora de radio que está sintonizando a la lista de favoritas.



**Retroceso**-Tóquelo para retroceder a alta velocidad material previamente emitido y podcasts (no aplicable a todos los programas/podcasts).



**Avance**-Tóquelo para avanzar a alta velocidad material previamente emitido y podcasts (no aplicable a todos los programas/podcasts).



**Reproducciónlay/Pausa**-Tóquelo para dejar en pausa material previamente emitido y podcasts. Vuelva tocarlo para reanudar la reproducción.



**Stop**-Tóquelo para detener material previamente emitido y podcasts.



Use la barra de desplazamiento para desplazarse por una lista. Toque las flechas **Arriba** o **Abajo** o pulse en el área entre la flecha y la barra para hacer que el menú se desplace más, en caso de que hubiera muchos elementos. Si hubiera muchos elementos en un menú, la radio permitirá al menú 'dar la vuelta' por cualquier dirección. Esto facilitará alcanzar elementos que se encuentren al final de largos menús, como una lista de países o emisoras de radio por internet.

## Selección de una emisora de radio por su ubicación

☰ Internet Radio Toque la barra de menú **Internet Radio** una o dos veces para entrar en la lista de menú de radio por internet.

Toque **Ver lista de emisoras** y seleccione **Emisoras** para entrar en el menú de las emisoras.

Nota: el menú podría ofrecer una o más selecciones locales, basadas en el país en que se está usando la unidad, según su dirección IP de internet (las emisoras 'United Kingdom' y 'BBC', por ejemplo).

Seleccione **Ubicación** y desplácese por la lista de continentes. Habrá una lista de países para cada continente, y para cada país una lista de categorías, para categoría una lista de emisoras. Podrá explorar y usar las lista a su conveniencia.

Seleccione la **emisora** deseada. El display mostrará el mensaje 'Connecting...' durante la conexión de la radio a la emisora. La emisora debería entonces empezar a reproducirse. Ajuste el volumen al nivel deseado.

Si la emisora incluyera contenido bajo pedido, esto es, le da la opción de escuchar programas que ya han sido emitidos o podcasts, habrá una pantalla adicional que mostrará el nombre de la emisora de radio, así como una opción 'Podcasts'.

Podrá también acceder a los contenidos 'Podcasts' y 'Listen Again' de forma separada desde el menú principal de la radio por internet, vea la sección 'Selección de un podcast/ BBC Listen Again' de la página siguiente.

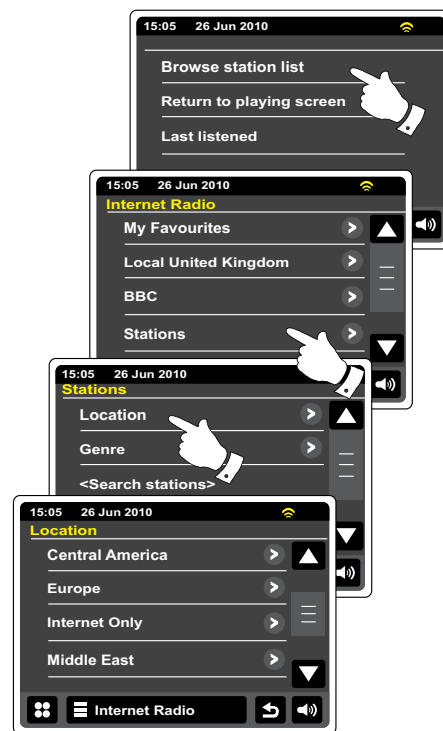

## Selección de una emisora de radio por género

Siga el mismo procedimiento seguido en la página anterior para seleccionar una emisora de radio por género. Seleccione 'Genre' en lugar de 'Location', y después seleccione el género deseado.

## Búsqueda de una emisora de radio por su nombre

Podría haber ocasiones en las que usted conozca el nombre de la emisora de radio, pero no su ubicación o género. Esta opción le permitirá buscar una emisora introduciendo su nombre sólo parcialmente.

Podrá acceder a **<Buscar emisoras>** por el menú de emisoras.

Consulte la sección 'Pantallas de introducción de texto' para saber cómo introducir texto.

La radio buscará emisoras de radio que coincidan con los datos que usted ha introducido. Si incluyera un espacio entre dos elementos de búsqueda, la radio buscará nombres de emisoras que incluyan ambos elementos. Así que, una búsqueda de 'Rock 100' podría dar como resultado una emisora bajo el título '100 Classics Rock Hits', así como otra llamada '100.FM Rocks.'

Toque sobre la emisora que desee escuchar. El display mostrará entonces 'Connecting...' durante la búsqueda de una nueva emisora.

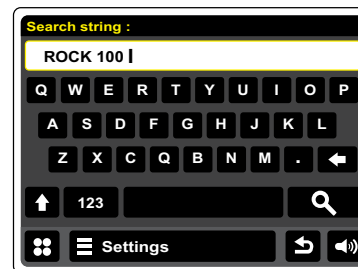
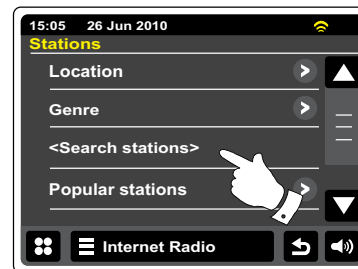
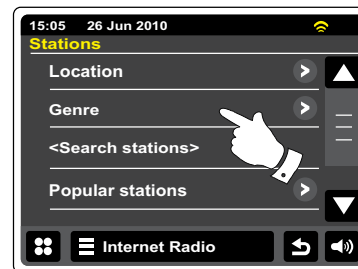

## Selección de una emisora nueva o popular

Como se ha descrito en la sección 'Radio por internet - aspectos básicos', su radio se conectará vía internet a una base de datos de emisoras de radio. Esta opción se ofrece para destacar emisoras recién agregadas a la lista de las ya disponibles, o emisoras que son especialmente populares entre los oyentes de todo el mundo. Su radio le permitirá elegir fácilmente emisoras de estas dos categorías, usando menús similares a aquellos empleados durante la búsqueda de emisoras por ubicación y por género.

Podrá acceder a las emisoras nuevas y populares por el menú de **Emisoras**.

## Última emisora escuchada

A veces resulta práctico volver a una emisora escuchada recientemente. Su radio incluye la función 'Last Listened', que le proporcionará un acceso rápido a las emisoras de radio o podcasts escuchados recientemente. Por cada nueva emisora que se escuche, la más antigua que figure en el registro dejará de figurar en la lista de últimas emisoras escuchadas. La lista de últimas emisoras escuchadas, se conservará cuando se desconecte la radio de la red de suministro.

 Podrá acceder a la lista de **Última escuchada** por la barra de radio de internet.

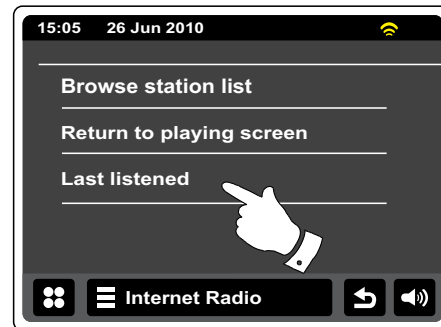

## Selección de un podcast / BBC Listen Again de la radio por internet

Algunas emisoras de radio le permitirán escuchar programas previamente emitidos. El servicio de 'BBC Listen Again' es un ejemplo de ello. Además, las estaciones que retransmiten las señales de radio y los particulares podrían hacer programas pensados para su descarga en un ordenador o copiados en un reproductor portátil. Estos son conocidos como Podcasts.

En su radio, tanto los programas Listen Again como los Podcasts están agrupados en uno, bajo el nombre Podcasts, y se usa el mismo menú para acceder y escuchar ambos tipos de programa. Podrá también acceder a los programas Listen Again por el menú de emisoras (Stations).

 Seleccione la barra del menú **Internet Radio** una vez o dos para entrar en la lista del menú de internet.

Toque sobre **Ver lista de emisoras**, y después seleccione **Podcasts**.

Podrá entonces buscar por ubicación, género, o usando parte del nombre del podcast. Las búsquedas funcionan exactamente del mismo modo que cuando realiza una búsqueda de una emisora de radio convencional.

Las emisoras que le facilitan la escucha de programas previamente emitidos también le permitirán el avance y el retroceso rápido hasta cualquier punto del programa, la reproducción/pausa, o simplemente detener la reproducción del programa.



Estas funciones dependerán del programa o el podcast, y no siempre estarán disponibles.



## Personalización de su radio

Su radio le permitirá crear listas de emisoras personalizadas, que podrán aparecer en dos menús especiales en la radio, llamados 'My Favorites' y 'My Added Stations.'

Su radio emplea una base de datos a la que se puede acceder vía internet, para saber qué emisoras de radio están disponibles y cómo conectarse a ellas. Podrá agregar sus selecciones personales a esta base de datos. Usted sólo podrá acceder a ellas usando su PC o su radio. Podrá elegir las emisoras que aparecerán en el menú 'My Favorites' de la gran selección ya disponible. Además, si encuentra una emisora de radio que todavía no está incluida en la lista, podrá añadir a su selección la dirección de internet (URL) del formato de audio de la emisora. Entonces aparecerá en su radio mediante el elemento del menú 'My Added Stations'.

## Registro de una cuenta

1. Abra la página web <http://www.wifradio-frontier.com> usando el buscador de internet de su ordenador. Haga clic sobre el enlace 'Register here' y siga las instrucciones de la pantalla para registrar una cuenta. Durante el proceso de registro, la página web le pedirá un código de acceso. Este le permitirá identificar su radio por internet y diferenciarla del resto para las que también se proporcionan datos. Para obtener el código de acceso, por favor, siga los pasos siguientes:
2. Con su radio encendida, y en el modo de radio por internet,  Seleccione la barra de menú **Internet Radio** una o dos veces para entrar en la lista de menú de internet, toque sobre Ver lista de emisoras, y desplácese hacia abajo para seleccionar Ayuda.
3. En el menú de ayuda (Help), toque sobre 'Get access code'. Asumiendo que la radio está conectada a internet, se mostrará un código, normalmente de siete dígitos (de letras mayúsculas y números). Anote el código que aparezca para el próximo paso. Si necesitara volver a registrarse, deberá repetir este proceso para obtener un nuevo código de acceso.
4. Deberá entonces usar el código mostrado por la radio para rellenar el campo Access Code de la página web cuando configure su cuenta.  
Una vez haya registrado su cuenta, si tuviera otras radios que emplean la misma base de datos, podrá también agregarlas a su cuenta. Va a necesitar conseguir un código de acceso de cada radio para poder agregarlas a la cuenta. Entonces será posible que compartan los detalles de sus emisoras favoritas y emisoras de radio agregadas.

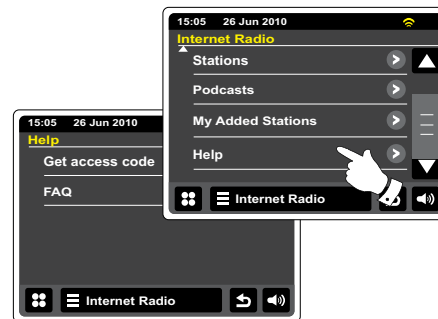

## Personalización de su radio - cont.

### Configuración de 'Mis emisoras favoritas'

1. Accediendo a la página web <http://www.wifradio-frontier.com>, será posible buscar entre las múltiples emisoras de radio que están disponibles según su ubicación, género o idioma. Podrá también elegir de entre las emisoras nuevas o populares.
2. Cuando las emisoras de radio que usted haya encontrado se muestren en la pantalla de su ordenador, se mostrarán con los iconos 'Reproducción' y 'Añadir a favoritas' (el signo de la suma y el corazón). Si hace clic sobre el icono 'Play', podrá oír la emisora de radio en su ordenador. Si hace clic sobre el icono 'Añadir a favoritas', hará que la emisora de radio se añada a la lista para acceder a ella desde su radio.
3. Para ayudarle a organizar sus emisoras favoritas, y ya que la cantidad que podría haber podría ser importante transcurrido un tiempo, la página web le permitirá especificar el nombre para una categoría o grupo en el cual estará incluido la emisora de radio. Ejemplos de nombres válidos podrían ser 'Rock', 'Suave', 'Emisoras de mamá', etc. Cada vez que añada otra emisora de radio a su lista de favoritas, podrá añadirla a una categoría existente o crear una nueva.
4. Una vez las emisoras de radio por internet estén disponibles en su lista de 'My Favorite Stations', podrá reproducirlas en su radio. Estas emisoras estarán disponibles en su radio desde el elemento del menú de radio por internet **Mis favoritas**.
5. Para ver, modificar o eliminar sus listas de emisoras de radio favoritas de la página web, use el enlace 'My favorites' en el área 'My account'. Para eliminar una emisora de radio favorita, haga clic sobre el icono con un corazón y el signo de la resta.

### Configuración de 'Mis emisoras agregadas'

1. Si desea escuchar una emisora de radio que no forma parte de la base de datos de la página web <http://www.wifradio-frontier.com>, usted mismo podrá agregar los detalles. Primero será necesario obtener la dirección de internet (URL) para el formato de audio de la emisora que desea agregar. Esta podría ser información proporcionada por la propia emisora de radio, por su página web, o puede que otro oyente se la facilite.  
Nota: La URL para el formato de audio no suele ser la URL de la página web de la que usted escucha la emisora en su ordenador.
2. Use el enlace 'My added stations' en el área 'My account' de la página web. Esto le permitirá agregar detalles de nuevas emisoras o modificar aquellas ya agregadas. Podrá darle un nombre a la emisora que se mostrará en su radio. Deberá también facilitar la dirección web, la ubicación y los detalles de formato.
3. Una vez haya emisoras de radio por internet disponibles en la lista 'My Added Stations', podrá reproducirlas en la radio. Estas emisoras estarán disponibles en la radio desde el elemento del menú de radio por internet **Mis emisoras agregadas**.
4. Será posible agregar las direcciones web de los formatos de audio que su radio no pueda reproducir. Si intentara reproducir dicho formato de audio, su radio mostrará un mensaje de error de algún tipo. El WFR-2D sólo reproduce audio de los formatos MP3, WMA, FLAC, AAC y Real Audio.
5. Para ver, modificar o eliminar su lista de emisoras agregadas de la página web, use el enlace 'My added stations' en el área 'My account'. Para eliminar una emisora de radio agregada, haga clic sobre el icono con un corazón y el signo de la resta.

## Para agregar emisoras favoritas

★ Sintonice la emisora de radio deseada como se ha descrito anteriormente. Para guardar la emisora favorita, toque sobre Add. 'Favorite added' se mostrará en el display. Repita este procedimiento para el resto de emisoras favoritas a su conveniencia.

## Selección de sus emisoras favoritas

☰ Internet Radio Toque sobre la barra de menú **Internet Radio** una o dos veces para entrar en la lista de menú de radio por internet.

Toque **Ver lista de emisoras** y después seleccione **Mis favoritas**.

Seleccione **Emisoras** o el grupo que desee y toque la emisora favorita requerida. El display mostrará 'Connecting...' durante la búsqueda de la nueva emisora.

## Eliminación de una emisora favorita

Siga el procedimiento anteriormente descrito hasta que la emisora favorita deseada se muestre en el display.

🗑 Para eliminar una emisora favorita, toque el botón **Papelera**, el display mostrará 'Are you sure?'. Toque **Sí** si desea eliminar la emisora, y la emisora favorita seleccionada se eliminará. Seleccione **No** si no desea eliminar la emisora seleccionada.

### Nota:

Podrá usar la función de emisoras favoritas en su radio sin necesidad de registrar una cuenta en internet. Pero si más adelante decide configurar una cuenta y registrar su radio, las emisoras favoritas guardadas se perderán. Entonces tendrá que volver a seleccionar las emisoras y agregarlas a su lista de favoritas por segunda vez.

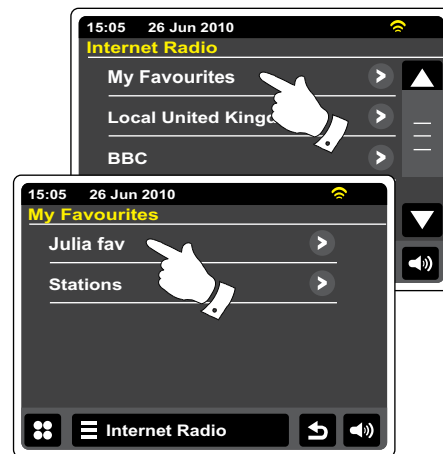

## Selección de sus emisoras agregadas

☰ Internet Radio Toque la barra de menú **Internet Radio** una o dos veces para entrar en la lista de menú de radio por internet.

Toque **Ver lista de emisoras** y desplácese hacia abajo y seleccione **Mis emisoras agregadas**.

Seleccione la emisora agregada deseada de la lista, y el display mostrará 'Connecting...' durante la búsqueda de la nueva emisora.

Si no lograra conectar con una emisora determinada, por favor, tenga en cuenta que algunas emisoras de radio no retransmiten las 24 horas del día, y que algunas emisoras no siempre se encuentran en línea.

Además, también podrá especificar formatos de audio para 'My added stations' que no son compatibles con su radio. En dicho caso, la emisora no será reproducible. El modelo Sangean WFR-2D sólo puede reproducir los formatos de audio MP3, WMA, FLAC, AAC y Real Audio.

Tenga en cuenta que los formatos de codificación de audio detallados son sólo términos genéricos. Existen muchas variaciones para cada formato, así como variedad de protocolos de transmisión de audio usados por diferentes estaciones de radio. Su radio ha sido diseñada para poder reproducir la gran mayoría de formatos de codificación y transmisión de audio usados en la actualidad por las estaciones de radio.

## Visualización de información







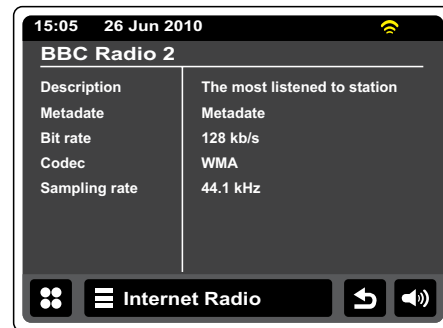
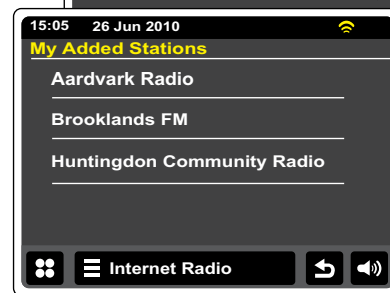

Cuando reproduzca una emisora de radio por internet, el display suele mostrar el nombre de la emisora, metadatos y un logotipo.

**i** Toque el botón **Información** para mostrar una pantalla de información más detallada.

Cada vez que la radio muestre una pantalla de reproducción (a diferencia de una pantalla inactiva), la hora y la fecha podrán verse en la esquina superior izquierda y un indicador de la intensidad de la señal WiFi o de la conexión Ethernet se mostrarán en la esquina superior derecha de la pantalla.



## Reproductor de música

-  En el menú de inicio, seleccione el botón de modo **Mi música**.
-  **Directorio**-En el modo reproducción, tóquelo para volver a la lista de música.
-  **Información**-Tóquelo para ver información detallada de una pista en reproducción.
-  **Salto/Retroceso**-Tóquelo para saltar la pista en reproducción. Se reproducirá la pista anterior de la lista. Mantenga pulsado para retroceder a alta velocidad.
-  **Salto/Avance**-Tóquelo para saltar la pista en reproducción. Se reproducirá la pista siguiente de la lista. Mantenga pulsado para avanzar a alta velocidad.
-  **Reproducción/Pausa**-Tóquelo para dejar en pausa la pista en reproducción. Toque de nuevo para reanudar la reproducción.
-  **Stop**-Tóquelo para detener la reproducción de la pista actual.
-  **Agregar a lista de reproducción**-Tóquelo para agregar la pista actual a su lista de reproducción.
-  Use la barra de desplazamiento para desplazarse por una lista. Toque las flechas Arriba o Abajo o pulse en el área entre la flecha y la barra para hacer que el menú se desplace más, en caso de que hubiera muchos elementos. Si hubiera muchos elementos en un menú, la radio permitirá al menú 'dar la vuelta' por cualquier dirección. Esto facilitará alcanzar elementos que se encuentren al final de largos menús, como una lista de países o emisoras de radio por internet.



## Reproductor de música

### Uso con Windows, Apple Mac, Linux, memoria USB

El reproductor de música le permite reproducir archivos de audio almacenados en un ordenador de su red o en un dispositivo de memoria USB conectado a la radio.

Para poder reproducir archivos de un ordenador en su red, su radio deberá conectarse a una aplicación de servidor de archivo que use el protocolo universal de conexión y uso Universal Plug and Play (UPnP). Si su ordenador utiliza Windows 7, Vista o XP, entonces es probable que este ya cuente con una aplicación de servidor UPnP. Windows Media Player (versiones 11 y 12) incluyen esta función, que hace que su archivos puedan estar disponibles en su radio. También le permite seleccionar archivos por Álbum, Artista, etc.

Windows Media Player 12 puede servir archivos MP3, WMA, AAC y WAV a su radio. Windows Media Player 11 sólo puede servir archivos MP3 y WMA. Si su archivos de audio están almacenador en el formato FLAC, o si es usted un usuario de Apple Mac o Linux, existen otras aplicaciones de servidor UPnP que podrá usar con su radio.

El reproductor de música de la radio es capaz de reproducir archivos de audio en los formatos MP3, WMA, AAC, FLAC y WAV. Los archivos WMA Lossless también podrán reproducirse cuando use Windows Media Player, ya que los convertirá a un formato compatible antes de reproducirlos en la radio. Tenga en cuenta que la reproducción de archivos codificados usando WMA Voice, WMA 10 Professional, y de archivos con protección DRM no está admitida.

Cuando use un servidor UPnP, los criterios de búsqueda y selección están determinados por el software del servidor, pero por lo general incluyen Artista, Álbum y Género. Muchas de las aplicaciones del servidor también le permiten acceder a sus archivos según las carpetas en los que están almacenados, así como otros criterios.

Windows Media Player es menos flexible que algunos otros servidores UPnP, pero normalmente es más fácil de configurar. Se suministra como un componente estándar de Windows 7, Vista o XP.

Muchas de las aplicaciones del servidor UPnP permiten también compartir imágenes y archivos de vídeo de otros dispositivos de red conectados. Si este fuera el caso, (como ocurre con Windows Media Player 11 y 12) podría ver la opción de elegir entre 'Music', 'Video' y 'Pictures' en el menú del reproductor de música. Seleccione sólo la opción 'Music'. Los contenidos ofrecidos por las opciones alternativas no son reproducibles en su radio.

Algunas aplicaciones de servidores de terceros permiten la personalización del criterio de búsqueda y de los métodos de indexación. Esto puede resultar muy útil si usted tiene almacenada una importante colección de archivos de música.

A continuación, le ofrecemos una breve selección de aplicaciones de servidor UPnP alternativas, aunque hay muchas otras disponibles:

Twonky Media Server (Windows, Apple Mac, Linux)

TVersity (Windows) \*

Elgato EyeConnect (for Apple Mac OS X) \*

MediaTomb (Linux, MAC OS X) \*

\* = versiones gratuitas disponibles en el momento de redacción de este texto

Por favor, consulte la documentación para obtener detalles completos sobre la configuración y el uso de su aplicación de servidor elegida.

## Acceso a sus archivos de audio por medio de un servidor UPnP

Si su ordenador emplea el sistema operativo Windows 7, entonces el Windows Media Player 12 incluye un servidor UPnP que hará que sus archivos estén disponibles en su radio. Si su sistema operativo fuera Windows Vista o XP, por favor, vaya a la sección siguiente 'Acceso a sus archivos de audio por medio de un servidor UPnP, con Windows Vista y XP'. Hay otras soluciones de servidor UPnP disponibles para las personas que no sea usuarias de Windows, y para usuarios de Windows que querrían utilizar una opción alternativa (vea la página anterior). La intención de cubrir todas las posibles opciones de UPnP queda fuera del alcance de este manual de instrucciones. Lo que aquí se explica es el uso de Windows Media Player de Microsoft, puesto que será la opción mayoritaria elegida por los usuarios de ordenadores.

### Configuración del acceso UPnP con Windows Media Player 12

1. Windows Media Player 12 (abreviado aquí como WMP 12) podrá crear una biblioteca con todos los archivos de reproducción disponibles en su PC. Para agregar nuevos archivos de reproducción a la biblioteca, seleccione 'Biblioteca', después 'Música', después 'Toda la música' o 'Artista', 'Álbum', etc. Esto le mostrará los contenidos actuales de la biblioteca. Entonces no tendrá más que arrastrar y soltar archivos de otras ubicaciones en la biblioteca. De modo alternativo, con archivos de reproducción o carpetas en la pantalla, haga clic derecho en el archivo o la carpeta y seleccione 'Incluir en biblioteca', seleccione después 'Música'. De este modo podrá agregar rápidamente contenido adicional a su biblioteca de música.
2. En WMP 12 , haga clic en 'Transmitir' (vea la imagen de la derecha), y seleccione 'Permitir automáticamente que los dispositivos puedan reproducir mis elementos multimedia'. Después acepte la opción 'Permitir automáticamente todos los ordenadores y dispositivos multimedia'. Existen otras opciones (ver dorso), pero esta es la más simple, si lo que usted desea es poder transmitir archivos multimedia a su radio de un modo rápido.
3. Pulse el control **On/Standby** y seleccione el botón de modo **Mi música** de la pantalla del menú de inicio, entonces se mostrará el menú principal 'Music Player'. 

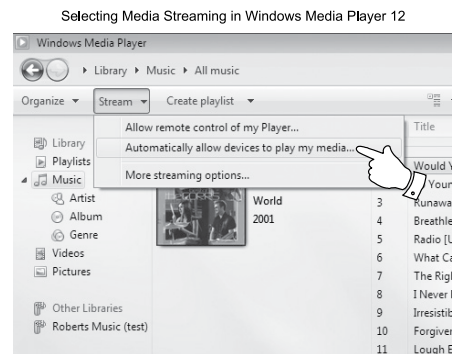

## Configuración del acceso UPnP en un PC con Windows - cont.

4. Toque sobre **Multimedia compartido**. La radio buscará todos los servidores UPnP disponibles. A la radio podría llevarle unos segundos realizar una búsqueda completa. La radio mostrará 'No UPnP service' si no se hubiera encontrado ningún servidor UPnP.

5. Después de la búsqueda, seleccione su servidor **Servidor UPnP**. Si habilitó la conexión automática con anterioridad, su radio debería poder conectarse, y usted podrá pasar a la página siguiente.

Si no habilitó las conexiones automáticas, su radio mostrará normalmente el mensaje 'Unauthorised'.

6. Su PC podría avisarle de que se ha realizado la conexión a su servidor UPnP. Se le avise o no, para que la radio pueda acceder a los archivos de música, va a tener que hacer clic sobre la etiqueta 'Biblioteca' en WMP 12 y seleccionar el elemento 'Transmitir...' para abrir la ventana 'Transmisión de multimedia'.

Seleccione 'Permitir automáticamente que los dispositivos puedan reproducir mis elementos multimedia', después seleccione 'Permitir automáticamente todos los ordenadores y dispositivos multimedia'. De manera alternativa, seleccione 'Más opciones de transmisión' para permitir compartir en base a 'por dispositivo'.

7. En la ventana 'Más opciones de transmisión', la radio aparecerá como un dispositivo bloqueado. Haga clic en el botón mostrado para seleccionar 'Permitido'.

### Nota:

Si está usando un software de firewall de Windows de Microsoft, debería estar configurado correctamente por WMP 12. Si está usando un firewall de terceros, tendrá que configurarlo manualmente para permitir que su unidad y WMP 12 puedan comunicarse entre ellos.

8. En la radio, seleccione el servidor nombrado de nuevo. Si WMP 12 puede establecer conexión con su radio, en el display se presentarán algunas opciones de selección multimedia.

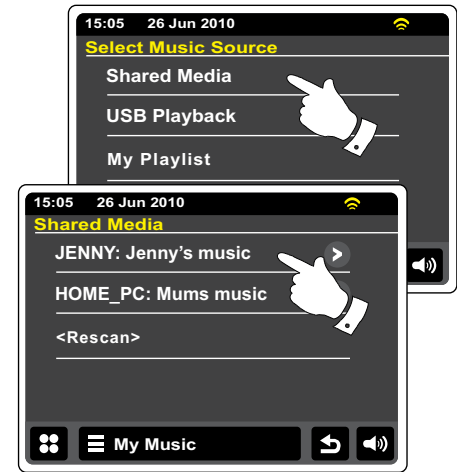

Allowing a device to connect to Windows Media Player 12

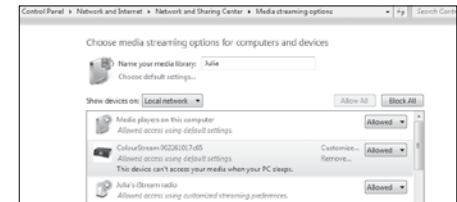

## Ubicación y reproducción de archivos usando un UPnP

Una vez se haya configurado el servidor UPnP para compartir archivos multimedia con su radio, podrá seleccionar los archivos que desea seleccionar del modo siguiente:-

 En el menú de inicio, seleccione el botón de modo **Mi música**,

Seleccione **Multimedia compartido** para que la radio inicia la búsqueda de servidores UPnP.

Nota: a la radio podría llevarle unos segundos realizar una búsqueda completa.

Una vez finalizada la búsqueda, seleccione su **Servidor UPnP**. Si el display muestra diversos tipos de multimedia, seleccione **Música**. (algunos servidores UPnP pueden servir contenido de imágenes y vídeo a los dispositivos adecuados).

La radio confeccionará una lista de las categorías multimedia disponibles gracias al servidor UPnP- por ejemplo, 'Álbum', 'Artista' y 'Género'. Seleccione la **categoría** en la que quiere buscar. Si desea emplear la función de búsqueda, toque **Buscar**. Podrá seleccionar caracteres para crear una palabra clave de búsqueda de contenido para su reproducción.

Cuando configure el compartido con un servidor UPnP por primera vez, es probable que no todos su archivos estén disponibles inmediatamente. El servidor UPnP deberá analizar el contenido de cada archivo para identificar la información relativa al artista y el álbum por las 'etiquetas' que llevan asociados. El servidor podría necesitar también tiempo para acceder a internet para obtener información adicional, como 'portada del álbum', que podrá mostrarse cuando examine la biblioteca de música de su PC. Para una biblioteca con muchos archivos, esta operación podría llevar cierto tiempo.

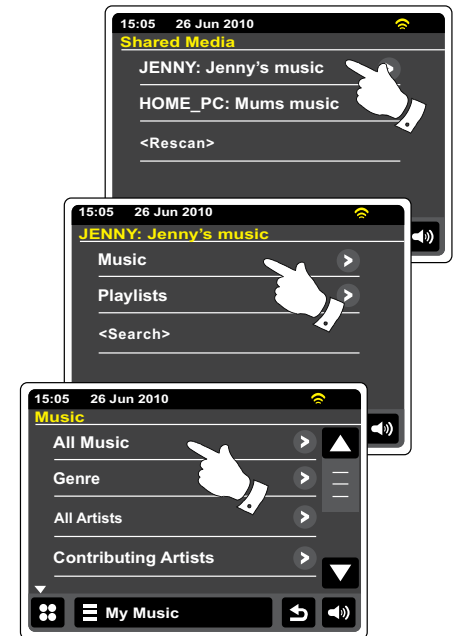

## Selección de multimedia

Cuando realice una búsqueda mediante UPnP, dispondrá de una selección de criterios de búsqueda que vendrá determinado por el software del servidor UPnP de su ordenador. Esto le permitirá buscar de acuerdo a una información dada (álbum, artista, género, etc.), y después restringir la búsqueda a un álbum o una pista determinada dentro del álbum.

Algunas aplicaciones del servidor UPnP permiten la búsqueda de opciones para su personalización. Las búsquedas aquí descritas son meros ejemplos de las posibilidades existentes.

### Para escuchar un álbum entero

Toque **Artista**, **Álbum**, **Género**, etc. según sus necesidades.

Cuando dé con el álbum o la carpeta, el menú pasará a la visualización de las pistas contenidas en dicho álbum o carpeta. Cuando se busque por UPnP, se mostrarán ordenadas por número de pista (pero como en el criterio de búsqueda, esto podrá variar según sea la aplicación del servidor utilizada).

Con la primera pista del álbum indicada, toque sobre esta y el álbum empezará a reproducirse.

Durante la reproducción de la biblioteca multimedia con la radio, podrá usar los menús, como se describe en la página anterior, para hacer una selección diferente. Cuando seleccione la pista por la que empezar a reproducir, la radio iniciará inmediatamente la reproducción de la nueva selección.

Por favor, vea también la sección de 'Listas de reproducción' en el modo de reproductor de música.

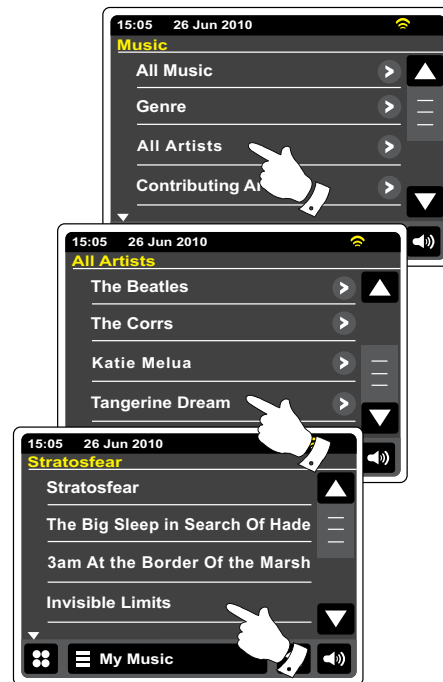

## Para escuchar una pista específica

Si desea reproducir una pista determinada de un álbum o carpeta, elija primero el álbum o la carpeta, como se ha descrito en páginas anteriores.

Use la barra de desplazamiento hasta que se muestre la pista requerida.

Seleccione la pista elegida, y esta empezará su reproducción. La radio reproducirá entonces las pistas sucesivas del mismo álbum o carpeta.

## Control de la reproducción

 Tóquelo para dejar en pausa la pista en reproducción. Toque de nuevo para reanudar la reproducción.

 Tóquelo para saltar la pista en reproducción. Se reproducirá la pista anterior de la lista. Mantenga pulsado para retroceder a alta velocidad.

 Tóquelo para saltar la pista en reproducción. Se reproducirá la pista siguiente de la lista. Mantenga pulsado para avanzar a alta velocidad.

 Tóquelo para detener la reproducción de la pista actual.

Mantenga pulsado el botón **Avance** o **Retroceso** para desplazarse por la pista en reproducción. Cuanto más tiempo se mantenga pulsado el botón, mayor será la velocidad a la que el reproductor se desplazará por la pista. Suelte el botón cuando haya alcanzado el punto de la pista deseado. (Nota: no se admite esta función cuando se reproduzcan archivos codificados con el formato FLAC).



## Control de la reproducción -cont.

### Repetición de pistas

 Cuando la pista de música esté en reproducción, seleccione el botón **Repetir**, 'Repeat' aparecerá en amarillo, y la pista que usted haya seleccionado se reproducirá repetidamente. Toque el botón **Repetir** de nuevo para desactivar la función de repetición. El botón de 'Repeat' volverá a ser de color blanco.

 Alternativamente, toque la barra de menú **Mi música** una o dos veces para entrar en la lista de menú de música.

Toque **Repetir** hasta que 'On' aparezca en amarillo, y las pistas que usted haya seleccionado se reproducirán repetidamente.

Toque **Repetir** de nuevo para desactivar la función de repetición, entonces, 'Off' se mostrará en el display.

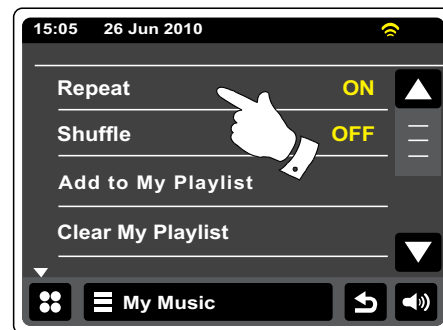

### Reproducción aleatoria de pistas

 Cuando la pista de música se encuentre en reproducción, seleccione el botón **Aleatorio**, 'Shuffle' aparecerá en amarillo, y las pistas que usted haya seleccionado se reproducirán aleatoriamente. Pulse el botón **Aleatorio** de nuevo para desactivar la función de reproducción aleatoria. El botón 'Shuffle' volverá a ser de color blanco.

 Alternativamente, toque la barra **Mi menú de música** una o dos veces para entrar en la lista de menú de música.

Toque **Aleatorio** hasta que 'ON' aparezca en amarillo, y las pistas que usted haya seleccionado se reproducirán aleatoriamente. Toque **Aleatorio** de nuevo para desactivar la función de reproducción aleatoria, 'OFF' se mostrará en el display.

#### Note:

The shuffle play function may only be used if the current selection comprises fewer than 500 tracks.

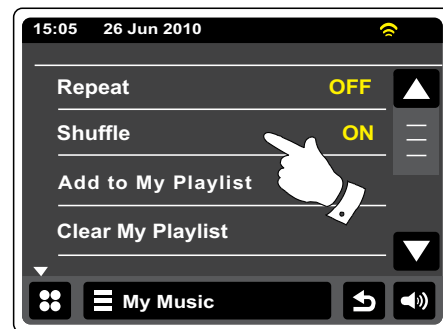

## Modo de visualización de información

Cuando reproduzca una pista en el modo Reproductor de Música, el display acostumbra a mostrar el Artista, Álbum y el nombre de la pista. Dependiendo del archivo multimedia y del servidor, la portada del álbum se mostrará también.

 Toque el botón **Información** para mostrar información adicional.

Nota:

La disponibilidad de información dependerá de los archivos multimedia específicos, su formato y de la capacidad del servidor (no todos los servidores UPnP hacen que la información de los archivos de reproducción estén disponibles de la misma manera).

El tiempo aparece en la esquina superior izquierda del display, y un indicador de la intensidad de la señal WiFi o de la conexión Ethernet se mostrarán en la esquina superior derecha de la pantalla.



## Uso de dispositivos de memoria USB

Esta sección describe cómo usar su radio para acceder y reproducir sus archivos de audio mediante dispositivos de memoria USB. Los dispositivos de memoria USB se conectan a la toma rectangular situada bajo la pantalla táctil.

### Importante:

Su radio ha sido diseñada para funcionar sólo con dispositivos de memoria flash USB. No ha sido pensada para conectar discos duros portátiles ni ningún otro tipo de dispositivo USB.

La radio WFR-2D ha sido probada con una variedad de dispositivos de memoria USB de hasta 64GB de capacidad. La memoria USB debe usar el sistema de archivos FAT o FAT 32 para poder operar con la radio. Será posible usar tarjetas SD o SDHC para el almacenamiento y reproducción de archivos, siempre que se conecten a un adaptador USB apropiado. Sin embargo, debido a la gran variedad de adaptadores, no podemos garantizar que todas las combinaciones de adaptador / tarjeta funcionarán con la radio.

Los formatos de audio admitidos son MP3, WMA, AAC, FLAC y WAV. La reproducción de USB no admite codificados usando WMA lossless, WMA Voice, WMA 10 Professional, ni archivos en cualquier formato con protección DRM.

### Recomendaciones:

A menos que su dispositivo de memoria USB contenga sólo unos pocos archivos, no guarde todos los archivos en la carpeta raíz. El número de elementos (archivos/subdirectorios) dentro de cualquier directorio debería ser inferior a 2000. La búsqueda y reproducción será más sensible si el número de archivos en cualquiera de las carpetas está limitado (le sugerimos que no supere los 250). Le recomendamos reformatear la memoria USB en su ordenador antes de agregar sus archivos de música. La profundidad máxima del anidado de la carpeta permite hasta 8 niveles de directorio (aunque la reproducción sólo se hará desde la carpeta que se encuentre seleccionada en ese momento).

### Precauciones:

Para minimizar el riesgo de daños en su radio o memoria USB, por favor, coloque la unidad de modo que el dispositivo de memoria no pueda ser golpeado fácilmente cuando se encuentre insertado en la toma. Retire la memoria USB antes de mover la unidad o si no ha usado la función USB durante un largo periodo. Deje la unidad en el modo en espera antes de desconectar su dispositivo de memoria USB.

### Nota:

Las funciones de reproducción aleatoria y de lista de reproducción están limitadas a 500 pistas.

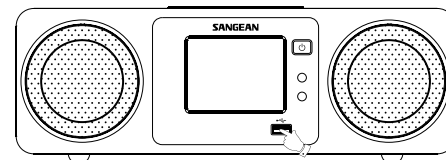

## Reproducción de archivos de dispositivos de memoria USB

Introduzca con cuidado el dispositivo de memoria USB en la toma. Pulse el control **On/Standby** para encender la radio.

La radio podrá detectar que se ha conectado la memoria, en cuyo caso le preguntará si desea abrir la carpeta para ver los contenidos de la memoria. Toque **Sí**.

Si la memoria USB no ha sido detectada automáticamente, proceda de la siguiente manera:

Seleccione el botón de modo **Mi música**, después **Reproducción USB**, y la radio mostrará en una lista el contenido almacenado en la memoria USB. Si hubiera muchos archivos o carpetas, el proceso podría llevar unos segundos.

Toque en la carpeta que desee abrir, y se mostrará la lista de pistas de la carpeta pulsada. De modo alternativo, si hubiera alguna carpeta anidada (como carpetas de álbum dentro de la carpeta de un artista), no tendrá más que pasar al siguiente nivel de carpeta.

Toque la **pista** para reproducirla. Todos los archivos en la carpeta actual se reproducirán entonces en orden.

Los archivos se reproducirán en el orden en que existan en el sistemas de archivado de la memoria USB (no estarán ordenados por nombre de archivo o número de pista).

El control de la reproducción de la memoria USB, incluyendo las funciones de reproducción aleatoria y repetición, se explica en la sección 'Repetición de pistas' y 'Reproducción aleatoria de pistas'.

La función de reproducción aleatoria de pistas podrá usarse sólo si la selección actual consta de menos de 500 pistas.

### Nota:

Cuando reproduzca archivos de USB, la información mostrada se limita al nombre del archivo. No se admitirá la visualización de etiquetas y la portada del álbum.



## Listas de reproducción

A veces, usted podría querer confeccionar una lista de pistas de música o álbumes, que podrán después reproducirse sin tener que llevar a cabo ninguna otra acción - como música ambiental en una fiesta, por ejemplo.

Su radio puede ser configurada para guardar una cola de hasta 500 pistas en un menú de lista de reproducción. Las pistas o álbumes de la lista de reproducción podrán seleccionarse en el servidor UPnP y el dispositivo de memoria USB. La lista de reproducción se conservará en la memoria de su radio hasta que se desconecte el aparato de la toma de corriente, o hasta que la lista de reproducción ha sido eliminada del menú.

### Para agregar una pista a su lista de reproducción

- ✪ Cuando reproduzca una pista usando un servidor UPnP o un dispositivo de memoria USB, toque el botón 'ADD to Playlist', y el display mostrará **'Agregado a mi lista de reproducción'**. La pista se agregará a la lista de reproducción para su reproducción posterior.

### Para agregar un álbum entero o una carpeta

- ✚ Cuando use un servidor UPnP o un dispositivo de memoria, desplácese hasta el álbum elegido, el artista o la carpeta y **tocar y mantener** hasta que el display pase al modo de edición con el signo de la suma permitiéndole agregar álbumes enteros a la lista de reproducción. Toque el signo de la resta, y el display mostrará 'Add to My playlist.'

Cada una de las selecciones de pistas del álbum, artista o carpeta se agregarán a la lista de reproducción de forma individual. También se podrán eliminar las pistas no deseadas de la lista de reproducción, en caso necesario (vea la sección 'Eliminación de una pista de la lista de reproducción').



De modo alternativo, podrá tocar la barra del menú **Mi música** una o dos veces para entrar en la lista del menú de música y seleccionar **Agregar a mi lista de reproducción**, siga después el procedimiento apenas descrito.

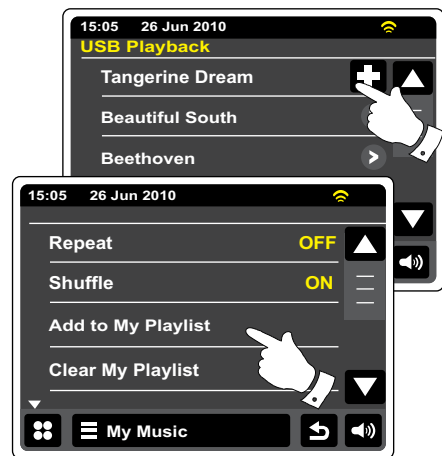
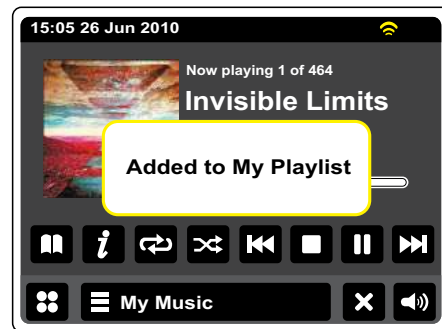

## Para ver Mi lista de reproducción

 Cuando esté reproduciendo una pista, toque el botón **Directorio** para entrar en el menú de selección multimedia.

 Toque repetidamente el botón **Atrás** para regresar al menú 'Select Music Source'.

Toque **Mi lista de reproducción** para ver todas las pistas agregadas anteriormente. Podrá usar las flechas y la barra de desplazamiento para desplazarse por la lista de reproducción.

Las pistas servidas por el UPnP mostrarán su nombre de pista, y las pistas USB mostrarán su nombre de archivo.

## Eliminación de una pista de la lista de reproducción

En el menú **Mi lista de reproducción**, siga las instrucciones apenas descritas para encontrar una pista que desee eliminar.

 Mantenga pulsada la pista para hacer que el botón **Papelera** se muestre en el display. Toque el botón **Papelera** para eliminarla, o use el botón 'Back' para cancelar.

 De modo alternativo, toque la barra del menú **Mi música** para entrar en 'My Playlist menu' y seleccione **Eliminar de Mi lista de reproducción**, después siga las instrucciones apenas descritas.

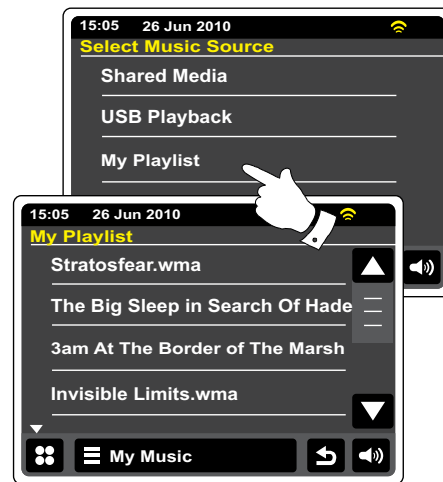

## Eliminación de la lista de reproducción

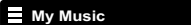
 Toque la barra del menú **Mi música** para entrar en la lista del menú de música.

Toque **Eliminar Mi lista de reproducción**, y se le pedirá que confirme la eliminación. Para que la lista de reproducción al completo quede eliminada, toque **Sí**.

Si no desea eliminar la lista de reproducción, toque **No** para cancelar la operación.

## Reproducción de su lista de reproducción

 Cuando reproduzca una pista, toque el botón **Directorio** para entrar en el menú de selección multimedia.

 Toque repetidamente el botón **Atrás** para regresar al menú 'Select Music Source'.

Toque **Mi lista de reproducción** para ver todas las pistas previamente agregadas.

Desplácese por la lista hasta que la pista que busque aparezca en pantalla, tóquela entonces para reproducirla.

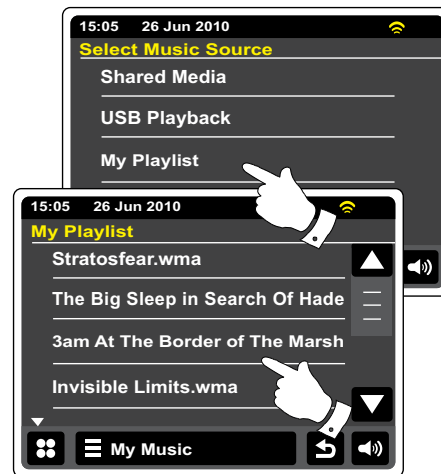
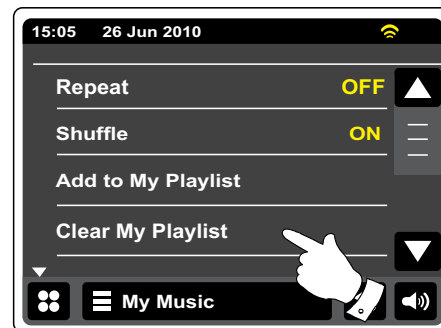

## Conector del puerto para iPod Espacio para la conexión

### Conexión de un iPod

Su radio WFR-2D está dotada de una instalación con puerto para la conexión de iPod, que le permitirá reproducir archivos de audio digitales y bandas sonoras de vídeo guardadas directamente en su iPod/ iPhone. El vídeo se reproducirá únicamente en su iPod.

El WFR-2D emplea el conector de puerto universal desarrollado para el uso con iPods/ iPhones. Los iPods fabricados en la actualidad vienen provistos con un adaptador que garantiza la correcta alineación del iPod/ iPhone con el conector eléctrico. Si necesitara una inserción para usar su iPod/ iPhone con el WFR-2D, por favor, contacte con un proveedor de accesorios para iPod/ iPhone.

Asegúrese de que la radio se encuentra en el modo en espera.

Coloque el adaptador de conexión de iPod en el espacio para la conexión de iPod, de modo que quede bien fijado.

Coloque con cuidado su iPod/iPhone en el conector de puerto universal para iPod, y después pulse el botón **On/Standby** para encender la radio. **Para evitar posibles daños en cualquiera de los dispositivos, no use su iPod/iPhone sin el adaptador apropiado encajado en el conector del puerto..**

La radio podría detectar la conexión del iPod/ iPhone, en cuyo caso se le preguntará si desea cambiar al modo iPod. Para pasar al modo iPod, seleccione **Sí**. Seleccione **No** si no desea seleccionar el modo iPod.

Si su iPod/ iPhone no ha sido detectado, siga el procedimiento de la página siguiente.

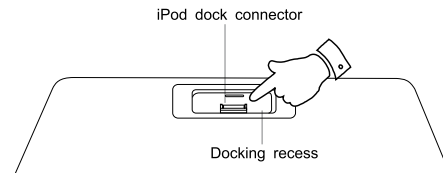



## Conexión de un iPod - cont.

 En el menú de inicio, toque el botón de modo **iPod**. Su iPod/iPhone se encenderá, y continuará reproduciendo desde el punto en que se detuvo.

**Nota:** La radio WFR-2D podrá recargar la batería interna de su iPod's/iPhone.

El iPod/iPhone usará su retroiluminación tal y como estaba configurada. Si deseara cambiarla, utilice el menú de ajustes de su iPod.

 **Salto/Retroceso**-Tóquelo para reproducir la pista anterior de la lista. Mantenga pulsado para retroceder a velocidad rápida en la pista en reproducción.

 **Reproducción/Pausa**-Tóquelo para dejar en pausa la pista en reproducción. Toque de nuevo para reanudar la reproducción.

 **Stop**-Tóquelo para detener la reproducción de la pista actual.

 **Salto/Avance**-Tóquelo para reproducir la pista siguiente de la lista. Mantenga pulsado para avanzar a velocidad rápida en la pista en reproducción.



E

## Navegación por su iPod/ iPhone

Use los botones **Izquierda** y **Derecha** durante la reproducción para entrar en los menús de selección de su iPod/ iPhone. Después use como necesite los botones **Arriba** o **Abajo** del mando a distancia para desplazarse hacia arriba y hacia abajo en la pantalla del menú de su iPod/ iPhone.

Pulse el botón **Seleccionar** para elegir el elemento del menú destacado. Para acceder a un menú de nivel superior, pulse **Izquierda**. Para entrar en un menú, artista o álbum, pulse **Derecha**.

## Reproducción de un archivo de su iPod/ iPhone

Cuando haya encontrado el elemento que desee, pulse el botón **Seleccionar** (en el mando a distancia) para iniciar la reproducción de su iPod/iPhone - pero, vea la nota de debajo.

Ajuste el volumen con el control **Volumen** de su radio.

 Para dejar en pausa la reproducción, toque el botón **Reproducciónlay/Pausa**. Para reanudar la reproducción, pulse el botón **Reproducciónlay/Pausa** (en el mando a distancia) o use el botón **Pausa** del display.

 Para detener la reproducción, toque el botón 'Stop'.

### Nota:

La respuesta del iPod a la pulsación del botón **Reproducciónlay/Pausa** variará dependiendo del modelo que se trate y de la versión del software. Play/Pause podría dejar en pausa y reanudar la selección actual, pero también podría dejar en pausa la selección actual y después reproducir una nueva selección. El uso del botón **Seleccionar** para iniciar la reproducción evita esta contradicción.

## Función de búsqueda

 Durante la reproducción del iPod/iPhone, mantenga pulsados los botones **Avance** o **Retroceso**.

 Suelte el botón cuando se haya alcanzado la parte del elemento que le interese.

## Repetición

Durante la reproducción del iPod/iPhone, pulse el botón **Repetir** (en el mando a distancia) para pasar por las diferentes funciones de repetición del iPod/iPhone. El display del iPod/iPhone mostrará el símbolo del modo de repetición activo.

## Reproducción aleatoria

Durante la reproducción del iPod/iPhone, pulse el botón **Aleatorio** (en el mando a distancia) para controlar el símbolo de reproducción aleatoria del display del iPod/iPhone. Las pistas del álbum o lista de reproducción en curso se reproducirán de forma aleatoria cuando se haya activado esta función.

## Radio DAB

En el modo radio DAB, podrá escuchar emisiones de radio convencional, buscar nuevas emisoras de radio, sintonizar emisoras nuevas manualmente y ver información sobre las emisoras.

Extienda la antena telescópica con cuidado.

 En el menú de inicio, pulse el botón de modo **Radio DAB**.

 **Directorio**-En el modo reproducción, tóquelo para seleccionar la lista de emisoras de radio DAB.

 **Agregar a favoritas**-Tóquelo para agregar la emisora de radio en reproducción a la lista de favoritas. Su radio podrá almacenar hasta 10 emisoras favoritas DAB.

 **Favoritas**-Selecciona la lista de emisoras favoritas previamente almacenadas en la memoria de la radio.

 **Izquierda**-Tóquelo para seleccionar la emisora de radio DAB anterior de la lista.

 **Derecha**-Tóquelo para seleccionar la siguiente emisora de radio DAB de la lista.

 **Información**-Tóquelo para mostrar información detallada de una emisora en reproducción.



## Uso del modo DAB por primera vez - DAB

Si se trata de la primera vez que se usa el modo DAB, se llevará a cabo una búsqueda rápida de los canales de Band III DAB. El display mostrará 'Scanning in progress' (si se ha usado la radio con anterioridad, en su lugar, se seleccionará la última emisora sintonizada).

Durante el proceso de búsqueda, a medida que se vayan detectando nuevas emisoras, el contador de emisoras irá aumentando en número, y las emisoras se irán agregando a la lista que está almacenada en la radio. El gráfico de barras indica el progreso de la búsqueda.

Cuando se haya completado la búsqueda, la radio organizará las emisoras halladas en una lista (en orden alfanumérico 0....9....A....Z....), a menos que previamente se haya sintonizado una emisora DAB.



Toque las flechas **Arriba** o **Abajo**, o pulse el área entre la flecha y la barra para desplazarse más y poder ver la lista de emisoras.

Para seleccionar la emisora deseada, toque el nombre de la emisora que quiere sintonizar. La radio volverá a la emisora seleccionada. Use el control Volume para ajustar el volumen.

Un signo de interrogación delante de la emisora simplemente indica que la emisora no ha sido detectada por la radio últimamente, aunque todavía podría estar disponible.

Si la lista de emisoras estuviera vacía después de la búsqueda, el display mostrará 'No signal please adjust your radio'. Si no se hubiera encontrado ninguna emisora, quizá sería necesario reubicar su radio, colocándola en un sitio en el que haya mejor recepción.

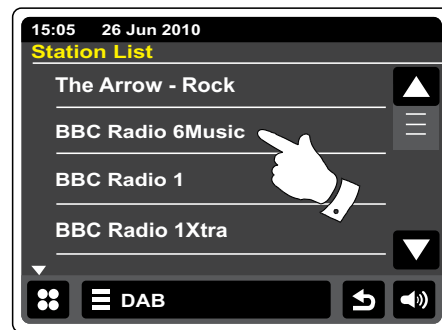
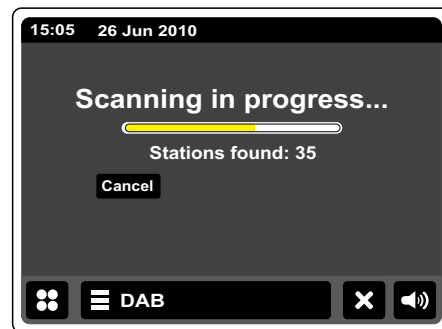



## Selección de una emisora de radio DAB

Cuando reproduzca una emisora de radio DAB, El display normalmente mostrará el nombre de la emisora sintonizada con información relacionada.

 Cuando reproduzca una emisora de radio, toque el botón **Directorio** para acceder a la lista de emisoras de radio DAB.

Use la barra de desplazamiento y seleccione la emisora de radio que desee sintonizar. La radio resintonizará la emisora seleccionada. Use el control de volumen para ajustar el nivel de sonido.

 De modo alternativo, cuando reproduzca una emisora de radio DAB, toque los botones  **Izquierda** o **Derecha** para que la radio seleccione la emisora anterior o siguiente de la lista. Podrá informarse sobre las emisoras favoritas en la sección 'Edición de emisoras favoritas' de la página siguiente.

## Servicios secundarios

Algunas emisoras de radio DAB pueden tener asociadas a ellas una o más emisoras secundarias. Por lo general, este tipo de emisoras no emiten de forma continuada. Si una emisora incluye otra de tipo secundario que esté disponible, entonces la emisora secundaria aparecerá en la lista de emisoras por debajo de la principal (o primaria). Ejemplos de ello son los programas 'Daily Service' y 'Parliament' de BBC Radio 4.

Siga el procedimiento apenas descrito para acceder a la lista de emisoras y desplazarse hasta la emisora elegida. Si el servicio secundario no estuviera disponible (no está en antena) entonces se seleccionará el servicio primario.

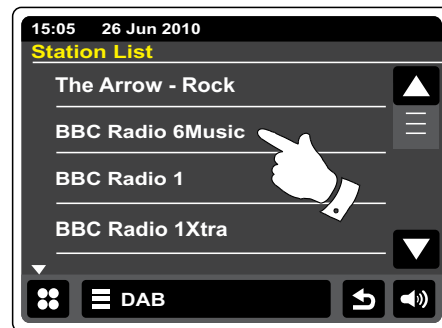

## Visualización de información - DAB

Cuando reproduzca una emisora de radio DAB, el display mostrará el nombre de la emisora y transmitirá información DLS, ofreciendo información en tiempo real, como el nombre del programa, el título de la pista y detalles de contacto.

**i** Tóquelo para ver una pantalla de información detallada, que muestre información como la del conjunto de la emisora, frecuencia, ocurrencia de error, intensidad de la señal, códec, velocidad de transferencia (bit/s) y frecuencia de muestro.

Las emisiones en estéreo o mono se indican en la parte superior de la pantalla.

Dos o más marcadores amarillos en la parte superior del display indican que se está recibiendo una buena señal DAB.

## Para encontrar emisoras DAB nuevas

Si desea usar su radio para la recepción DAB en una nueva ubicación, o si no se detectara ninguna emisora durante la búsqueda, podrá seguir este procedimiento para permitir a su radio saber cuáles son las emisoras de radio DAB disponibles.

**DAB** Toque la barra de **Menú DAB** una o dos veces para entrar en la lista de menú DAB.

Seleccione 'Scan', y el display mostrará 'Scanning in progress', su radio realizará entonces una búsqueda de frecuencias de DAB. El contador de emisoras irá creciendo a medida que se encuentren emisoras nuevas, que se añadirán a la lista. El gráfico de barras indica el progreso de la búsqueda.

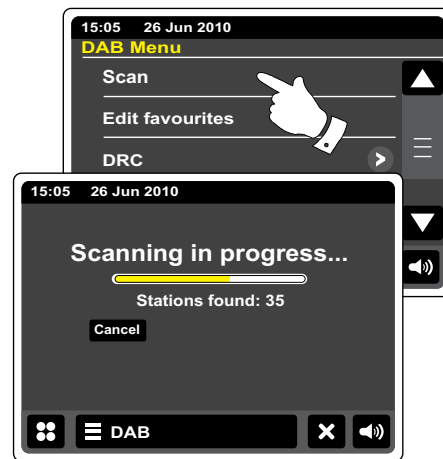



## Sintonización manual

La sintonización manual le permite sintonizar directamente varios canales de Band III DAB (de 5A a 13F).

 Toque la barra de **Menú DAB** una o dos veces para entrar en la lista de menú DAB.

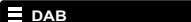
Seleccione 'Manual Tune' y emplee la barra de desplazamiento para desplazarse hasta el canal DAB de su elección. Toque el canal DAB que le interese para que la radio lo sintonice. Cuando la radio lo haya sintonizado, el display mostrará el número del canal y la frecuencia, y el nombre del DAB multiplex encontrado (si lo hubiera). Un gráfico de barras mostrará la intensidad de la señal, y será muy útil si usted tuviera que reposicionar la radio o su antena. El marcador de señal mínima 'I', que separa las partes izquierda y derecha del gráfico de señal, muestra el nivel de señal mínimo requerido para una recepción satisfactoria.

 Cualquier nueva emisora de radio encontrada en el DAB multiplex sintonizado se agregará a la lista almacenada en la radio.

 Para elegir una frecuencia diferente, toque los botones **Izquierda** o **Derecha** hasta que la frecuencia deseada se muestre en el display. Mantenga pulsado para desplazarse rápidamente por la lista.

 Toque el botón **Atrás** una o dos veces para volver al modo de sintonización normal cuando lo necesite.

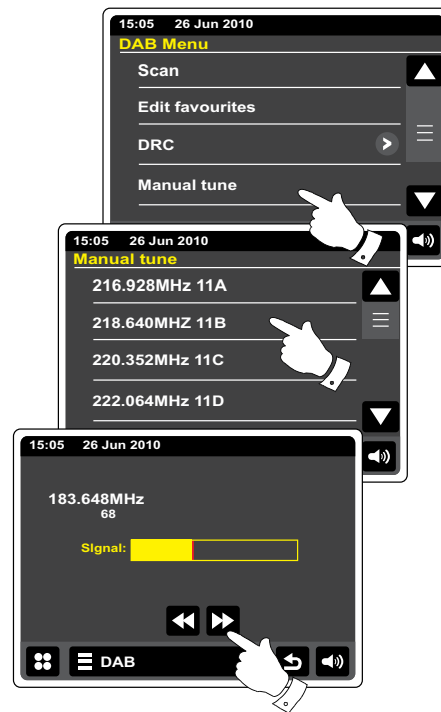

## Mis favoritas-DAB

Será posible almacenar 10 emisoras de radio DAB favoritas. Nota: las emisoras favoritas se conservarán en la memoria incluso si la radio está apagada y desconectada de la toma de corriente. A las emisoras favoritas 1-5 podrá accederse usando los botones numéricos del mando a distancia.

★ Sintonice la emisora de radio que le interese como se ha descrito anteriormente. Para almacenar la emisora favorita, toque el botón **Agregar a favoritas**. Entonces 'Favorite added' se mostrará en la pantalla. Repita este procedimiento para el resto de preselecciones, en caso de necesitarlo.

★ Para seleccionar una emisora favorita previamente almacenada, toque el botón **Favoritas**. Después haga lo propio con una de las emisoras favoritas de la lista, y su radio sintonizará la emisora almacenada en la memoria preseleccionada. Use la barra de desplazamiento para acceder a la lista.

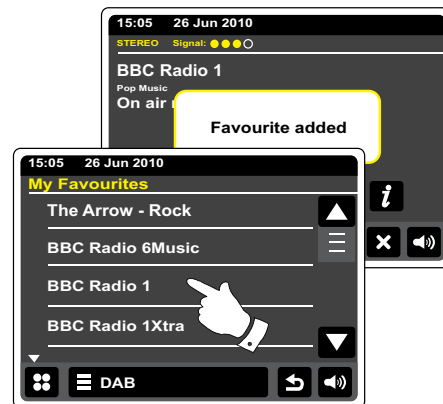

## Edición de emisoras favoritas – DAB

You may edit your favorite station list once you have stored your favorite stations. You may move or delete selected favorite stations.

☰ **DAB** Toque la barra **Menú DAB** para entrar en la lista de menú DAB y toque Editar favoritas en la lista.

Toque la emisora favorita que desee mover o eliminar.

▼ ▲ Toque las flechas **Arriba** o **Abajo** para mover su emisora favorita hacia arriba o hacia abajo en su lista.

🗑 Toque el botón **Papelera** para eliminar la emisora favorita. Entonces 'Empty' se mostrará en el display allá donde la emisora preseleccionada estuvo almacenada.

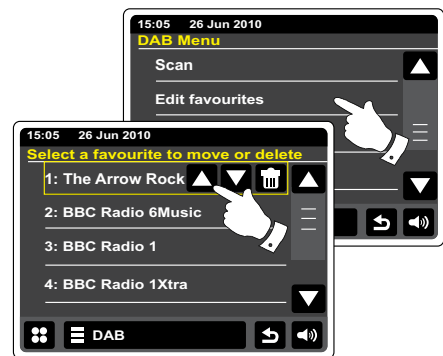

## Ajustes del Control de Rango Dinámico

El Control del Rango Dinámico (también conocido como DRC) consigue que los sonidos bajos sean fácilmente audibles en un entorno ruidoso, reduciendo el rango dinámico de la señal de audio.

En la lista del menú DAB seleccione **DRC** para entrar en el modo de ajuste del DRC. El ajuste actual del DRC estará destacado en la pantalla.

Toque el ajuste DRC que precise y el display volverá a la pantalla anterior.

'DRC Off' - El DRC está desactivado, la retransmisión DRC será ignorada.

'DRC high' - El DRC ha sido enviado por la estación emisora.

'DRC low' - El nivel de DRC es la mitad que el enviado por la estación emisora.

Nota: No todas las transmisiones de DAB emplean la función DRC. Si la transmisión no proporciona información DRC, el ajuste de DRC en la radio no tendrá ningún efecto.

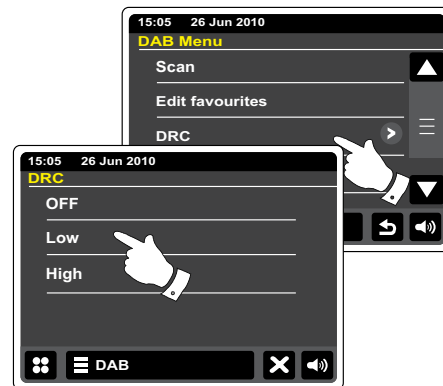

## Eliminación de emisoras inválidas

Si se desplaza a otra parte del país, algunas de las emisoras que aparecían en la lista podrían dejar de estar disponibles. Además, de vez en cuando, algunos servicios DAB podrían dejar de emitir, o podrían cambiar de ubicación o de frecuencia. Las emisoras que no puedan encontrarse, o las que no se han recibido desde hace tiempo, se mostrarán en la lista de emisoras con un signo de interrogación. La función 'Prune stations' eliminará las emisoras DAB marcadas de su lista de emisoras .

En la lista de menú DAB, seleccione **Eliminar emisoras inválidas** para eliminar los nombres de las emisoras inválidas de la lista.

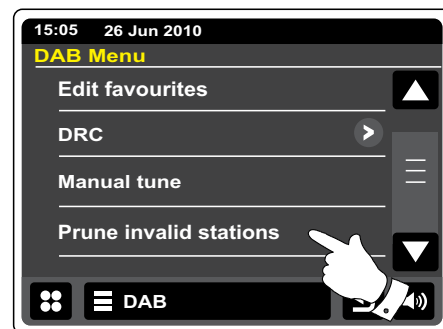



## Radio FM

En el modo de radio FM, su radio podrá encontrar emisoras automáticamente, usando la función de búsqueda automática o la manual. Podrá almacenar sus emisoras favoritas y seleccionar los modos mono o estéreo para la estación que esté escuchando.

Extienda la antena telescópica con cuidado.

 En el menú de inicio , toque el botón de modo **Radio FM**.

 **Agregar a favoritas**-Tóquelo para agregar la emisora de radio en reproducción a la lista de favoritas. Su radio podrá almacenar hasta 10 emisoras favoritas en el modo FM.

 **Favoritas**-Selecciona la lista de emisoras favoritas previamente almacenadas en la memoria de la radio.

 **Izquierda**-Sintonice en modo decreciente la banda de frecuencias FM, desde altas frecuencias a bajas frecuencias.

 **Derecha**-Sintonice en modo creciente la banda de frecuencias FM, desde bajas frecuencias a altas frecuencias.

 **Búsqueda automática**-Tóquelo para seleccionar el modo de sintonización automática (cuando esté activado, se mostrará en amarillo). Su radio realizará la búsqueda automática por la banda FM, deteniéndose cuando encuentre una emisora cuya señal sea de la suficiente intensidad.

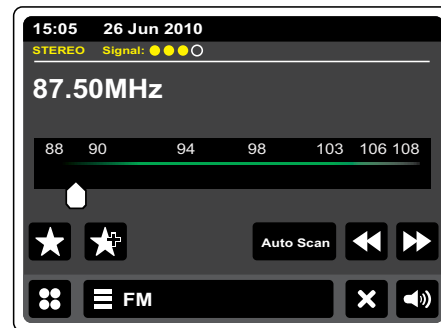

## Búsqueda automática – FM

**Auto Scan** Toque le botón **Búsqueda automática** hasta que 'Auto Tune' aparezca en amarillo.

- ◀ Toque los botones **Izquierda** o **Derecha** para que la radio realice una búsqueda de emisoras.
- ▶ La búsqueda se detendrá cuando encuentre una emisora de radio de la suficiente intensidad.
- ▶ Cuando se llegue al final de la banda de frecuencias, la radio reiniciará la búsqueda desde su extremo opuesto.

El display mostrará la frecuencia de la señal encontrada. Si hubiera información RDS disponible, transcurridos unos segundos, el display mostrará el nombre de la emisora de radio. Las emisiones mono o estéreo se indicarán en la parte superior de la pantalla.

Si sólo pudiera oír un siseo o interferencias, toque los botones **Izquierda** o **Derecha** para seguir con la búsqueda. Su radio podría dar con una señal de interferencia falsa. Los marcadores amarillos de la parte superior del display mostrarán la intensidad relativa de la señal FM que se está recibiendo.

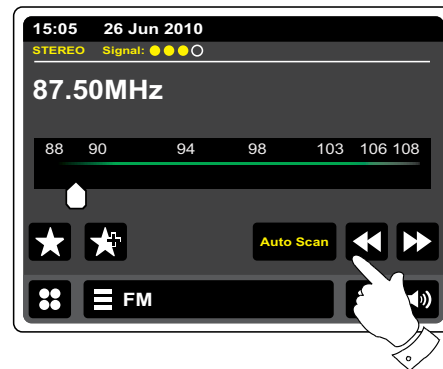

## Sintonización manual- FM

**Auto Scan** Asegúrese de que la función de búsqueda automática no está seleccionada ('Auto scan' será de color blanco).

- ◀ Tóquelo para controlar la frecuencia a la que la radio va a sintonizar. La frecuencia cambiará a incrementos/decrementos de 50kHz.
- ▶ Cuando se haya alcanzado el final de la banda de frecuencias, la radio reiniciará la sintonización desde su extremo opuesto.

De modo alternativo, mueva el puntero de la escala dial de la pantalla para seleccionar la frecuencia manualmente.

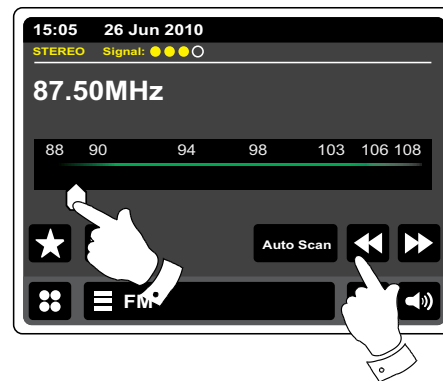

## Mis favoritas - FM

Puede haber hasta 10 preselecciones de emisoras favoritas de FM. Nota: las emisoras favoritas se conservarán en la memoria incluso si la radio está apagada y desconectada de la toma de corriente. A las emisoras favoritas 1-5 podrá accederse usando los botones numéricos del mando a distancia.

★ Sintonice la emisora de radio que le interese como se ha descrito anteriormente. Para almacenar la emisora favorita, toque el botón **Agregar a favoritas**. Entonces 'Favorite added' se mostrará en la pantalla. Repita este procedimiento para el resto de preselecciones, en caso de necesitarlo.

★ Para seleccionar una emisora favorita previamente almacenada, toque el botón **Favoritas**. Después haga lo propio con una de las emisoras favoritas de la lista, y su radio sintonizará la emisora almacenada en la memoria preseleccionada. Use la barra de desplazamiento para acceder a la lista.

 De modo alternativo, toque la barra del **Menú FM** y después **Mis favoritas** en la lista.

## Edición de emisoras favoritas-FM

Podrá editar su lista de emisoras favoritas una vez las haya memorizado. Podrá también mover o eliminar emisoras favoritas seleccionadas.

Seleccione **Editar favoritas** en el Menú FM y toque la emisora favorita que desee mover o eliminar.

▼ ▲ Toque las flechas **Arriba** o **Abajo** para mover la emisora favorita hacia arriba o hacia abajo en su lista.

 Toque el botón **Papelera** para eliminar la emisora favorita. Entonces 'Empty' se mostrará en el display allá donde la emisora preseleccionada estuvo almacenada.



## Ajustes de la búsqueda-FM

Cuando recurra al modo FM, en su radio podrá seleccionar la búsqueda de emisoras locales o de todas las emisoras, incluyendo las de larga distancia.

En la lista de menú FM, toque **Detenerse en emisoras**. El ajuste actual se mostrará en amarillo en la pantalla. Para que su radio busque sólo aquellas emisoras de señal más intensa, toque **Detenerse en emisoras** hasta que 'Strong' aparezca en el display (normalmente, la búsqueda quedará limitada a las transmisiones locales).

De modo alternativo, para que su radio busque todas las emisoras disponibles (transmisiones locales y de larga distancia) toque **Detenerse en emisoras** hasta que 'All' aparezca en el display.



## Selección de estéreo/mono – FM

Si la señal de la emisora de radio FM que se está escuchando es pobre, podrá oírse un siseo. Será posible reducir este siseo haciendo que la radio reproduzca la emisora en mono, en lugar de hacerlo en estéreo.

Entre en la lista de menú FM. La selección de estéreo/mono actual se mostrará en amarillo.

Para cambiar al modo mono y evitar con ello reducir el siseo debido a la recepción de una señal pobre de FM, seleccione **Forzar mono** hasta que 'Yes' aparezca en el display.

De modo alternativo, para recuperar el modo estéreo/mono, toque **Forzar mono** hasta que 'No' aparezca en el display.



## Hora y alarmas

### Actualización automática de la hora

Su radio actualizará la hora automáticamente cuando esté conectada a internet.

Usted podría también usar la radio sin conectarla a internet, en cuyo caso podrá especificar el ajuste de la hora según la emisión de DAB o de FM. Tras un corte del suministro eléctrico, la radio volverá a ajustar la hora la próxima vez que usted encienda la radio en los modos DAB o FM.

De modo alternativo, podrá especificar la no actualización automática de la hora. En este caso, la hora deberá ajustarse manualmente tras un corte de corriente.

 En el menú de inicio, pulse el botón de modo **Ajustes**. Se mostrará el menú de ajustes principales.

Toque **Ajustes de hora**.

Seleccione **Fuente de hora** para entrar en el ajuste de la hora. La fuente de hora actual se mostrará en amarillo.

Toque **Internet**, **DAB**, **FM** o **Ninguno** según su preferencia. La radio regresará entonces a la visualización del menú anterior.

Si no elige ninguna de las preferencias, tendrá que ajustar la hora manualmente, por favor, vea la sección 'Selección del formato de la hora'.

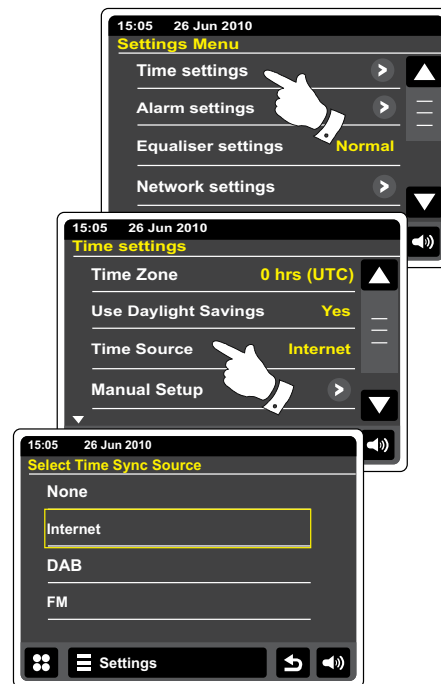

## Selección del formato de la hora

La visualización de la hora en las pantallas del modo en espera y del modo reproducción, puede ofrecerse en el formato de 12 o de 24 horas. El formato seleccionado, también será el empleado para la programación de las alarmas.

Acceda al menú de ajustes principal '-Settings'- . Toque **Ajustes de hora** y desplácese hacia abajo, hasta que se muestre el formato de hora actual. El formato de hora actual aparecerá en amarillo.

Toque **Formato de hora** para seleccionar el formato de 12 o de 24 horas. Se elige el formato de 12 horas, la radio también empleará este formato para la programación de las alarmas, y mostrará el reloj de 12 horas con un indicador AM o PM cuando se encuentre en el modo en espera.

## Ajuste manual de la hora

La radio WFR-2D normalmente ajustará el reloj automáticamente con la hora del Reino Unido después de establecer la conexión a internet. Si quisiera ajustar la hora manualmente, cambiar la zona horaria, o pasar del horario de invierno al de verano manualmente (de GMT a BST), entonces, por favor, siga el siguiente procedimiento. El ajuste manual de la hora hará que la fuente de hora '-Time Source'- pase a ser 'None'.

Acceda al menú de ajustes principal '-Settings'- . Toque **Ajustes de hora**.

Seleccione **Configuración manual** para introducir la hora manualmente.

▼ ▲ Seleccione 'Time' y después use las flechas **Arriba** y **Abajo** para ajustar la hora.

↶ Toque el botón **Atrás** para regresar a la pantalla previa.

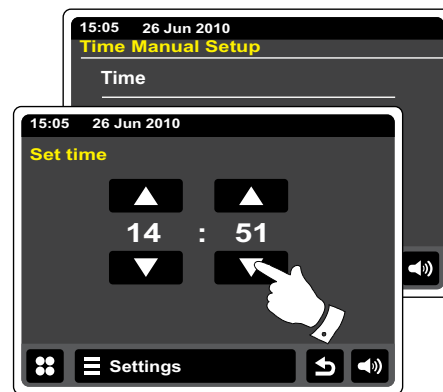
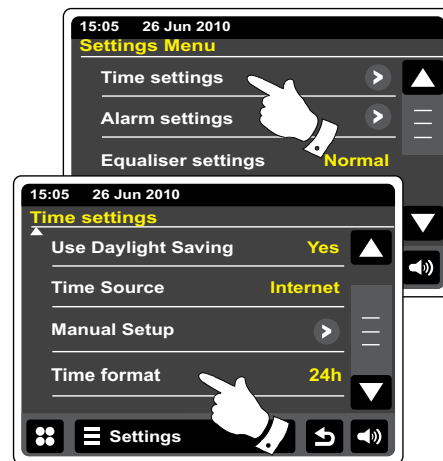

## Ajuste manual de la fecha

Para ajustar la fecha correcta, siga el mismo procedimiento que el ajuste de la hora de la página anterior. Seleccione la opción **Fecha** en el display. El ajuste manual de la hora hará que la fuente de hora -'Time Source'- pase a ser 'None'.

## Selección de la zona horaria

En el menú **Ajustes de hora**, toque **Zona horaria**.

Seleccione la zona horaria correspondiente a su localidad.

## Cambio al horario de verano

En el menú **Ajustes de hora**, toque **Usar horario de verano**. La selección actual aparecerá en amarillo.

En el Reino Unido, 'Yes' equivale al horario de verano británico, 'No' equivale a la hora del Meridiano de Greenwich.

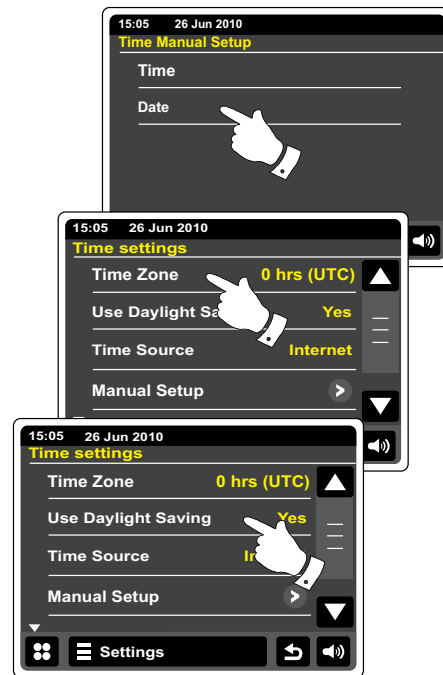

## Programación de la alarma

Su radio cuenta con dos alarmas independientes que podrán activarse como despertador por radio, iPod o timbre. En caso de una interrupción del suministro eléctrico, la memoria interna de su radio retendrá los ajustes de la alarma. Asegúrese de haber ajustado la hora correctamente antes de programar la alarma. Cuando programe la alarma, hay varias opciones que usted deberá especificar. Estas son las siguientes:

### Alarma 1 o Alarma 2

**Active:** Off (alarma desactivada), diario (daily), una vez (once), fin de semana (weekend), días laborables (weekday)

### Hora

**Modo:** DAB, FM, iPod, radio por internet, última FM (Last.fm) y timbre (Buzzer)

**Volumen:** La radio empleará el nivel de volumen guardado en los ajustes para cada alarma en el momento en que suene.

**Nota:** cuando programe la alarma para que suene una vez (Once), necesitará ajustar la fecha y la hora correctas. Si el formato de la radio fuera el de 12 horas, también habrá una opción para programar la alarma con AM o FM.

**Nota:** cuando se seleccione el modo de radio DAB o FM, la alarma por radio podrá programarse para que suene cualquiera de las emisoras de la lista de favoritas, o la última emisora escuchada. Toque sobre 'My Favorites' si desea cambiarla. Tenga en cuenta que sólo podrá programar la alarma con una emisora favorita que se encuentra almacenada.

 En el menú de inicio, pulse el botón de mofo **Alarma**.

Desplácese por el menú de la alarma y toque el elemento del menú que necesite.

 De modo alternativo, podrá acceder a la configuración de la alarma por el botón de modo **Ajustes**.

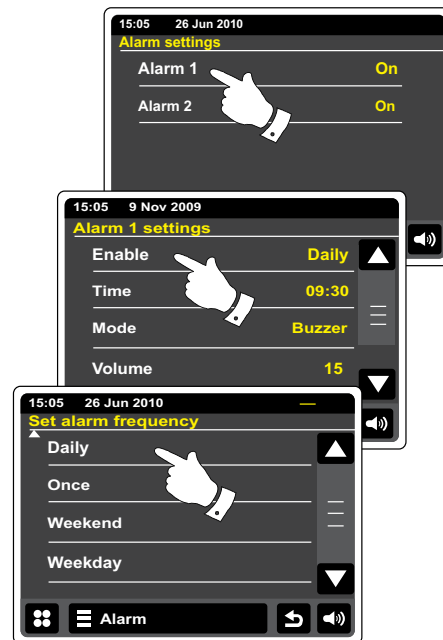

## Programación de la alarma cont.

▼ ▲ Use las flechas **Arriba** y **Abajo** para ajustar la opción de hora y fecha.

+ - Toque los botones + y - para ajustar el volumen de la alarma.

↶ **Nota:** si cometiera cualquier tipo de error durante la programación de las alarmas o desea regresar a la pantalla anterior, toque el botón Atrás.

## Cuando suene la alarma

La alarma de timbre, iPod o radio sonarán a la hora programada hasta una duración de 60 minutos, a menos que sean apagadas. El volumen de la alarma podrá especificarse durante el proceso de programación de la alarma. Si la radio no lograra conectar con la emisora de radio especificada, la alarma de timbre sonará en su lugar. El icono de la alarma parpadeará, y la radio pasará automáticamente al modo en espera transcurridos 60 minutos.

Para cancelar una alarma, toque **Cancelar** en la pantalla para volver al modo en espera.

### Nota:

Si la radio está encendida por la activación de la alarma, podrán controlarse algunas funciones básicas, como el volumen.

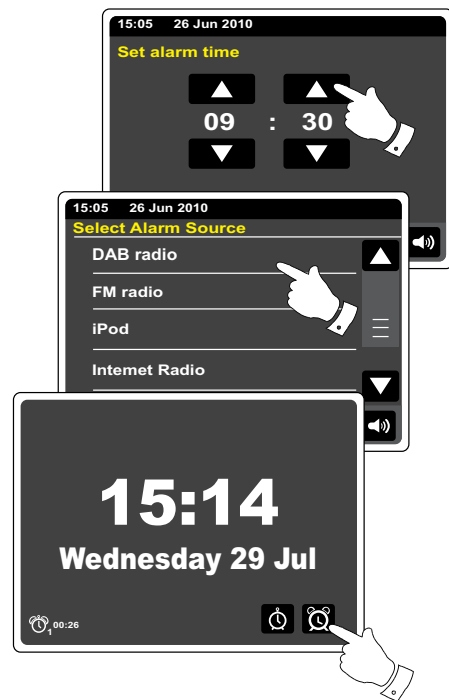

## Edición de alarmas en el modo en espera

 Cuando se encuentre en el modo en espera, toque el **botón de alarma**, y entrará en el menú de configuración de alarma. Siga el procedimiento de las páginas anteriores para editar las alarmas.

## Temporizador de cabezada (Snooze)

La alarma de timbre, iPod o radio podrá silenciarse durante un número de minutos determinado tocando **Snooze** en el display. La duración de Snooze podrá ser de entre 5 y 30 minutos, a incrementos de 5 minutos. El ajuste por defecto será de 5 minutos.

Cuando el temporizador de cabezada (Snooze) esté activado, el tiempo Snooze restante se mostrará junto al icono de la alarma parpadeante en la visualización de la hora. Esta secuencia podrá repetirse durante el periodo de 60 minutos de duración de la alarma.

Para cancelar el temporizador Snooze, durante la suspensión de la alarma, pulse el **On/Standby**.

## Para seleccionar el tiempo de cabezada (Snooze)

 En el menú de inicio, seleccione el botón de modo **Ajustes**. Se mostrará entonces el menú de ajustes principal.

Desplácese por el menú y toque **Ajustes varios**.

Toque **Snooze de la alarma**. El tiempo Snooze en curso se mostrará en amarillo.

Desplácese por y toque el tiempo Snooze que le convenga, que puede ser de 5, 10, 15, 20, 25 y 30 minutos.

 Toque el botón **Atrás** para regresar a la pantalla anterior.

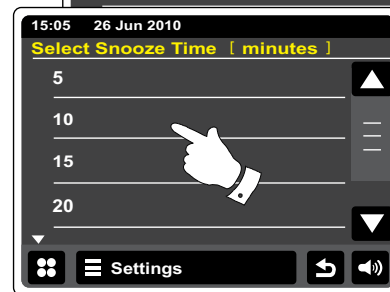
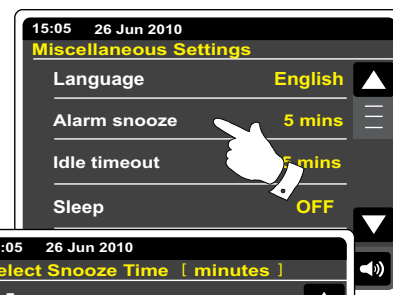
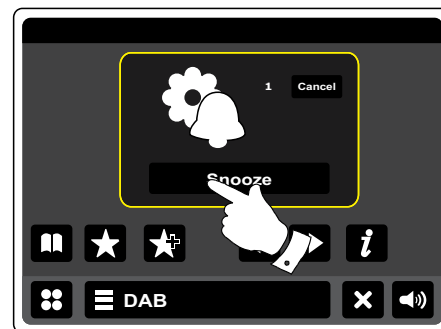



## Temporizador de apagado automático (Sleep)

Podrá programar su radio para que se acaba después de transcurrido un tiempo preestablecido. La función de temporizador de apagado automático (Sleep) podrá ajustarse entre los 15 y los 90 minutos a incrementos de 15 minutos.

 En el menú de inicio, pulse el botón de modo **Ajustes**. Se mostrará entonces el menú de ajustes principal.

Desplácese por el menú, y toque **Ajustes varios**.

Seleccione **Sleep**. El tiempo para el apagado automático (Sleep) que haya en el momento se mostrará en amarillo.

  Tóquelo para seleccionar el tiempo para el apagado automático deseado. El temporizador de apagado automático podrá programarse entre los 15 y los 60 minutos o desactivado (Off).

 Toque el botón **Atrás** para regresar a la pantalla anterior.

Su radio pasará al modo en espera una vez se haya agotado el tiempo prefijado. En la parte superior del display en reproducción se mostrará un temporizador de apagado automático (Sleep) activo, usando un pequeño indicador de temporizador. Este indicador también mostrará el tiempo Sleep restante antes de que la radio pase automáticamente al modo en espera. Mientras el temporizador de apagado automático esté activado, la retroiluminación de la radio seleccionará la intensidad de modo en espera. Para cancelar el temporizador antes de que transcurra el tiempo hasta el apagado de la radio, pulse el control **On/Standby** para apagar la unidad manualmente. Para cancelar el temporizador Sleep sin apagar la radio, vuelva a entrar en los ajustes del temporizador de apagado automático y seleccione la opción **Off**. De modo alternativo, pulse el control **On/Standby** dos veces consecutivas para cancelar el temporizador y volver a encender la radio.

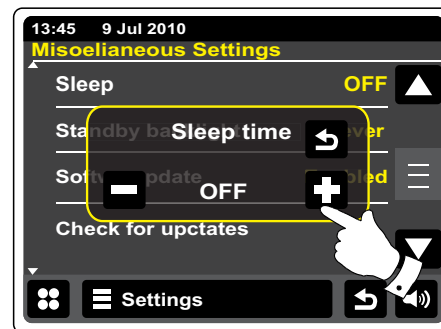
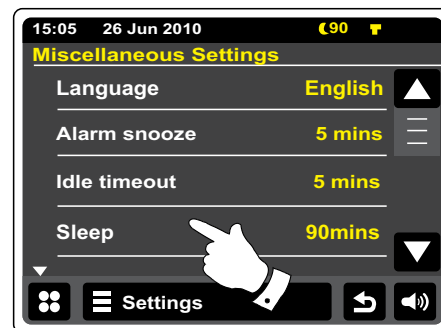

## Pantalla inactiva

Su radio presenta la pantalla inactiva del modo de reproducción en la que se puede visualizar la fecha y la hora con información relativa al modo de funcionamiento, pero sin que los botones de control sean visibles. El ajuste de pantalla inactiva ('Idle Time Out') podrá ajustarse con incrementos de 1, 2, 3, 5, 10 minutos o hacer que nunca expire.

En el menú de inicio, **seleccionar** el botón de modo 'Settings'. Entonces se mostrará el menú de ajustes principal.

Desplácese por el menú de ajustes y toque **Ajustes varios**.

Seleccione **Pantalla inactiva**. El ajuste de pantalla inactiva se mostrará en amarillo. La pantalla inactiva del modo reproducción de su radio se activará una vez transcurrido el tiempo prefijado.

Para activar instantáneamente la pantalla inactiva, toque la pantalla cuando su radio internet se encuentre en el modo reproducción.

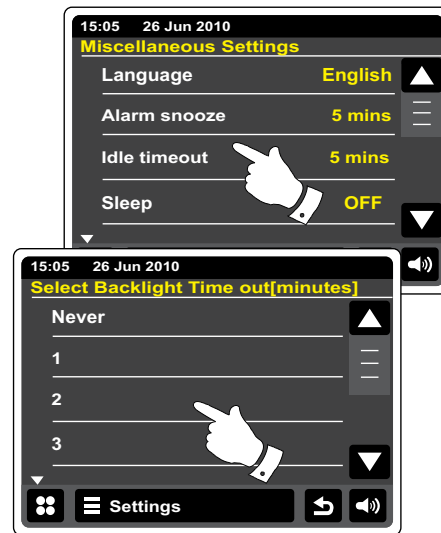

## Display y audio

### Función de ecualizador

El sonido de su radio podrá ajustarse a su gusto para la diversidad de materiales que escuche. El WFR-2D presenta una gama de modos de ecualizador. Podrá también establecer los niveles de graves y agudos según sus preferencias, a los que podrá acceder por el elemento del menú de ajustes 'Custom'.

 En el menú de inicio, pulse el botón de modo **Ajustes**. Se mostrará entonces el menú de ajustes principal.

Seleccione **Ajustes de ecualizador**. El ajuste actual aparecerá en amarillo.

Desplácese por el menú y seleccione el **Ajustes de ecualizador** que desee. Los ajustes disponibles son los siguientes:

- a- 'Normal'
- b- 'Jazz'
- c- 'Rock'
- d- 'Classic'
- e- 'Pop'
- f- 'Speech'
- g- 'Custom'

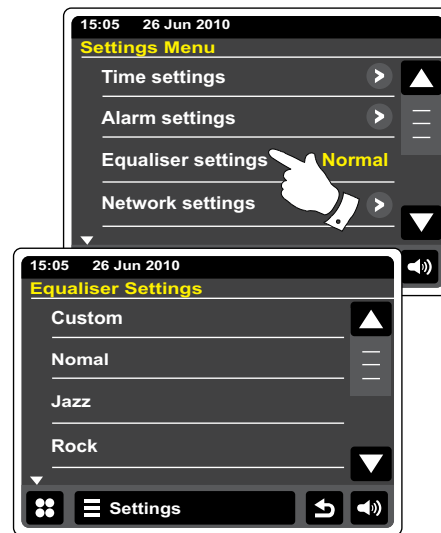



## Configuración de su perfil personalizado de ecualizador y audio

Si encuentra que la selección de funciones de ecualizador no es de su agrado, podrá configurar los ajustes personalizados de graves y agudos de la manera siguiente:

 En el menú de inicio, pulse el botón de modo **Ajustes**. Se mostrará entonces el menú de ajustes principal.

Seleccione **Ajustes de ecualizador**. El ajuste actual aparecerá en amarillo.

Desplácese por el menú y seleccione **Personalizado**.

  Use las flechas **Arriba** y **Abajo** o toque el deslizador para ajustar los niveles de graves y agudos. El sonido cambiará mientras ajusta los niveles.

Para utilizar el perfil personalizado, seleccione **Personalizado**.

Para cancelar rápidamente el efecto del perfil personalizado, toque **Normal**. Los ajustes de graves y agudos quedarán memorizados para la próxima vez que quiera usar el ajuste de ecualizador personalizado.

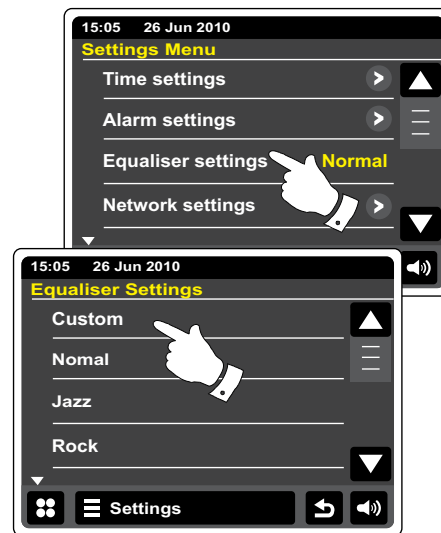

## Control del brillo



El brillo del display podrá ajustarse tanto si la radio se encuentra en modo en espera, como si está en uso. Si utiliza la unidad en el dormitorio, usted podría preferir una intensidad de brillo inferior del modo en espera que la del ajuste estándar.

 En el menú de inicio, pulse el botón de modo **Ajustes**. Se mostrará entonces el menú de ajustes principal.

Desplácese por el menú y seleccione **Ajustes varios** y después **Iluminación del display**.

Para ajustar el brillo del display cuando la radio esté encendida, ajuste 'Power on backlight'.

Para ajustar el brillo del display cuando la radio se encuentre en modo en espera, ajuste 'Standby backlight'.

  Use las flechas **Izquierda** o **Derecha** o toque el deslizador para ajustar el nivel de retroiluminación. El display irá variando su intensidad cuando usted ajuste el nivel de brillo.

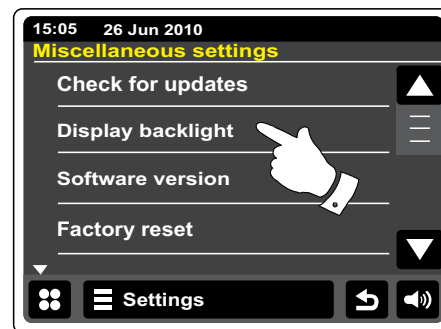

## Retroiluminación del modo en espera apagada

Su radio incorpora el ajuste 'Standby backlight off', que hará que la retroiluminación de la radio se apague en el modo en espera. El tiempo para el apagado podrá ajustarse entre 1 y 30 minutos, o siempre encendido.

 En el menú de inicio, pulse el botón de modo **Ajustes**. Se mostrará entonces el menú de ajustes principal.

Seleccione **Ajustes varios** y después **Iluminación del modo en espera apagada**. Seleccione entonces los minutos que el display permanecerá encendido antes del apagado.

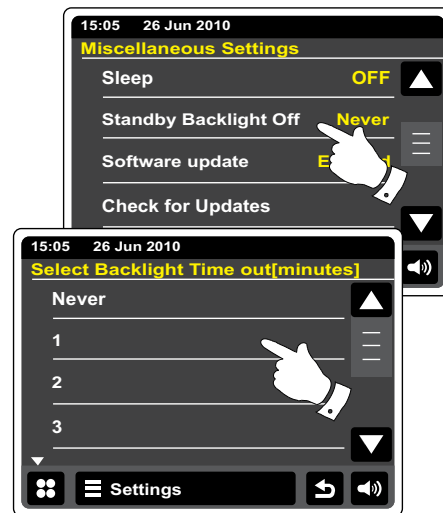

## Toma de entrada auxiliar

Una toma **Entrada auxiliar** de 3,5mm localizada en la parte posterior de su radio le permitirá conectar la señal de audio de una fuente de audio externa, como un reproductor de MP3 o CD.

Conecte un cable estéreo de la salida de sus auriculares de su reproductor de MP3 o CD a la toma Aux In situada en la parte posterior de la radio. Normalmente, este cable tendrá una clavija estéreo de 3,5mm en ambos extremos.

Encienda su radio.

👉 En el menú de inicio, pulse el botón de modo **Aux**.

Pulse 'reproducir' en el dispositivo de audio conectado. Si está usando su salida de auriculares para la conexión, regule el volumen a un volumen entre dos tercios y el máximo (el objetivo es conseguir una buena señal de audio, pero sin demasiada distorsión). Entonces ajuste el volumen de su radio como desee.

Nota: si emplea un iPod como fuente de audio, podría tener que seleccionar la salida máxima de audio para conseguir una señal adecuada.

Después del uso, desconecte su reproductor para escuchar su radio normalmente.

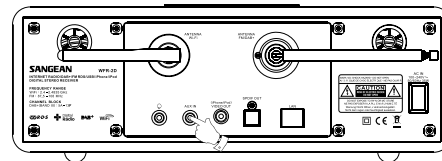

## Toma de salida óptica S/PDIF

La radio está provista de una toma de salida digital que proporciona una señal S/PDIF para la conexión a un amplificador, mini-disc u otros equipos con entrada óptica digital, y está localizada en la parte posterior de la unidad. Esta función no estará activa para los modos iPod o AUX In.

## Toma de salida de vídeo

1. Coloque su iPod/ iPhone en el conector del puerto para iPod.
2. Conecte un cable RCA a la toma denominada 'VIDEO OUT' que hay en la parte posterior del WFR-2D.
3. Conecte la clavija del otro extremo del cable a la correspondiente toma 'VIDEO IN' de la parte posterior de su TV.
4. Encienda su iPod/ iPhone y seleccione el modo iPod.

**Nota:** Esta función será válida sólo para el modo iPod.

## Toma para auriculares

Una toma para auriculares de 3.5 mm está incluida en la parte trasera de su radio para usarse con auriculares o cascos. Al conectar unos auriculares se desactiva automáticamente el altavoz interno.

Por favor esté consciente de que la sensibilidad de los auriculares puede variar considerablemente. Por lo tanto recomendamos fijar el volumen a un nivel bajo antes de conectar unos auriculares a la radio. También se recomienda reducir el volumen antes de desenchufar los auriculares.

### IMPORTANTE:

La presión acústica excesiva de auriculares y cascos puede ocasionar sordera.

Nota: Esta función no soporta iPod/ iPhone.

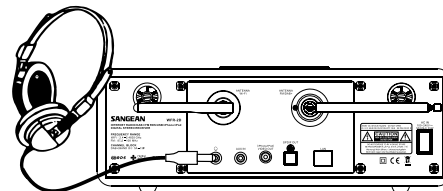
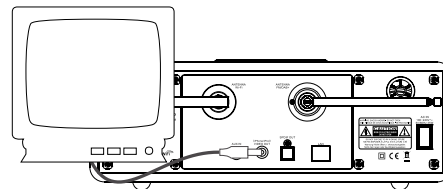
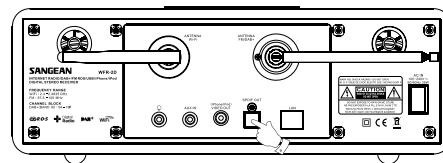

## Información

### Restablecimiento de la configuración de inicio

Si desea restablecer los parámetros iniciales de su radio, podrá hacerlo siguiendo el siguiente procedimiento. Al hacerlo, todos los ajustes realizados por el usuario se perderán.

 En el menú de inicio, pulse el botón de modo **Ajustes**. Se mostrará entonces el menú de ajustes principal.

Seleccione **Ajustes varios**.

Seleccione **Configuración de fábrica** y después toque **Sí** para ejecutar la orden. Se llevará a cabo un reseteo completo, y la radio se reiniciará como si fuera la primera vez que la enchufa. La lista de emisoras DAB, además de las emisoras que pueda haber almacenadas, se eliminarán, y los detalles de su conexión de red inalámbrica se perderán. Todos los ajustes de configuración se restablecerán, recuperando sus valores predeterminados, la hora y las alarmas tendrán que volver a ajustarse.

Si no desea llevar a cabo un reseteo del sistema, toque No , y el display regresará al menú anterior.

En caso de un mal funcionamiento, restablezca la configuración de inicio como se acaba de explicar para restituir el funcionamiento normal. En algunos casos sería necesario desconectar la radio de la toma de corriente. Podrá reconectarla transcurridos 10 segundos.

En caso de fallos en el funcionamiento debido a un transitorio eléctrico rápido (a ráfagas), realice el reseteo del producto como se acaba de describir (podría ser necesaria la reconexión de la fuente de alimentación) para restituir el funcionamiento normal.

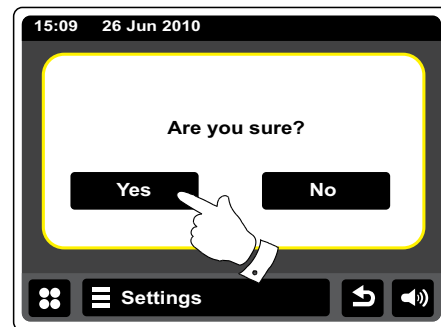
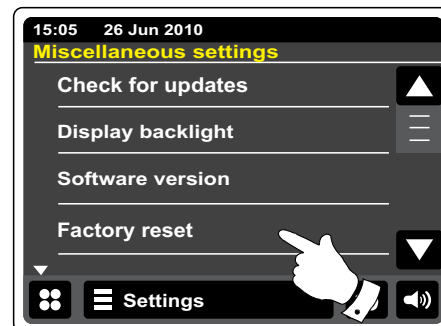

## Actualización del software

De vez en cuando podrían desarrollarse nuevas funciones para el software de la radio. Su radio ha sido diseñada para permitir la actualización de su software interno usando su conexión a internet. No deberá intentar actualizar su radio a menos que le sea recomendado por Roberts Customer Services. La actualización del software podría eliminar todos los ajustes de la red, las emisoras de radio presintonizadas y los ajustes de la alarma de su radio. Será importante que no intente ejecutar este procedimiento a menos que cuente con una buena conexión a internet y una toma de suministro eléctrico fiable. Si la radio se conecta a su router usando una conexión WiFi, asegúrese de que es también fiable antes de proceder.

 En el menú de inicio, pulse el botón de modo **Ajustes**. Se mostrará entonces el menú de ajustes principal.

Seleccione **Ajustes varios**.

Seleccione **Actualización del software**, y el ajuste actual aparecerá en amarillo. Si desea que su radio compruebe periódicamente si hay disponibles nuevas versiones del software, seleccione **Activado** para proceder. Si desea desactivar esta opción, seleccione **Desactivado**.

Para comprobar si hay alguna versión de actualización disponible en ese mismo momento, toque **Buscar actualizaciones**. La radio comprobará si hay alguna actualización disponible. El display mostrará 'Checking'. Si no hubiera ninguna actualización, el display mostrará el mensaje 'Software up to date'. Si hubiera una actualización del software disponible, su radio le ofrecerá la posibilidad de actualizarlo o no, mostrando el mensaje 'New version available. Update software?'. Toque **Sí** si quiere iniciar el proceso de actualización.

Si elige actualizar su radio, primero se descargará el nuevo software, y a continuación se reprogramará su memoria interna. Este proceso podría llevar unos minutos, dependiendo de la velocidad de su conexión a internet.

Una vez se haya completado la actualización del software, la radio le pedirá que la reinicie. Verá como tendrá que reconfigurar su conexión de red después de una actualización. También será necesario reintroducir las emisoras de radio que estaban almacenadas en la memoria de la unidad antes de la actualización, así como los ajustes de la alarma y las opciones de configuración.

### **MUY IMPORTANTE:**

No apague la radio hasta que se haya completado la operación de actualización y la radio se haya reiniciado, de otro modo la unidad podría quedar permanentemente dañada.

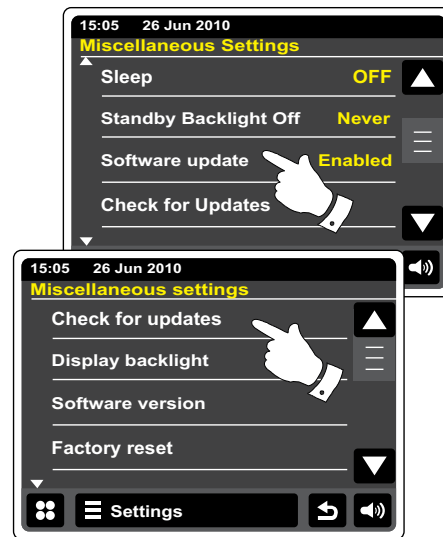

## Perfiles de red

Cada vez que conecte su radio a una red WiFi, la radio almacenará los detalles de dicha conexión (ajustes SSID, clave de seguridad, dirección DHCP/IP) como perfil. Se podrán almacenar hasta cuatro perfiles en la radio, de modo que si este se usa en ubicaciones diferentes, no habrá necesidad de introducir los ajustes de red cuando regrese a una ubicación visitada anteriormente.

La radio almacenará los cuatro perfiles más recientes en la memoria, identificados por su SSID. Normalmente, la radio intentará conectar con uno de los perfiles almacenados y, sólo si no consigue hacerlo, será necesario usar el asistente de red.

En caso de que visite una ubicación sólo una vez, puede que quiera eliminar el perfil de la red en esa ubicación para evitar perder otros perfiles.

 En el menú de inicio, pulse el botón de modo **Ajustes**. Se mostrará entonces el menú de ajustes principal.

Seleccione **Ajustes de red**.

Seleccione **Ajustes de red**, y se mostrará una lista de sus perfiles de red. Podrá también asistir al asistente de red desde este menú.

 Toque el botón **Papelera** para eliminar los perfiles no deseados.

La radio mostrará 'Are you sure?' Toque **Sí**, y el perfil seleccionado se eliminará. Toque **No** si no quiere eliminar el perfil.

**Nota:** no será posible eliminar un perfil en uso.

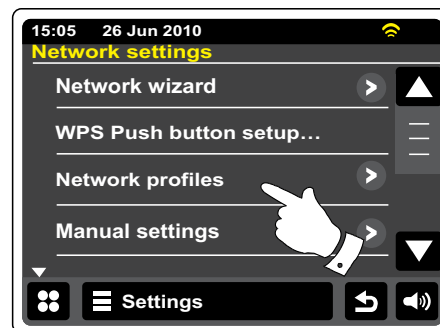
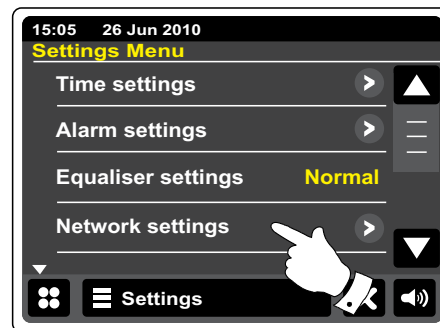

## Visualización de la versión del software

La visualización de la versión del software se le ofrece como referencia y apoyo al usuario y no deberá ser cambiada.

 En el menú de inicio, pulse el botón de modo **Ajustes**. Se mostrará entonces el menú de ajustes principal.

Seleccione **Ajustes varios**.

Toque **Versión del software**. Se mostrará entonces la versión del software.

 Toque el botón **Atrás** para volver a la pantalla anterior.

## Preguntas frecuentes sobre el audio

Su radio podrá acceder a una sección de ayuda para el uso de la radio por internet.

 **Internet Radio** Toque la **Barra de menú de internet** una o dos veces para entrar en la lista de menú de internet.

Toque 'Browse station list' y desplácese hacia abajo y seleccione **Ayuda**.

Seleccione **FAQ** para mostrar algunas preguntas frecuentes.

Seleccione la pregunta que se ajuste a lo que usted pide, y escuche la respuesta. Podrá también regular el volumen a su gusto.

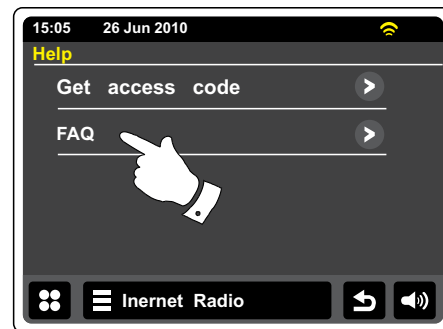
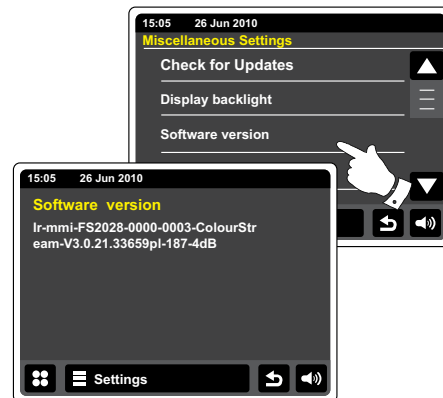

## Acceso a sus archivos de audio vía servidor UPnP usando Windows Vista y XP

Si el sistema operativo de su ordenador fuera Windows Vista o XP, el Windows Media Player 11 incluye un servidor UPnP que hará que sus archivos estén disponibles en su radio. Hay otras soluciones de servidor UPnP disponibles para las personas que no sea usuarios de Windows, y para usuarios de Windows que querrían utilizar una opción alternativa (vea la página anterior).

La intención de cubrir todas las posibles opciones de UPnP queda fuera del alcance de este manual de instrucciones. Lo que aquí se explica es el uso de Windows Media Player de Microsoft, puesto que será la opción mayoritaria elegida por los usuarios de ordenadores.

### Configuración del acceso UPnP en un PC con Windows

1. Si el sistema operativo de su ordenador fuera Windows Vista o XP, podrá usar el Windows Media Player 11 de Microsoft para que haga de servidor UPnP multimedia. Si no estuviera instalado en su PC, podrá descargar el Windows Media Player 11 en la página web de Microsoft, e instalarlo siguiendo las instrucciones descritas en el asistente de instalación, o usando el servicio Windows Update de Microsoft.
2. Una vez instalado, el Windows Media Player 11 podrá crear una biblioteca con todos los archivos de reproducción disponibles en su PC. Para agregar nuevos archivos de reproducción a la biblioteca, seleccione 'Biblioteca', después 'Agregar a biblioteca... > Opciones avanzadas', haga clic en 'Agregar', seleccione los archivos que desee agregar y pulse 'OK'.

El siguiente paso será conectar su radio a Windows Media Player 11 y configurar el programa para permitir que la radio tenga acceso a su biblioteca multimedia.

3. Pulse el botón On/Standby para encender la unidad. A continuación, toque el botón de modo My Music hasta que se muestre el menú principal 'Music Player'. 

Selecting Media Sharing in Windows Media Player 11



## Configuración del acceso UPnP en un PC con Windows - cont.

Toque sobre **Multimedia compartido**. La radio buscará todos los servidores UPnP disponibles. A la radio podría llevarle unos segundos realizar una búsqueda completa. La radio mostrará 'No UPnP service' si no se hubiera encontrado ningún servidor UPnP.

- Después de la búsqueda, seleccione su servidor UPnP. Si está usando WMP 11 como el servidor, en este punto su radio debería mostrar 'Unauthorised' (No autorizado).
- Su PC podría avisarle de que se ha realizado la conexión a su servidor UPnP. Se le avise o no, para que la radio pueda acceder a los archivos de música, va a tener que hacer clic sobre la etiqueta 'Biblioteca' en WMP 11 y seleccione el elemento 'Compartir multimedia...' para abrir la ventana 'Compartir multimedia'. Asegúrese de haber marcado 'Compartir multimedia con:'.
- En la ventana 'Compartir multimedia', la radio aparecerá como dispositivo desconocido. Haga clic sobre el dispositivo desconocido mostrado para seleccionarlo, y después sobre el botón 'Permitir'. Finalmente, haga clic sobre 'OK'.

### Nota:

Si está usando un software de firewall de Windows de Microsoft, debería estar configurado correctamente por WMP 11. Si está usando un firewall de terceros, tendrá que configurarlo manualmente para permitir que su unidad y WMP 11 puedan comunicar entre ellos.

- En la radio, seleccione el servidor nombrado de nuevo. Si WMP 11 puede establecer conexión con su radio, en el display se presentarán algunas opciones de selección multimedia.

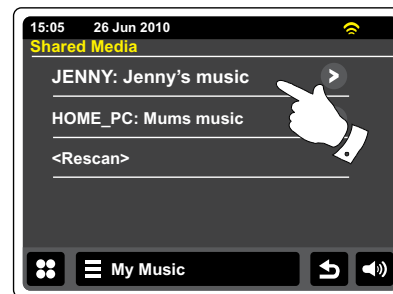

## Códecs de audio

Su radio admite un número de códecs de audio que le proporcionan compatibilidad con una amplia gama de emisoras de radio por internet. Estos también permitirán al usuario la transmisión de música de sus ordenadores, o la reproducción directa de sus dispositivos de memoria flash USB. Tenga en cuenta que para cualquier códec de audio, hay muchos protocolos de transmisión disponibles, así que incluso si una emisora de radio por internet emplea un formato soportado, ello no garantiza que cada una de esas emisoras funcionará con su radio. La compatibilidad de la base de datos de emisoras de radio a la que se conecta su radio ha sido comprobada, de manera que la mayoría de emisoras puedan reproducirse sin problemas. De modo similar, cuando transmita archivos multimedia desde un ordenador y se admita un códec, podría haber pequeñas variaciones en los formatos, esquemas de denominación y protocolos (incluso dentro del UPnP). En general, su radio reproducirá los formatos admitidos en los servidores UPnP más comunes.

## Velocidad de transferencia (Bit/seg)

La tabla siguiente resume la velocidad de transferencia máxima posible para los distintos formatos de audio reproducibles en su radio. Velocidades de transferencia mayores serán posibles, pero el rendimiento del producto se verá afectado.

<b>Códec</b>	<b>Velocidad de transferencia máxima</b>
AAC (LC)	320 kbits/seg
FLAC (1)	1.5 Mbits/seg
LPCM (2)	1.536 Mbits/seg
MP3	320 kbits/seg
Real Audio	64 kbits/seg
WAV	1.536 Mbits/seg
WMA (3)	320 kbits/seg

Todos los códecs admiten sólo archivos codificados de 2 canales (estéreo).

Todos los códecs admiten frecuencias de muestro de hasta 48 kbits/seg (incluidos 32 y 44.1 kbits/seg).

Los archivos protegidos por Digital Rights Management (DRM) no serán reproducibles en su radio.

(1) Los muestreos de 16 y 24 bits se admitirán en archivos FLAC.

(2) La velocidad de transferencia máxima admitida (en bit por segundo) es para un muestreo digital de 48 kHz, 2 canales y 16 bits por muestra.

(3) WMA Lossless, WMA Voice, WMA 10 Professional y los archivos con protección DRM no son reproducibles.

## Modo de demostración

Su radio incorpora un modo de demostración en su memoria. Normalmente, este modo está desactivado, pero podrá activarlo deslizando su dedo de izquierda a derecha por el borde superior del display en la pantalla de inicio, y después de arriba a abajo por la parte derecha. Hágalo todo con un movimiento continuo.

Repita el mismo movimiento para que la radio vuelva a su modo de normal funcionamiento.

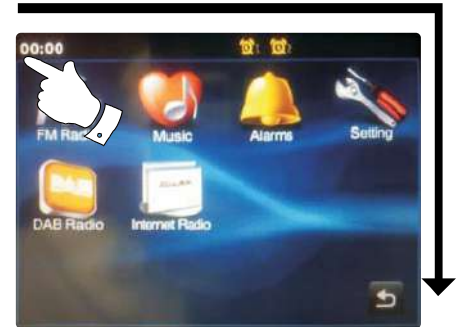

## Precauciones

No exponga su radio a la lluvia, vapor o arena.

No deje su radio allá donde un calor excesivo podría dañarla.

La placa con el nombre se encuentra en la parte posterior de la radio.



- No exponga la radio a goteos ni salpicaduras, ni coloque objetos que contengan líquidos, como jarrones, sobre esta.
- Se recomienda usar el producto dejando una distancia mínima (10 cm recomendado) a los objetos más próximos para facilitar una buena ventilación.
- La ventilación del producto no deberá impedirse cubriéndolo con elementos como periódicos, manteles, cortinas, etc.
- No coloque fuentes de llama viva, como una vela encendida, sobre el producto.
- Se recomienda evitar el uso o el almacenamiento del producto en lugares de temperaturas extremas. Evite dejar la unidad en el interior de coches, repisas de ventana, bajo el sol, etc.
- La radio deberá usarse en climas moderados.
- El enchufe de alimentación deberá estar cerca de la radio y bien accesible, por si, en caso de emergencia, poder desconectarlo de la toma de corriente.
- Allá donde el enchufe de alimentación se use con dispositivo de desconexión, este deberá permanecer operativo en todo momento.

## Especificaciones

### Requisitos de alimentación

Red de suministro            Sólo 100-240 voltios AC, 50/60

Batería del mando a distancia    2 X AAA

### Conectividad

Ethernet por cable            10/100M bits/seg por toma RJ-45

WiFi                            802.11b y 802.11g soportada con  
codificación WEP y WPA/WPA2  
Compatible con routers 802.11n que  
ofrecen apoyo de modo mixto para 802.11b/g

Banda de frecuencias            FM 87.5 - 108MHz  
DAB 174.928 - 239.200MHz

## Características del circuito

Altavoz                            80 mm

Potencia de salida                2 x 6 vatios

Toma Aux In                        Estéreo 3,5mm

Toma para auriculares            Diámetro 3.5 mm

Sistema de antena                WiFi Antena integrada  
DAB+ / DAB Antena telescópica  
FM Antena telescópica



*Si requiere desechar este producto en cualquier momento futuro, por favor note que: Los residuos de productos eléctricos no deben tirarse en la basura doméstica. Por favor recicle donde existan centros para ello. Consulte con su autoridad local o minorista para obtener información sobre el reciclaje (Directiva de Residuos de Aparatos Eléctricos y Electrónicos).*